

МИНИСТЕРСТВО НАУКИ И ВЫСШЕГО ОБРАЗОВАНИЯ  
РОССИЙСКОЙ ФЕДЕРАЦИИ  
ФГБОУ ВО «Уральский государственный экономический университет»

Утверждены  
Советом по учебно-методическим вопросам и качеству  
образования

Проректор по учебно-методической работе и качеству  
образования \_\_\_\_\_ Д. А. Карх



**ФОНД ОЦЕНОЧНЫХ СРЕДСТВ**

для проверки сформированности компетенций при освоении основной профессиональной  
образовательной программы среднего профессионального образования

по специальности 21.02.19 Землеустройство  
(в том числе, с применением дистанционных образовательных технологий)

Разработаны  
НМС колледжа  
Председатель \_\_\_\_\_ А.Э. Чечулин  
Протокол № 7 от 28.02.2023

## Скан протокола НМС



**МИНИСТЕРСТВО НАУКИ И ВЫСШЕГО ОБРАЗОВАНИЯ РОССИЙСКОЙ  
ФЕДЕРАЦИИ**  
Федеральное государственное бюджетное образовательное учреждение  
высшего образования  
«Уральский государственный экономический университет»  
(УрГЭУ)

---

### ВЫПИСКА

из протокола заседания научно-методического совета Колледжа УрГЭУ

28.02.2023

№7

Председатель

А.Э. Чечулин

Секретарь

А.А. Патракова

Присутствовали:

Члены Совета

Чеганова Л.Н., Сутурина М.М.,  
Галияхметова Е.Г., Марчук А.Г.,  
Сычева О.В., Цепилова И.А.,  
Воронина Е.С., Мельникова М.С.,  
Даутов А.Р., Долинская А.Н.,  
Мусина Э.А., Романий Д.В.,  
Шевцова Н.В., Данько Н.Н.,  
Ефремова М.А., Хионина Л.Е.,  
Яковлев В.В., Ламтева Г.А.,  
Чечулин И.А., Соловьев Н.А.,  
Елохин А.В., Кислова Е.В.

Кворум: имеется, заседание правомочно.

### ПОВЕСТКА ДНЯ:

Об утверждении Фондов оценочных средств для проверки сформированности компетенций при освоении основной профессиональной образовательной программы среднего профессионального образования – программы подготовки специалистов среднего звена.

**СЛУШАЛИ:** О рассмотрении Фондов оценочных средств для проверки сформированности компетенций при освоении основной профессиональной образовательной программы среднего профессионального образования – программы подготовки специалистов среднего звена на соответствие ФГОС СПО

А.Э. Чечулина, директора колледжа УрГЭУ о рассмотрении Фондов оценочных средств для проверки сформированности компетенций при освоении основной профессиональной образовательной программы среднего профессионального образования – программы

подготовки специалистов среднего звена по специальностям, которые прошли экспертное заключение работодателей:

Код	Название	Экспертное заключение работодателя
09.02.07	Информационные системы и программирование	ООО «Прайм Регион», генеральный директор Г.А. Фролов, 22.12.2022
21.02.19	Землеустройство	ООО «Азимут-нов», директор Новоселова Г.А. 15.12.2022 ООО «Ново-Сити», генеральный директор Д.В. Теплоходов, 22.12.2022
38.02.01	Экономика и бухгалтерский учет (по отраслям)	ООО Аудиторская фирма «Аудит и финансы», директор И.В. Богомолова, 15.12.2022
38.02.04	Коммерция (по отраслям)	ООО «СДЭК-Глобал» Руководитель отдела продаж филиала в г. Екатеринбурге О.А. Агеева 15.12.2022
38.02.07	Банковское дело	«Газпромбанк» (Акционерское общество), начальник центра взыскания розничной задолженности Департамента по работе с проблемной задолженностью розничных клиентов А.В. Елохин, 15.12.2022
40.02.03	Право и судебное администрирование	Департамент по обеспечению деятельности мировых судей Свердловской области, и.о. директора Департамента по обеспечению деятельности мировых судей Свердловской области Т.В. Безденежных, 22.03.2023

#### ПОСТАНОВИЛИ:

Признать Фонды оценочных средств для проверки сформированности компетенций при освоении основной профессиональной образовательной программы среднего профессионального образования – программы подготовки специалистов среднего звена по специальностям:

- 09.02.07 Информационные системы и программирование
- 21.02.19 Землеустройство
- 38.02.01 Экономика и бухгалтерский учет (по отраслям)
- 38.02.04 Коммерция (по отраслям)
- 38.02.07 Банковское дело
- 40.02.03 Право и судебное администрирование

соответствующим требованиям ФГОС СПО.

Результат голосования: за – 24, против – нет, воздержались – нет.

Председатель Научно-методического совета колледжа



А.Э. Чечулин

Секретарь Научно-методического совета колледжа



А.А. Патракова

Дата 28.02.2023



## Скан заключения работодателя

Экспертное заключение на основную образовательную программу среднего профессионального образования — программу подготовки специалистов среднего звена 21.02.19 «Землеустройство»

г. Екатеринбург

22.12.2022 года

ООО «Ново-Сити» провело экспертизу и оценку содержания основной образовательной программы среднего профессионального образования по специальности 21.02.19 «Землеустройство», реализуемой в ФГБОУ ВО «Уральский государственный экономический университет», на соответствие требованиям федерального государственного образовательного стандарта среднего профессионального образования по специальности 21.02.19 «Землеустройство», утвержденного приказом Министерства образования науки Российской Федерации от 18 мая 2022 года № 339.

*В ходе экспертизы были рассмотрены следующие материалы:*

- характеристика и содержание основной образовательной программы среднего профессионального образования;
- учебные планы;
- рабочие программы дисциплин, междисциплинарных курсов, профессиональных модулей;
- программы практик;
- программы государственной итоговой аттестации;
- фонды оценочных средств для текущей, промежуточной аттестации и итоговой аттестации;
- методические материалы для выполнения курсовой работы, выпускной квалификационной работы, а также для самостоятельной работы обучающихся.

На основании анализ содержания представленных документов, анализа отечественного, зарубежного опыта, требований, установленных федеральным государственным стандартом среднего профессионального образования по основной образовательной программе среднего профессионального образования 21.02.19 «Землеустройство», утвержденного приказом Министерства образования науки Российской Федерации от 18 мая 2022 года № 339.

*Сделаны следующие выводы:*

1. Основная профессиональная образовательная программа соответствует современным требованиям к профессиональной деятельности специалиста по установленной квалификации, предусматривает изучение современных информационных технологий и ориентирована на конкретные виды профессиональной деятельности, к которым готовится выпускник, исходя из потребностей рынка труда. Трудовые функции, которые установлены профессиональным стандартом полностью соотносятся с профессиональными компетенциями и включаются в набор требуемых результатов освоения программы.
2. Вариативная часть образовательной программы дает возможность расширения и (или) углубления подготовки, определяемой содержанием обязательной части, получения дополнительных умений и знаний и отвечает актуальному запросу рынка труда и требованиям, предъявляемым к специалистам данной квалификации, в том числе с учетом региональных особенностей.
3. Содержание индикаторов достижения профессиональных компетенций соответствует области и видам профессиональной деятельности выпускников, установленных федеральным государственным стандартом среднего профессионального образования по основной образовательной программе среднего профессионального образования по специальности 21.02.19 «Землеустройство».

4. Содержание рабочих программ дисциплин, междисциплинарных курсов, профессиональных модулей, программ практик соответствует квалификационным требованиям, направлены на формирование необходимых знаний и умений, практического опыта для формирования общих и профессиональных компетенций, которые необходимы для выполнения трудовых действий при замещении должностей программиста.

5. Критерии и показатели оценивания компетенций, шкалы оценивания обеспечивают проведение всесторонней оценки результатов обучения, уровня сформированности компетенций.

6. Фонды оценочных средств по образовательной программе, включающие контрольно-оценочные и иные материалы оценки результатов обучения по дисциплинам, междисциплинарным курсам, профессиональным модулям, практикам и государственной итоговой аттестации соответствуют требованиям федерального государственного образовательного стандарта среднего профессионального образования и профессионального стандарта, и позволяют объективно оценить результаты обучения и уровни сформированности компетенций. Качество содержания программы обеспечивает объективность и достоверность результатов при проведении оценивания результатов обучения.

***На основании проведенной экспертизы можно сделать заключение:***

Основная образовательная программа среднего профессионального образования – программа подготовки специалистов среднего звена 21.02.19 «Землеустройство» ***соответствует требованиям:***

– федерального государственного образовательного стандарта среднего профессионального образования по специальности 21.02.19 «Землеустройство»

Основная образовательная программа среднего профессионального образования – программа подготовки специалистов среднего звена 21.02.19 «Землеустройство» ***рекомендуется к реализации.***

Генеральный директор



*Генеральный директор*

И.О. Фамилия



## ОБЩИЕ ТРЕБОВАНИЯ К СИСТЕМЕ ОЦЕНИВАНИЯ СФОРМИРОВАННОСТИ КОМПЕТЕНЦИЙ

Показатель оценки освоения ОПОП формируется на основе объединения текущей и промежуточной аттестации обучающегося по дисциплинам и профессиональным модулям, включающих междисциплинарные курсы и практики.

Показатель оценки уровня сформированности компетенций формируется на основе проведения **текущей аттестации** обучающегося по компетенциям.

Показатель рейтинга по каждой компетенции выражается в процентах, который показывает уровень подготовки студента.

Результат входного контроля и общий показатель сформированности компетенций формируется включается в индивидуальный общий рейтинг обучающегося.

### *Порядок формирования компетенций и проведения процедур по оценке сформированности компетенций (11 кл)*

**В начале первого курса** (входной контроль) – средний балл аттестата

4,5 – 5,0 баллов – 5 баллов

3,5 – 4,4 баллов – 4 балла

3,0 – 3,4 баллов – 3 балла

**Второй курс, третий курсы** – формирование общих и профессиональных компетенций;

**В начале второго, третьего курса** – проверка уровня сформированности общих и профессиональных компетенций;

**Третий курс** - все компетенции отрабатываются до уровня, установленного ОПОП, результаты сформированности компетенций проверяются на итоговой государственной аттестации, в том числе по результатам демонстрационного экзамена.

Индивидуальный рейтинг обучающегося может учитываться при обсуждении результатов итоговой государственной аттестации.

Используется **100-балльная система оценивания**.

**Порядок перевода рейтинга**, предусмотренных системой оценивания в пятибалльную систему.

### *Критерии оценки уровня сформированности компетенций*

<b>Показатель оценки</b>	<b>По 5-балльной системе</b>	<b>Характеристика показателя</b>	<b>Уровень освоения компетенций</b>
100% - 85%	5 баллов	обладают теоретическими знаниями в полном объеме, понимают, <b>самостоятельно</b> умеют применять, исследовать, идентифицировать, анализировать, систематизировать, распределять по категориям, рассчитать показатели, классифицировать, разрабатывать модели, алгоритмизировать, управлять, организовать, планировать процессы исследования, осуществлять оценку результатов <b>на высоком уровне</b>	Высокий уровень сформированности компетенций
84% - 70%	4 балла	обладают теоретическими знаниями в полном объеме, понимают, <b>самостоятельно</b> умеют применять, исследовать, идентифицировать, анализировать, систематизировать, распределять по категориям, рассчитать показатели, классифицировать, разрабатывать модели, алгоритмизировать, управлять, организовать,	

<i>Показатель оценки</i>	<i>По 5-балльной системе</i>	<i>Характеристика показателя</i>	<i>Уровень освоения компетенций</i>
		планировать процессы исследования, осуществлять оценку результатов. <i>Могут быть допущены недочеты, исправленные студентом самостоятельно в процессе работы(ответа и т.д.)</i>	
69% - 50 %	3 балла	обладают общими теоретическими знаниями, умеют применять, исследовать, идентифицировать, анализировать, систематизировать, распределять по категориям, рассчитать показатели, классифицировать, разрабатывать модели, алгоритмизировать, управлять, организовать, планировать процессы исследования, осуществлять оценку результатов <i>на среднем уровне.</i> <i>Допускаются ошибки, которые студент затрудняется исправить самостоятельно.</i>	Средний уровень сформированности компетенций
49 % и менее	0 баллов	обладают не полным объемом общих теоретическими знаниями, <i>не умеют самостоятельно</i> применять, исследовать, идентифицировать, анализировать, систематизировать, распределять по категориям, рассчитать показатели, классифицировать, разрабатывать модели, алгоритмизировать, управлять, организовать, планировать процессы исследования, осуществлять оценку результатов. <i>Не сформированы умения и навыки для решения профессиональных задач</i>	Низкий уровень сформированности компетенций

### *Матрица общих компетенций*

<b>Код</b>	<b>Наименование</b>	<b>ОК 01.</b>	<b>ОК 02.</b>	<b>ОК 03.</b>	<b>ОК 04.</b>	<b>ОК 05.</b>	<b>ОК 06.</b>	<b>ОК 07.</b>	<b>ОК 08.</b>	<b>ОК 09.</b>
СГ.01	История России			**		**	**			
СГ.02	Иностранный язык в профессиональной деятельности		**	**						**
СГ.03	Безопасность жизнедеятельности						**	**		
СГ.04	Физическая культура				**				**	
ОП 1	Математические методы решения прикладных профессиональных задач	**	**							
ОП 2	Информационные технологии в профессиональной деятельности		**							**
ОП 3	Основы геодезии и картографии, топографическая графика	**	**	**						
ОП 4	Здания и сооружения		**	**						
ОП 5	Основы геологии, геоморфологии, почвоведения			**				**		
ОП 6	Основы экономики организации, менеджмента и маркетинга	**	**	**	**	**				**
ОП 7	Правовое обеспечение профессиональной деятельности		**	**			**			**
ОПЦ.08	Основы финансовой грамотности	**	**	**	**					
ОПЦ.09	Основы предпринимательской деятельности		**	**	**	**	**			
МДК 01.01	Выполнение полевых камеральных работ по созданию геодезических сетей специального назначения	**	**		**					**
МДК 01.02	Выполнение топографических съемок и оформление их результатов	**	**		**					**
МДК 02.01	Техническая оценка и инвентаризация объектов недвижимости	**	**		**					**
МДК 02.02	Территориальное планирование	**	**		**					**
МДК 03.01	Правовое регулирование отношений в землеустройстве, кадастре и градостроительстве	**	**		**	**	**			**
МДК 03.02	Основы ведения единого государственного реестра недвижимости (ЕГРН)				**	**				**
МДК 03.03	Определение кадастровой стоимости объектов недвижимости	**			**	**				
МДК 04.01	Выполнение комплекса работ в рамках мониторинга состояния земель	**	**				**	**		**
МДК 04.02	Охрана окружающей среды и природоохранные мероприятия	**	**				**	**		**
МДК 05.01	Выполнение работ по профессии рабочего Замерщик на топографо-геодезических и маркшейдерских работах	**			**			**		



### *Матрица профессиональных компетенций*

<i>Код</i>	<i>Наименование</i>	<b>ПК 1.1.</b>	<b>ПК 1.2.</b>	<b>ПК 1.3.</b>	<b>ПК 1.4.</b>	<b>ПК 1.5.</b>	<b>ПК 1.6.</b>	<b>ПК 2.1.</b>	<b>ПК 2.2.</b>	<b>ПК 2.3.</b>	<b>ПК 2.4.</b>	<b>ПК 3.1.</b>	<b>ПК 3.2.</b>	<b>ПК 3.3.</b>	<b>ПК 3.4.</b>	<b>ПК 4.1.</b>	<b>ПК 4.2.</b>	<b>ПК 4.3.</b>	<b>ПК 4.4.</b>
СГ.02	Иностранный язык в профессиональной деятельности											**							
СГ.03	Безопасность жизнедеятельности	**	**	**	**											**	**	**	**
ОП 1	Математические методы решения прикладных профессиональных задач	**	**	**	**	**	**		**						**		**		
ОП 2	Информационные технологии в профессиональной деятельности	**	**	**	**	**	**				**		**	**	**				
ОП 3	Основы геодезии и картографии, топографическая графика	**	**	**	**	**	**												
ОП 4	Здания и сооружения							**	**	**	**	**			**				
ОП 5	Основы геологии, геоморфологии, почвоведения		**			**										**	**	**	**
ОП 6	Основы экономики организации, менеджмента и маркетинга							**	**			**			**	**	**		
ОП 7	Правовое обеспечение профессиональной деятельности											**	**			**		**	
МДК 01.01	Выполнение полевых камеральных работ по созданию геодезических сетей специального назначения	**	**	**	**	**	**												
МДК 01.02	Выполнение топографических съемок и оформление их результатов		**	**	**	**	**												
МДК 02.01	Техническая оценка и инвентаризация объектов недвижимости							**	**										
МДК 02.02	Территориальное планирование									**	**								
МДК 03.01	Правовое регулирование отношений в землеустройстве, кадастре и градостроительстве											**	**	**					
МДК 03.02	Основы ведения единого государственного реестра недвижимости (ЕГРН)											**	**	**					
МДК 03.03	Определение кадастровой стоимости объектов недвижимости														**				
МДК 04.01	Выполнение комплекса работ в рамках мониторинга состояния земель															**	**		
МДК 04.02	Охрана окружающей среды и природоохранные мероприятия																	**	**

МДК 05.01	Выполнение работ по профессии рабочего Замерщик на топографо-геодезических и маркшейдерских работах	**	**		**														
-----------	---	----	----	--	----	--	--	--	--	--	--	--	--	--	--	--	--	--	--

## Общие компетенции

ОК 01	Выбирать способы решения задач профессиональной деятельности применительно к различным контекстам.
-------	--

### ОП 1 Математические методы решения прикладных профессиональных задач

#### *Закрытые вопросы.*

1. В партии товаров имеется 400 изделий. Вероятность того, что изделие будет высшего сорта, равна 0,8. Какова вероятность того, что:

- а) в партии товаров окажется ровно 320 изделий
- б) число изделий высшего сорта в партии товаров будет от 310 до 330;
- в) в партии товаров окажется ровно 220 изделий высшего сорта;
- г) в партии товаров окажется сорта
- д) ровно 120 изделий высшего сорта

2. В деревне проживают 100 человек. Вероятность того, что любой из них в течение дня зайдет в сельпо, равна 0,3. Найти вероятность то, что:

- а) в течение дня в сельпо зайдет ровно 35 человек
- б) в течение дня в сельпо зайдет менее 10 человек;
- в) в течение дня в сельпо зайдет менее 20 человек
- г) в течение дня в сельпо зайдет менее 30 человек
- д) в течение дня в сельпо зайдет менее 50 человек?

3. Средний процент нарушения работы кинескопа телевизора в течение гарантийного срока службы равен 12%. Вычислить вероятность того, что из 66 наблюдаемых телевизоров выдержат гарантийный срок:

- а) ровно 56;
- б) от 56 до 60
- в) ровно 36;
- г) ровно 66;
- д) ровно 26

4. Математическое ожидание имеет размерность квадрата размерности случайной величины.

- а) верно;
- б) неверно
- в) нет верного ответа
- г) все ответы правильные
- д) может быть.

5. Производится три выстрела по мишени. Рассматриваются события:  $A_1$  – попадание в цель первым выстрелом;  $A_2$  – попадание в цель вторым выстрелом;  $A_3$  – попадание в цель третьим выстрелом. Определить, каким событиям равносильны следующие события:

- а)  $A_1 + A_2 + A_3$ ;
- б)  $A_1 A_2 A_3$ ;
- в)  $A_1 + A_2 + A_3$ ;
- г)  $3 A_1 A_2 A_3$ ;
- д)  $A_1 A_2 A_3 + A_1 A_2 A_3 + A_1 A_2 A_3$ ?

#### *Открытые вопросы.*

1. Как называется всякое соотношение, устанавливающее связь между возможными значениями случайной величины и соответствующими им вероятностями?

2. Как называют переменную величину, которая в результате каждого испытания принимает одно заранее неизвестное значение, зависящее от случайных причин?

3. Вероятность попадания в мишень при каждом выстреле для первого стрелка равна 0,7, а для второго – 0,8. Оба они делают по одному выстрелу по мишени. Найти вероятности событий:

4. Из большой партии валиков, отобрали случайным образом пять и сделали замеры их диаметров. По выборке 3; 8; 5; 9 и 8 найти среднее?

5. Как называется таблица – простейшая форма задания закона распределения дискретной случайной величины, в которой перечислены возможные значения случайной величины и соответствующие им вероятности?

### **ОП 3 Основы геодезии и картографии, топографическая графика**

#### *Закрытые вопросы.*

Задание 1. Выбрать номер правильного ответа

Наука, определяющая формы и размеры Земли и разрабатывающая методы измерений на земной поверхности в целях создания топографических карт и планов - это:

- а) геодезия;
- б) топография;
- в) картография;
- г) маркшейдерия.

Задание 2. Выбрать номер правильного ответа

Рельефом земной поверхности называется:

- а) совокупность неровностей физической поверхности Земли;
- б) возвышенность в виде купола или конуса;
- в) чашеобразная вогнутая часть земной поверхности;
- г) возвышенность, вытянутая в одном направлении.

Задание 3. Выбрать номер правильного ответа

Линию на карте, соединяющая точки с равными высотами называют:

- а) рисунками;
- б) условными знаками;
- в) горизонталями;
- г) подписями высот.

Задание 4. Выбрать номер правильного ответа

Для изображения ситуации на планах и картах применяют:

- а) рисунки;
- б) различные краски;
- в) записки;
- г) условные знаки.

Задание 5. Выбрать номер правильного ответа

Уменьшенное изображение на плоскости значительного участка земной поверхности, полученные с учетом кривизны Земли называют:

- а) планом;
- б) картой;
- в) профилем;
- г) чертежом.



*Открытые вопросы.*

Задание 1. Установить соответствие

1. Меридианы
2. Нормали
3. Параллели

- а) условная линия, проведенная на поверхности Земли от одного полюса до другого.
- б) отвесная линия, проведенная из любой точки на поверхности эллипсоида, направленная внутрь эллипсоида, и перпендикулярная к горизонту данной точки.
- в) угол между плоскостью экватора и нормалью, проведенной из данной точки
- г) воображаемые линии, соединяющие все точки на Земле с одинаковой широтой. Эти линии являются перпендикулярными к оси вращения Земли

Задание 2. Установить соответствие

1. Геодезическая долгота
2. Астрономическая долгота
3. Геодезическая широта

- а) двугранный угол между плоскостями начального меридиана и астрономического меридиана данной точки.
- б) двугранный угол между плоскостью геодезического меридиана данной точки и плоскостью нулевого меридиана, за который принят меридиан Гринвича
- в) угол между экваториальной плоскостью и линией, перпендикулярной опорному эллипсоиду
- г) угол, образованный отвесной линией МО в данной точке и плоскостью экватора

Задание 3. Дополнить предложение

Тело Земли, образованное уровнённой поверхностью носит название

---

Задание 4. Дополнить предложение

Земной эллипсоид с определенными размерами и ориентированный определенным образом называют:

---

Задание 5. Установить соответствие

1. План
2. Карта;
3. Профиль
4. Чертеж

- а) изображение рельефа земной поверхности в вертикальной плоскости, проходящей по линии или оси линейного объекта (железной или автомобильной дороги, водотока и т.д.)
- б) уменьшенное, построенное в картографической проекции, обобщённое изображение поверхности Земли
- в) набор схем, в которых отображены границы участка, высота и координаты точек
- г) Уменьшенное изображение земельного участка, ограниченного сторонами до 20 километров. Представляет собой плоскость, на которой подробно отмечены все значимые объекты и особенности исследуемой местности
- д) комплекс кадастровых работ, направленных на измерение расстояний и углов на территории с их дальнейшей обработкой

## ОП 6 Основы экономики организации, менеджмента и маркетинга

### Закрытые вопросы.

1. Менеджмент – это:

- а) процесс планирования, организации, мотивации и контроля, необходимые для того, чтобы сформулировать и достичь целей;
- б) особый вид деятельности, превращающий неорганизованную толпу в эффективно и целенаправленно работающую производственную группу;
- в) эффективное и производительное достижение целей предприятия посредством планирования, организации и лидерства руководителя.

2. Планирование – это:

- а) управленческая деятельность, отраженная в планах и фиксирующая будущее состояние менеджмента в текущее время;
- б) перспективная ориентация в рамках распознавания проблем развития;
- в) обеспечение целенаправленного развития организации в целом и всех её подразделений

3. Что дословно означает термин «монополия»?

- 1) «господствую один»;
- 2) «один на рынке»;
- 3) «продаю один».

4. Сегментация рынка — это:

- а) разделение территории рынка на отдельные сегменты;
- б) стратегия выборочного проникновения на рынок;
- в) структурирование потребителей, заинтересованных в определенных товарах или услугах;
- г) разбивка рынка на четкие группы потребителей, для каждой из которых могут потребоваться отдельные товары или комплексы маркетинга.

5. Товар – это:

- а) все, что сможет быть предложено на рынке для приобретения по определенной цене для удовлетворения нужд или потребностей;
- б) ощущаемый человеком недостаток в чем-либо необходимым;
- в) результат исследований, разработок при производстве;
- г) любой продукт человеческой деятельности.

### Открытые вопросы.

1. Укажите кто является родоначальником школы научного менеджмента?

2. Назовите автора книги «Принципы научного менеджмента» 1911 г. ?

3. Какой стиль управления следует применить руководителю при приеме на работу молодых не опытных специалистов?

4. Заполните схему основные функции менеджмента

▲	—————	◀ —▶	—————	▼

5. Назовите фамилию человека, который создал и внедрил поточно-массовое производство, основанное на стандартизации, и конвейеризации производственных процессов с разделением труда на отдельные операции.

- б. Определите заработную плату работника за месяц, если:
- за месяц отработано 180 часов;
  - тарифная ставка работника – 40 рублей;
  - премия 35%
  - уральский коэффициент – 0,15

**МДК 01.01 Выполнение полевых камеральных работ по созданию геодезических сетей специального назначения**

*Закрытые вопросы.*

Задание 1. Выбрать номер правильного ответа

Наука, определяющая формы и размеры Земли и разрабатывающая методы измерений на земной поверхности в целях создания топографических карт и планов - это:

- а) геодезия;
- б) топография;
- в) картография;
- г) маркшейдерия.

Задание 2. Выбрать номер правильного ответа

Рельефом земной поверхности называется:

- а) совокупность неровностей физической поверхности Земли;
- б) возвышенность в виде купола или конуса;
- в) чашеобразная вогнутая часть земной поверхности;
- г) возвышенность, вытянутая в одном направлении.

Задание 3. Выбрать номер правильного ответа

Линию на карте, соединяющая точки с равными высотами называют:

- а) рисунками;
- б) условными знаками;
- в) горизонталями;
- г) подписями высот.

Задание 4. Выбрать номер правильного ответа

Для изображения ситуации на планах и картах применяют:

- а) рисунки;
- б) различные краски;
- в) записки;
- г) условные знаки.

Задание 5. Выбрать номер правильного ответа

Уменьшенное изображение на плоскости значительного участка земной поверхности, полученные с учетом кривизны Земли называют:

- а) планом;
- б) картой;
- в) профилем;
- г) чертежом.

*Открытые вопросы.*

Задание 1. Установить соответствие

1. Меридианы
2. Нормали
3. Параллели

- а) условная линия, проведенная на поверхности Земли от одного полюса до другого.
- б) отвесная линия, проведенная из любой точки на поверхности эллипсоида, направленная внутрь эллипсоида, и перпендикулярная к горизонту данной точки.
- в) угол между плоскостью экватора и нормалью, проведенной из данной точки
- г) воображаемые линии, соединяющие все точки на Земле с одинаковой широтой. Эти линии являются перпендикулярными к оси вращения Земли

Задание 2. Установить соответствие

- 1. Геодезическая долгота
- 2. Астрономическая долгота
- 3. Геодезическая широта

- а) двугранный угол между плоскостями начального меридиана и астрономического меридиана данной точки.
- б) двугранный угол между плоскостью геодезического меридиана данной точки и плоскостью нулевого меридиана, за который принят меридиан Гринвича
- в) угол между экваториальной плоскостью и линией, перпендикулярной опорному эллипсоиду
- г) угол, образованный отвесной линией МО в данной точке и плоскостью экватора

Задание 3. Дополнить предложение

Тело Земли, образованное урвенной поверхностью носит название

---

Задание 4. Дополнить предложение

Земной эллипсоид с определенными размерами и ориентированный определенным образом называют:

---

Задание 5. Установить соответствие

- 1. План
- 2. Карта;
- 3. Профиль
- 4. Чертеж

- а) изображение рельефа земной поверхности в вертикальной плоскости, проходящей по линии или оси линейного объекта (железной или автомобильной дороги, водотока и т.д.)
- б) уменьшенное, построенное в картографической проекции, обобщённое изображение поверхности Земли
- в) набор схем, в которых отображены границы участка, высота и координаты точек
- г) Уменьшенное изображение земельного участка, ограниченного сторонами до 20 километров. Представляет собой плоскость, на которой подробно отмечены все значимые объекты и особенности исследуемой местности
- д) комплекс кадастровых работ, направленных на измерение расстояний и углов на территории с их дальнейшей обработкой

## **МДК 01.02 Выполнение топографических съемок и оформление их результатов**

*Закрытые вопросы.*

1 По какому принципу строят геодезические сети?



А) по принципу перехода от общего к частному, т. е. от сетей с большими расстояниями между пунктами и высокоточными измерениями к сетям с меньшими расстояниями и менее точным

Б) по принципу перехода от большего к меньшему, т.е. от сетей с больших к сетям более малым

2 Какого метода построения сетей не бывает?

А) полигонометрии

Б) технического

В) трилатерации

3 При построении сети каким методом на местности также строится сеть треугольников, в которых при помощи высокоточных дальномеров измеряются все стороны.

А) полигонометрии

Б) трилатерации

В) полигонии

4 На какие разряды делятся плановые сети сгущения?

А) 1й и 2й разряды

Б) 1,2,3 разряды

В) Высокие, среднии, низкие

5 Горизонтальная или контурная съемка местности, которая выполняется с помощью теодолита, называется

А) Теодолитной съемкой

Б) Горизонтальной съемкой

В) Съемкой поверхности

*Открытые вопросы.*

1 Дополни предложение

Теодолитом измеряются горизонтальные углы и углы наклона. Линии измеряются \_\_\_\_\_ и дальномерами различных конструкций.

2 Что такое теодолитная съемка?

3 Какие топографические материалы необходимо иметь для проектирования зданий, сооружений в районе?

4 Длины сторон теодолитных ходов должны быть не более сколько?

5 Длины сторон теодолитных ходов должны быть не менее сколько?

6 В чем заключается съемка ситуации?

7 Что изображено на рисунке?

Двухзеркальный эккер



Рис. 9

8 Что такое абрис?

9 Из каких работ складывается теодолитная съемка?

**МДК 02.01 Техническая оценка и инвентаризация объектов недвижимости**  
*Закрытые вопросы.*

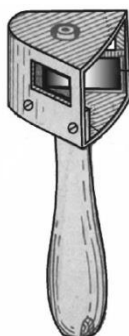
1. Что такое строительство?

- А) Создание зданий, строений, сооружений (в том числе на месте сносимых объектов капитального строительства)
- Б) Застройка земель населенных пунктов жилыми домами
- В) Возведение ограждений в границах земельных участков, прошедших государственный кадастровый учет

2. Относятся ли к особо опасным и технически сложным объектам: гидротехнические сооружения первого и второго классов, устанавливаемые в соответствии с законодательством о безопасности гидротехнических сооружений?

- А) Да
- Б) Нет

3. Как называется помещение перед входами в лифты?

- А) Тамбур
- Б) Лифтовой холл
- В) Коридор

4. Подлежат ли служебные жилые помещения государственному учету в составе жилищного фонда в РФ?

- А) Нет
- Б) Да

5. Подлежат ли дома маневренного фонда государственному учету в составе жилищного фонда в РФ?

- А) Да
- Б) Нет

6. Какой процесс составляет основу государственного учета жилищного фонда в Российской Федерации?

- А) Официальный статистический учет
- Б) Технический учет
- В) Техническая инвентаризация

7. Какие организации осуществляют государственный технический учет жилищного фонда?

- А) Организации технической инвентаризации
- Б) Органы архитектуры и градостроительства
- В) Органы местного самоуправления

*Открытые вопросы.*

1. С каким округлением определяются и записываются значения измеренных расстояний, применяемые для определения площади и общей площади здания?

2. Продолжите предложение. Для помещений в зданиях, возведенных по типовым проектам из сборных конструкций заводского изготовления с типовой планировкой на этажах, ...

3. Продолжите предложение. Площадь здания определяется как...

4. Продолжите предложение. Площадь этажа следует измерять...

5. Продолжите предложение. Площадь этажа при наклонных наружных стенах измеряется...

**МДК 02.02 Территориальное планирование**

*Закрытые вопросы.*

1 Важным признаком региона является управляемость, непосредственно связанная с административно- территориальным делением страны

- А) Да
- Б) Нет

2 Региональная социально-экономическая политика охватывает сферу деятельности государства по управлению политическим, экономическим, социальным и экологическим развитием страны в пространственном, региональном аспекте

- А) Да
- Б) Нет

3 Проводимая региональная политика по определенному выравниванию пространственных возможностей всегда приводит к полному равенству экономических и социальных условий

- А) Да
- Б) Нет

4 В России возможен унифицированный подход к регионам

- А) Да
- Б) Нет

5 Основной целью разработки стратегий социально-экономического развития федеральных округов (макрорегионов) является детализация для уровня федерального округа (макрорегиона) целей и приоритетов социально-экономического развития Российской Федерации

- А) Да

Б) Нет

*Открытые вопросы.*

- 1 Функциональные зоны- это
- 2 Территориальные зоны- это
- 3 К прогнозным документам относятся
- 4 Максимальный срок работы согласительной комиссии не может превышать
- 5 Что такое территория?

**МДК 03.01 Правовое регулирование отношений в землеустройстве, кадастре и градостроительстве**

*Закрытые вопросы.*

1. Выберите один правильный ответ из предложенных вариантов.  
Число категорий, на которое кадастр делится по назначению, равно:
  - 1) двум;
  - 2) трем;
  - 3) пяти.
2. Выберите один правильный ответ из предложенных вариантов.  
По территориальному принципу многовидовой кадастр делится
  - 1) на муниципальный и областной;
  - 2) районный и федеральный;
  - 3) федеральный, субъекта РФ, муниципальный.
3. Выберите один правильный ответ из предложенных вариантов.  
Первый кадастр, созданный на научной основе с определением границ участков методом триангуляции и полигонометрии, называют
  - 1) римским;
  - 2) испанским;
  - 3) миланским.
4. Выберите один правильный ответ из предложенных вариантов.  
В дореволюционной России в «Поземельной книге» фиксировались
  - 1) землевладения в сельской местности;
  - 2) землевладения в городах;
  - 3) обладатели прав на земельные наделы.
5. Выберите один правильный ответ из предложенных вариантов.  
В дореволюционной России в «Межевой книге» отображались
  - 1) только сведения о совершаемых сделках;
  - 2) только границы землевладений и их изменение;
  - 3) и то, и другое.

*Открытые вопросы.*

1. Дайте определение понятию. Земельное право России это- ...
2. Дайте определение понятию «Землеустройство»



3. Перечислите основные источники земельного права РФ
4. Дайте определение понятию. Объекты земельных отношений это-...
5. Перечислите субъекты земельных отношений

### **МДК 03.03 Определение кадастровой стоимости объектов недвижимости**

#### *Закрытые вопросы.*

- 1 Кадастровая стоимость - это ...
  - А) специальный способ определения стоимости объекта недвижимости методами массовой оценки на установленную дату на базе рыночной стоимости
  - Б) установленная в процессе государственной кадастровой оценки рыночная стоимость объекта недвижимости, определенная методами массовой оценки, или, при невозможности этого, определенная индивидуально для конкретного объекта недвижимости
  - В) рыночная стоимость, установленная в результате проведения государственной кадастровой оценки
  - Г) определяемая исключительно методами массовой оценки рыночная стоимость, установленная и утвержденная в соответствии с законодательством, регулирующим проведение кадастровой оценки
- 2 Для расчета каких налогов необходимо знать кадастровую стоимость объекта?
  - А) налог на имущество
  - Б) патентный налог
  - В) социальный налог
- 3 Объекты, описываемые в кадастре
  - а) Земельные участки и объекты капитального строительства
  - б) Здания и сооружения
  - в) Помещения
  - г) Перечисленное выше
- 4 Как называется орган, осуществляющий ведение кадастра
  - а) Федеральная служба земельного кадастра
  - б) Комитет по земельным ресурсам и землеустройству
  - в) Федеральная служба государственной регистрации, кадастра и картографии
  - г) Управление по регистрации прав
- 5 Кто подписывает межевой план?
  - а) землеустроитель
  - б) представитель органа межевания
  - в) кадастровый инженер

#### *Открытые вопросы.*

- 1 Обязан ли кадастровый инженер уведомлять орган, выдавший ему квалификационный аттестат о выбранной форме кадастровой деятельности
- 2 Понятие «недвижимое имущество» дано в каком законе?
- 3 Какой алфавитный список формируется первым в процессе присвоения кадастровых номеров элементам кадастрового округа
- 4 Для каких целей возник кадастр в древности?

5 Кто из указанных субъектов вправе иметь в собственности земельный участок на приграничной территории?

#### **МДК 04.01 Выполнение комплекса работ в рамках мониторинга состояния земель**

##### *Закрытые вопросы*

Задание 1. Выберите один вариант ответа

Что понимают под загрязнением окружающей среды?

- а) изменение ее свойств в результате поступления экологически вредных веществ
- б) исчезновение видов
- в) появление новых организмов
- г) нет верного ответа

Задание 2. Выберите один правильный ответ.

Биологическое разнообразие – это разнообразие

- а) организмов
- б) видов
- в) экосистем
- г) нет верного ответа

Задание 3. Выберите один правильный ответ.

Наблюдения на базовых станциях экологического мониторинга проводятся для:

- а) глобального мониторинга;
- б) регионального мониторинга;
- в) национального мониторинга;
- г) локального мониторинга;

Задание 4. Выберите неверный ответ к утверждению: источниками получения информации по загрязнению земель тяжелыми металлами являются:

- а) Министерство природных ресурсов и экологии РФ;
- б) Росреестр;
- в) Федеральная служба по гидрометеорологии и мониторингу окружающей среды;
- г) Минсельхоз РФ.

Задание 5. Выберите неверный ответ к утверждению: единая система показателей государственного мониторинга земель состоит из следующих разделов:

- а) источники получения базовой информации, необходимой для ведения государственного мониторинга земель;
- б) нормативно - методическая база государственного мониторинга земель показатели состояния земель;
- в) показатели кадастровой оценки земель;
- г) показатели использования земель.

Задание 6. Выбрать один вариант ответа. Чем являются региональные программы использования и охраны земельных ресурсов:

- а) комплексом социально-экономических, производственных, организационно-хозяйственных и других мероприятий по организации рационального использования и охраны земель
- б) обоснованием социально-экономических и других мероприятий по организации рационального использования и охраны земель
- в) комплексом хозяйственных мероприятий по осуществлению мелиорации и строительства, выбор наиболее эффективных направлений и способов проведения работ

г) нет верного ответа

Задание 7. Выбрать один вариант ответа. Охрана земель и их рациональное использование осуществляются на основе комплексного подхода к угодыям, как к сложным природным образованиям (экосистемам), с учетом их зональных и региональных особенностей, так ли это:

- а) нет
- б) да
- в) зависит от региона
- г) нет верного ответа

Задание 8. Выбрать один вариант ответа. Одна из самых актуальных проблем рационального использования и охраны почв:

- а) защита от эрозии
- б) защита от коррозии
- в) оба варианта возможны
- г) нет верного ответа

Задание 9. Выбрать один вариант ответа. Характерные черты земли как природного ресурса:

- а) незаменимость, ограниченность, локальность, недвижимость
- б) плодородие, степень загрязненности, степень деградации, застроенность
- в) экономический потенциал, урожайность, экологическая стабильность, определенность границ
- г) нет верного ответа

Задание 10. Выбрать один вариант ответа. Что является важнейшей составляющей земельных ресурсов:

- а) почва
- б) территория
- в) климатические условия
- г) нет верного ответа

*Открытые вопросы.*

Задание 1. Дополните предложение: ... - способность воспроизводить жизнь на Земле с сохранением природных экосистем и биоразнообразия

Задание 2. Перечислите основные задачи, входящие в компетенцию экологического аудита

Задание 3. Перечислите источники получения информации по загрязнению земель тяжелыми металлами.

Задание 4. Охарактеризуйте содержание процедуры охраны земель

Задание 5. Назвать функциональный орган в области использования и охраны земель

Задание 6. Напишите два основных метода государственного управления природоохранной деятельностью

Задание 7. Какие два вида экологического контроля существуют?

Задание 8. Дополните предложение. Основной признак, характерный для территорий (зон) экологического бедствия – это ...

Задание 9. Что включает в себя экономический механизм управления природоохранной деятельностью?

Задание 10. Дайте краткую характеристику государственного контроля за соблюдением земельного законодательства, использованием и охраной земель

### **МДК 04.02 Охрана окружающей среды и природоохранные мероприятия**

#### *Закрытые вопросы.*

1. Выберите 1 правильный ответ из предложенных вариантов:

Какие признаки характеризуют техногенный тип экономического развития?

- а) Малая природоемкость экономики и значительный экономический ущерб
- б) Скорость использования невозобновимых видов природных ресурсов значительно выше скорости их воспроизводства
- в) Скорость использования возобновимых природных ресурсов превышает возможность их воспроизводства и восстановления

2. Выберите 1 правильный ответ из предложенных вариантов:

Какое понятие характеризует негативные эколого-экономические последствия экономической деятельности, не принимаемые во внимание субъектами этой деятельности?

- а) Экономический ущерб
- б) Эколого-экономический ущерб
- в) Внешние эффекты
- г) Отрицательные экстерналии

3. Выберите 1 правильный ответ из предложенных вариантов:

Для какого типа развития экономики характерна высокая природоемкость?

- а) Интенсивного
- б) Экстенсивного
- в) Устойчивого

4. Выберите 2 правильных ответа из предложенных вариантов:

Какие подходы наиболее часто используются при стоимостной оценке природных ресурсов?

- а) Рентный
- б) Затратный
- в) Общей экономической стоимости

5. Выберите 2 правильных ответа из предложенных вариантов:

Какие из перечисленных природных ресурсов относятся к группе исчерпаемых?

- а) Пространство обитания
- б) Растительный мир
- в) Солнечная энергия
- г) Атмосферный воздух

#### *Открытые вопросы.*

1. Вычислите значение по условию задачи

В лесной экосистеме при подсчете обнаружено 550 видов различных растений. Сколько (приблизительно) видов растительных животных может быть в данной экосистеме?

2. Какие из перечисленных экосистем могут существовать без постоянного вмешательства человека, а какие – нет? - *распределите предложенные варианты по группам:*

1) могут существовать; 2) не могут существовать.

- А. Березовая роща;
- Б. Защитная лесополоса;
- В. Река Исеть;
- Г. Картофельное поле;
- Д. Торфяное болото;



Е. Аквариум;  
Ж. Лесостепь.

3. Вычислите значение по условию задачи

Биомасса консументов 2-го порядка в лесу составляет 826 кг. Какой может быть биомасса консументов 1-го порядка и растений в данном лесу?

4. Какие из перечисленных экосистем относятся к искусственным, а какие – к природным?  
- *распределите предложенные варианты по группам:*

1) природные; 2) искусственные

- А. Хвойный лес;
- Б. Городской парк;
- В. Река Чусовая;
- Г. кукурузное поле;
- Д. Яблоневый сад;
- Е. Аквариум;
- Ж. Полярная тундра

5. Вставьте пропущенный термин

«В настоящее время ... является наиболее мощным геологическим фактором, который может привести к резкому изменению структуры биосферы» (В.И. Вернадский).

#### **МДК 05.01 Выполнение работ по профессии рабочего Замерщик на топографо-геодезических и маркшейдерских работах**

##### *Закрытые вопросы.*

1 Картографическое произведение, построенное в картографической проекции, с учетом кривизны Земли, отображающее значительные участки земной поверхности в заданном масштабе -

- а) карта
- б) план
- в) профиль
- г) аэроснимок.

2 Внемасштабные условные знаки на картах и планах служат для изображения:

- а) объектов, размеры которых не выражаются в данном масштабе
- б) линейных объектов, длина которых выражается в данном масштабе
- в) площадных объектов с указанием их границ
- г) специальных объектов, со специальными условными знаками.

3 Слово «тахеометрия» в переводе с греческого означает:

- а) быстрое измерение
- б) короткое измерение
- в) медленное измерение
- г) длинное измерение.

4 Когда при съемке на карте (плане) изображается только ситуация местности, получая так называемую контурную карту, съемка называется:

- а) горизонтальной
- б) вертикальной
- в) топографической
- г) плоскостной.

5 Когда при съемке на карте (плане) изображается только ситуация местности, получая так называемую контурную карту, съемка называется:

- а) горизонтальной
- б) вертикальной
- в) топографической
- г) плоскостной.

*Открытые вопросы.*

- 1 Сколько квалификационных разрядов имеет Замерщик?
- 2 Какие значения принимает горизонтальный угол?
- 3 Зенитное расстояние вертикального угла какие значения принимает?
- 4 Что такое алидада?
- 5 Что входит в состав теодолита?

### **ОПЦ.08 Основы финансовой грамотности**

*Закрытые вопросы.*

1. Сущность денег как особого товара, представляющего всеобщий эквивалент, проявляется в том, что:

- А) с их помощью определяется стоимость любого товара и обеспечивается обмен одних товаров на другие
- Б) посредством их развиваются финансовые и экономические отношения
- В) с их помощью происходит увеличение национального дохода государства они являются основным средством развития международных отношений

2. Какие основные функции денег определяют их общественное назначение

- А) Средство обращения
- Б) Мера стоимости, средство обращения (платежа), средство накопления
- В) Мера стоимости и средство накопления
- Г) Средство для проведения расчетов

3. Выпуск безналичных денег в хозяйственный оборот осуществляется:

- А) путем расчетов и платежей банкнотами между организациями
- Б) путем банковских безналичных расчетов и платежей
- В) коммерческими банками в процессе кредитования
- Г) Центральным банком в процессе эмиссионной политики

4. Денежная масса — это:

- А) нет правильного ответа
- Б) мера измерения денежного обращения
- В) массовый показатель денежного обращения
- Г) количественный показатель денежного обращения

5. Денежный оборот представляет собой процесс непрерывного движения:

- А) денег в наличной и безналичной формах
- Б) денег в наличной форме
- В) нет правильного ответа
- Г) денег в безналичной форме

*Открытые вопросы.*

1. Деньги - это...
2. Какие функции денег выделил Дж.М. Кейнс?
3. Что означает «Девальвация»?
4. Деноминация - это
5. Нуллификация -это

**СГ.02 Иностранный язык в профессиональной деятельности***Закрытые вопросы.*

1. Choose ONE answer.

New media have three major \_\_\_ over traditional media.

- a. advantags
- b. advantages
- c. advantage

2. Choose ONE answer.

Digital music \_\_\_ be downloaded instantly, films can be ordered, and books can be read on e-readers.

- a. can
- b. may
- c. must

3. Выберите правильный вариант ответа

1. The rain... stopped by 4 o'clock.

- a) had
- b) has
- c) are

4. Выберите правильный вариант ответа

I ... studyng English since 2010.

- a) have been
- b) has been
- c) had been

5. Выберите правильный вариант ответа

I like walking ... .

- a) fast
- b) fastly
- c) unfastly

6. Выберите правильный вариант ответа

He says that she ... in the evening.

- a) comes
- b) will come
- c) would come

7. Выберите правильный вариант ответа

My sister decided that she ... to the cinema next Sunday.

- a) will go
- b) would go
- c) will be going

*Открытые вопросы.*

1. Поставьте глаголы в форму Present Perfect

My friend (help) me to solve the problem. - Мой друг помог мне решить проблему.

2. Поставьте глаголы в форму Present Perfect  
Rita (start) her blog. - Рита начала свой блог.

3. Поставьте глаголы в форму Present Perfect  
I (learn) the rules. - Я выучил правила.

4. Напишите форму сравнительной степени  
long →  
high →

5. Заполните пропуск правильной формой прилагательного в сравнительной или превосходной степени

1. What is the  (beautiful) city you've been to?

2. This is the  (boring) book I've read.

6. Complete the sentence.

New media enable people to find out the latest news, weather reports, or market prices at the \_\_\_\_ of a button.

7. Complete the sentence.

Most online \_\_\_\_ is free, from blogs and social networking sites to news and entertainment sources.

8. Complete the sentence.

New media can reach the most remote \_\_\_\_ of the globe.

## ОП 1 Математические методы решения прикладных профессиональных задач

### *Закрытые вопросы.*

1. Выберите дискретную случайную величину:

- а) Число попаданий в мишень при  $n$  выстрелах
- б) Измерение времени ожидания поезда
- в) Число выпавших гербов при подкидывании монеты
- г) Измерение скорости движения автомобиля
- д) Число изменений количества пассажиров, прибывших на борт корабля

2. Непрерывной называется такая случайная величина, которая принимает:

- а) конечное или бесконечное счетное множество значений
- б) только одно значение
- в) бесконечное счетное множество значений
- г) бесконечное несчетное множество значений
- д) несколько значений

3. Как называют переменную величину, которая в результате каждого испытания принимает одно заранее неизвестное значение, зависящее от случайных причин?

- а) Постоянная величина
- б) Случайная величина
- в) Невозможная величина
- г) Незнакомая величина
- д) Обычная величина

4. Как называется всякое соотношение, устанавливающее связь между возможными значениями случайной величины и соответствующими им вероятностями?

- а) График распределения случайной величины
- б) Закон распределения случайной величины
- в) Ряд распределения случайной величины
- г) Прямая распределения случайной величины
- д) Многоугольник распределения случайной величины.

5. Случайная величина, число возможных значений которой либо конечное, либо бесконечное счетное множество, называется...

- а) непрерывной
- б) дискретной
- в) конечной
- г) случайной
- д) прерывной

*Открытые вопросы.*

1. Монету бросают один раз. Вычислить вероятность того, что выпадет герб.

2. Игральную кость подбрасывают один раз. Вычислить вероятность того, что выпадет простое число очков

3. Сколько существует способов выбора трех студентов из 10 на конференцию?

4. Игральную кость подбрасывают 10 раз. Найти вероятность ?

5. Случайная величина, возможные значения которой непрерывно заполняют некоторый интервал (конечный или бесконечный), называется...

6. Как называется всякое соотношение, устанавливающее связь между возможными значениями случайной величины и соответствующими им вероятностями?

7. Как называют переменную величину, которая в результате каждого испытания принимает одно заранее неизвестное значение, зависящее от случайных причин?

8. Вероятность попадания в мишень при каждом выстреле для первого стрелка равна 0,7, а для второго – 0,8. Оба они делают по одному выстрелу по мишени. Найти вероятности событий:

9. Из большой партии валиков, отобрали случайным образом пять и сделали замеры их диаметров. По выборке 3; 8; 5; 9 и 8 найти среднее?

10. Как называется таблица – простейшая форма задания закона распределения дискретной случайной величины, в которой перечислены возможные значения случайной величины и соответствующие им вероятности?

**ОП 2 Информационные технологии в профессиональной деятельности**

## Закрытые вопросы.

### Задание 1.

Установите соответствие между изображением и названием поисковой системы:

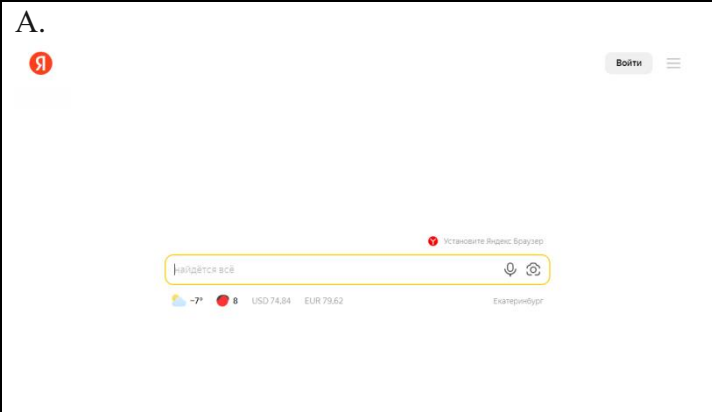
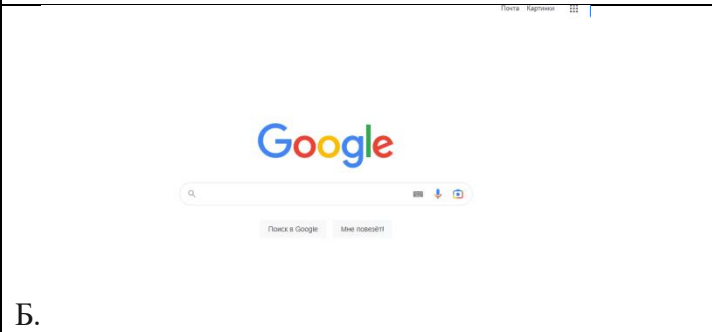
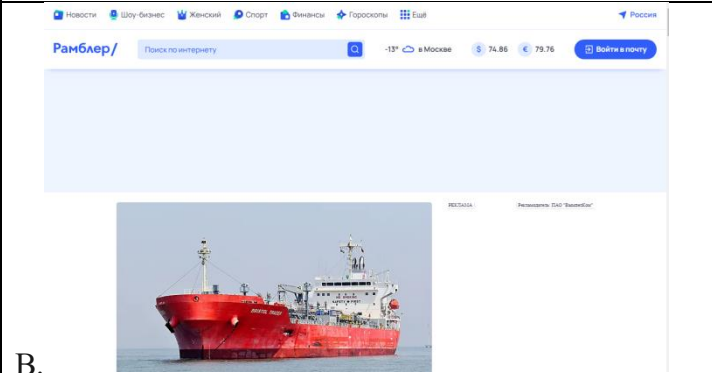
<p>А.</p> 	<p>1. Google</p>
	<p>2. Rambler</p>
<p>Б.</p> 	<p>3. Yandex</p>

### Задание 2.

Выберите один правильный ответ на вопрос: Если в синтаксисе языка запросов стоит знак «!» - это означает:

- А) обязательное присутствие слов в найденных документах;
- Б) поиск устойчивых словосочетаний;
- В) запрет перебора всех возможных словоформ.

### Задание 3.

Выберите один правильный ответ на вопрос: Как называется документ в программе Excel?

- Ф) рабочая таблица;
- Б) книга;
- В) страница;
- Г) лист.

### Задание 4.

Выберите один правильный ответ на вопрос: Microsoft PowerPoint нужен для:

- А) Создания и редактирования текстов и рисунков;
- Б) Создания и редактирования диаграмм;

- В) Для создания таблиц;  
 Г) Для создания презентаций и фильмов из слайдов.

Задание 5.

Какие 3 из перечисленных ниже типов файлов могут быть использованы для автоматического создания диаграмм в Visio?

- А) PPT  
 Б) TXT  
 В) XLS  
 Г) CSV  
 Д) RTE

Варианты ответов:

1. А – 3; Б – 1; В – 2  
 2. В  
 3. Б  
 4. Г  
 5. Б, В, Г

*Открытые вопросы.*

Задание 1.

В редакторе Excel набрать и оформить таблицу по образцу. Процент отклонения рассчитать самостоятельно. После расчетов процента в ответе указать процент отклонения за декабрь.

Код организации	Месяц	Код поставщика	Номер договора	Сумма		Отклонение
				по договору	фактически	процент
1	2	3	4	5	6	7
1001	январь	2002	314	48,50 Р	26,80 Р	?
1002	март	112	821	231,80 Р	11,90 Р	?
1108	июнь	206	1024	811,80 Р	917,60 Р	?
2003	март	111	738	68,40 Р	66,10 Р	?
1987	декабрь	123	6645	754,40 Р	852,30 Р	?
2005	март	256	589	125,20 Р	125,20 Р	?
1965	октябрь	485	54878	320,20 Р	325,20 Р	?
1895	август	756	477	614,30 Р	615,30 Р	?
1101	февраль	222	611	128,40 Р	216,20 Р	?
			Итого	?	?	?

Задание 2.

В MS Excel определить доходы менеджера за первый квартал, менеджер по продажам получает 30% от выручки, плюс премия 5000 руб., если выручка больше 10000 руб. Информация о выручке по месяцам представлена ниже.

месяц	Выручка
январь	20000 руб.
февраль	9000 руб.
март	15000 руб.
апрель	7000 руб.

Задание 3.

В MS Excel построить график функции  $y$  при  $x \in [2,5;8,6]$ :



$$y(x) = \frac{2 - e^x}{\sqrt{x^2 + \cos x}}$$

В ответе указать значение функции  $y$  при  $x$  равном 3,1. Результат округлить до сотых.

Задание 4.

В ячейке В2 указана формула, какое значение будет отображаться в ячейке В2, если нажать на клавишу Enter.

	А	В	С	Д	Е
1	Стоимость продажи (руб.)	Вознаграждение (руб.)			
2	450	=ЕСЛИ(A2>500;ЕСЛИ(A2>1000;A2*10%;A2*0,05);0%*A2)			
3					

Задание 5.

MS Excel посчитать определитель и обратную матрицу для исходной матрицы. В ответе указать максимальное значение из обратной матрицы, ответ округлить до десятых.

9	12	4	12
8	13	6	8
8	10	6	2
5	1	3	13

### ОП 3 Основы геодезии и картографии, топографическая графика

*Закрытые вопросы.*

Задание 1. Выбрать номер правильного ответа

Наука, определяющая формы и размеры Земли и разрабатывающая методы измерений на земной поверхности в целях создания топографических карт и планов - это:

- а) геодезия;
- б) топография;
- в) картография;
- г) маркшейдерия.

Задание 2. Выбрать номер правильного ответа

Рельефом земной поверхности называется:

- а) совокупность неровностей физической поверхности Земли;
- б) возвышенность в виде купола или конуса;
- в) чашеобразная вогнутая часть земной поверхности;
- г) возвышенность, вытянутая в одном направлении.

Задание 3. Выбрать номер правильного ответа

Линию на карте, соединяющая точки с равными высотами называют:

- а) рисунками;
- б) условными знаками;
- в) горизонталями;
- г) подписями высот.

Задание 4. Выбрать номер правильного ответа

Для изображения ситуации на планах и картах применяют:

- а) рисунки;
- б) различные краски;

- в) записки;
- г) условные знаки.

Задание 5. Выбрать номер правильного ответа

Уменьшенное изображение на плоскости значительного участка земной поверхности, полученные с учетом кривизны Земли называют:

- а) планом;
- б) картой;
- в) профилем;
- г) чертежом.

*Открытые вопросы.*

Задание 1. Установить соответствие

1. Меридианы
2. Нормали
3. Параллели

- а) условная линия, проведенная на поверхности Земли от одного полюса до другого.
- б) отвесная линия, проведенная из любой точки на поверхности эллипсоида, направленная внутрь эллипсоида, и перпендикулярная к горизонту данной точки.
- в) угол между плоскостью экватора и нормалью, проведенной из данной точки
- г) воображаемые линии, соединяющие все точки на Земле с одинаковой широтой. Эти линии являются перпендикулярными к оси вращения Земли

Задание 2. Установить соответствие

1. Геодезическая долгота
2. Астрономическая долгота
3. Геодезическая широта

- а) двугранный угол между плоскостями начального меридиана и астрономического меридиана данной точки.
- б) двугранный угол между плоскостью геодезического меридиана данной точки и плоскостью нулевого меридиана, за который принят меридиан Гринвича
- в) угол между экваториальной плоскостью и линией, перпендикулярной опорному эллипсоиду
- г) угол, образованный отвесной линией МО в данной точке и плоскостью экватора

Задание 3. Дополнить предложение

Тело Земли, образованное урвенной поверхностью носит название

---

Задание 4. Дополнить предложение

Земной эллипсоид с определенными размерами и ориентированный определенным образом называют:

---

Задание 5. Установить соответствие

1. План
2. Карта;
3. Профиль
4. Чертеж

- а) изображение рельефа земной поверхности в вертикальной плоскости, проходящей по линии или оси линейного объекта (железной или автомобильной дороги, водотока и т.д.)

- б) уменьшенное, построенное в картографической проекции, обобщённое изображение поверхности Земли
- в) набор схем, в которых отображены границы участка, высота и координаты точек
- г) Уменьшенное изображение земельного участка, ограниченного сторонами до 20 километров. Представляет собой плоскость, на которой подробно отмечены все значимые объекты и особенности исследуемой местности
- д) комплекс кадастровых работ, направленных на измерение расстояний и углов на территории с их дальнейшей обработкой

Задание 6. Установить соответствие

- 1. Геодезия;
  - 2. Топография;
  - 3. Картография;
  - 4. Маркшейдерия
- а) раздел горного дела, разрабатывающий методы получения информации о местоположении и состоянии элементов объекта недропользования с последующим отражением её в графической или аналитической форме, пригодной для принятия обоснованных технических решений по безопасному, комплексному и эффективному освоению ресурсов Земли
  - б) научная дисциплина, изучающая методы изображения географических и геометрических элементов местности на основе съёмочных работ и создания на их основе топографических карт и планов
  - в) наука об исследовании, моделировании и отображении пространственного расположения, сочетания и взаимосвязи объектов, явлений природы и общества
  - г) наука, занимающаяся посредством измерений на местности определением фигуры и размеров Земли и изображением земной поверхности в виде планов и карт
  - д) область науки, посвященная изучению земель, особенностей, обитателей и явлений Земли и планет

Задание 7. Установить соответствие

- 1. Геоид;
  - 2. Референц-эллипсоид;
  - 3. Эллипсоид вращения
  - 4. Квазигеоид
- а) эквипотенциальная поверхность земного поля тяжести, приблизительно совпадающая со средним уровнем вод Мирового океана в невозмущённом состоянии и условно продолженная под материками
  - б) фигура, предложенная в 1950-х годах советским учёным М. С. Молоденским в качестве строгого решения задачи определения фигуры Земли
  - в) эллипсоид, принятый для геодезических работ в конкретной стране
  - г) поверхность вращения в трёхмерном пространстве, образованная при вращении эллипса вокруг одной из его главных осей
  - д) линия сечения поверхности плоскостью, проходящую через ось вращения или симметрии

Задание 8. Дополнить предложение

Хранение информации о топографии местности на компьютере называют

---

Задание 9. Дополнить предложение

Какая наука занимается изучением методов составления, издания и использования карт

---

Задание 10. Установить соответствие

1. Дирекционный угол
2. Угол наклона
3. Румб

а) измеренный в вертикальной плоскости угол между горизонтальной плоскостью и линией определяемого направления

б) угол между плоскостью меридиана точки наблюдения и вертикальной плоскостью, проходящей через эту точку и светило или земной объект

в) угол ориентирования, отсчитываемый от ближайшего направления - северного или южного меридиана - до заданной линии

г) горизонтальный угол, измеряемый по ходу часовой стрелки от  $0^\circ$  до  $360^\circ$  между северным направлением осевого меридиана зоны прямоугольных координат и направлением на ориентир

Задание 11. Дополнить предложения

Наука, изучающая форму, размеры земного шара или отдельных участков ее поверхности путем \_\_\_\_\_ измерений \_\_\_\_\_ называется \_\_\_\_\_

Задание 12. Дополнить предложения

Способ горизонталей, способ штрихов, способ отмывок или светотеневой пластики, цвет от коричневого к зеленому – всё это методы изображения на карте \_\_\_\_\_

Задание 13. Дополнить предложения

Совокупность операций по приведению средств измерений в состояние, обеспечивающее их правильное функционирование – это \_\_\_\_\_

Задание 14. Дополнить предложения

Линии сечения поверхности эллипсоида плоскостями, которые проходят через ось вращения Земли, называются \_\_\_\_\_

Задание 15. Дополнить предложения

Линии сечения поверхности эллипсоида плоскостями, которые перпендикулярны оси вращения Земли, — это \_\_\_\_\_

Задание 16. Установить соответствие

1. Внемасштабные условные знаки
2. Масштабные условные знаки
3. Пояснительные условные знаки
4. Линейные условные знаки

а) условные знаки, которыми обозначаются объекты, изображаемые в масштабе карты, то есть такие, размеры которых (длину, ширину и площадь) можно измерить по карте

б) условные знаки, которые предназначены для, того, чтобы определять большие объекты

в) условные знаки, с помощью которых изображаются главным образом малоразмерные объекты

г) условные знаки, которые используются для указания дополнительных характеристик предметов

д) условные знаки, которые показывают объекты линейного характера (дороги, реки, линии связи, электропередачи), длина которых выражается в данном масштабе

Задание 17. Установить соответствие

1. Геодезическая высота
  2. Ортометрическая высота
  3. Динамическая высота
  4. Относительная высота
  5. Абсолютная высота
- а) превышение точки земной поверхности над другой точкой, т.е. относительно другой точки
- б) расстояние, отсчитываемое по направлению отвесной линии от поверхности геоида до данной точки
- в) способ указания вертикального положения точки над вертикальной исходной
- г) угол между экваториальной плоскостью и линией, перпендикулярной опорному эллипсоиду
- д) расстояние (в метрах) по вертикали от какой-либо точки на поверхности Земли до среднего уровня поверхности океана, не нарушенного волнением и приливами, или до поверхности геоида
- е) отрезок нормали к эллипсоиду от его поверхности до данной точки

Задание 18. Установите соответствие

1. План местности
  2. Карта местности
  3. Профиль местности
  4. Абрис местности
- а) схематичный план местности, который делают от руки, основываясь на данных полевых съемок (теодолитных), на нем обозначаются измеренные расстояния и прочие данные
- б) чертёж, который с помощью условных знаков изображает земную поверхность сверху в уменьшенном виде
- в) уменьшенное подобное изображение проекции контуров местности на горизонтальную плоскость с учётом кривизны Земли
- г) график в виде отрезка прямой, разделенного на равные части, называемые основанием масштаба, с подписанными значениями, соразмерными длинам линий на местности
- д) проекция следа сечения местности вертикальной плоскостью по оси сооружения, т.е. уменьшенное изображение вертикального разреза

Задание 19. Ответить на вопрос

Каким образом происходит закрепление пунктов плановых геодезических сетей на местности?

## **ОП 4 Здания и сооружения**

*Закрытые вопросы.*

Задание 1. Выбрать номер правильного ответа

Назначение отстойки

- а) Равномерная осадка здания
- б) Отвод атмосферных вод от стен и фундаментов
- в) Обеспечение устойчивости здания

Задание 2. Выбрать номер правильного ответа

Высота уступа ленточного фундамента на местности с уклоном

- а) Не больше 0,5
- б) Не меньше 0,5
- в) 1 м

Задание 3. Выбрать номер правильного ответа  
Конструкции, перекрывающие проем в стене?

- а) Карниз
- б) Пилястры
- в) Перемычки

Задание 4. Выбрать номер правильного ответа  
Отдельные опоры зданий опираются на фундаменты?

- а) Ленточные
- б) Столбчатые и ленточные
- в) Столбчатые, сплошные и свайные

Задание 5. Выбрать номер правильного ответа  
Конструктивные средства сообщения между этажами?

- а) Лифты
- б) Эскалаторы
- в) Пандусы

Задание 6. Выбрать номер правильного ответа  
Устройство прерывистых ленточных фундаментов позволяет?

- а) Снизить расход материалов
- б) Уменьшить затраты труда
- в) Снизить расход материалов, уменьшить затраты труда
- г) Снизить расход материалов, уменьшить затраты труда, полностью использовать несущую способность фундамента

Задание 7. Выбрать номера правильного ответа  
Для анкеровки сборных железобетонных плит в кирпичных стенах используют?

- а) Стальные связи, заделанные в стену
- б) Стальные связи, закрепленные к монтажным петлям
- в) Стальные связи, приваренные к закладным деталям
- г) крепкие веревки

Задание 8. Выбрать номер правильного ответа  
Увеличение площади и лучшая освещенность помещений достигаются устройством?

- а) Балкона
- б) Эркера
- в) Лоджии

Задание 9. Выбрать номера правильного ответа  
На скатных крышах необходимо ограждение по высоте?

- а) Общественных зданий более 10 м
- б) Жилых домов свыше 3 этажей
- в) Жилых домов свыше 5 этажей

Задание 10. Выбрать номер правильного ответа  
Идеальным основанием является?

- а) Крупнообломочный

- б) Песчаный
- в) Глинистый
- г) Скальный

Задание 11. Выбрать номер правильного ответа

Здания, в которых стены смонтированы из больших искусственных камней, называют?

- а) Панельными
- б) Крупноблочным
- в) Монолитными

Задание 12. Выбрать номер правильного ответа

Ступени, примыкающие к лестничной площадке называют:

- а) Косоуры
- б) Фризовые
- в) Тетива
- г) Важная ступень

Задание 13. Выбрать номер правильного ответа

Отдельные опоры являются конструктивными элементами?

- а) Бескаркасных зданий
- б) Каркасных зданий
- в) Зданий с неполным каркасом

Задание 14. Выбрать номер правильного ответа

Замкнутый объем между крышей и перекрытием верхнего этажа называется?

- а) Подвал
- б) чердак

Задание 15. Выбрать номер правильного ответа

Размеры проступи ступени?

- а) 150
- б) 300
- в) 240

Задание 16. Выбрать номер правильного ответа

Сколько этажей в зданиях повышенной этажности?

- а) 1-3
- б) 10-20
- в) 24-30

### *Открытые вопросы*

Задание 1. Дать определение.

Отмостка — это

Задание 2.

Какая система здания представлена на схеме б)?

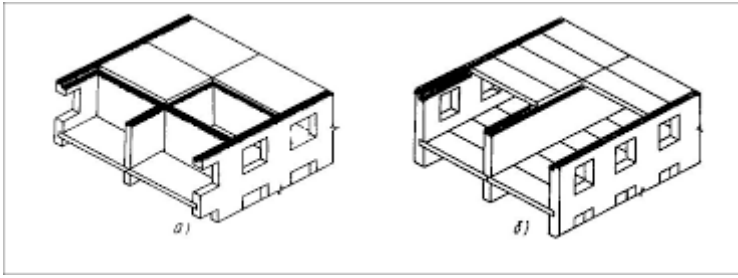

Задание 3.

Как называется отбор наиболее технически современных и экономически целесообразных конструкций, пригодных для многократного использования в строительстве

Задание 4. Дополнить предложение

Что представлено на схеме?

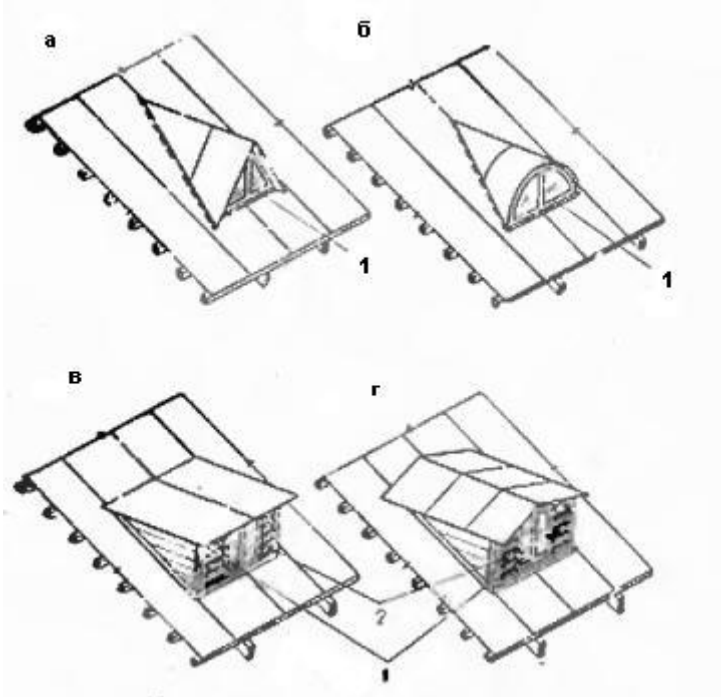

Задание 5.

Какая конструкция представлена на схеме?



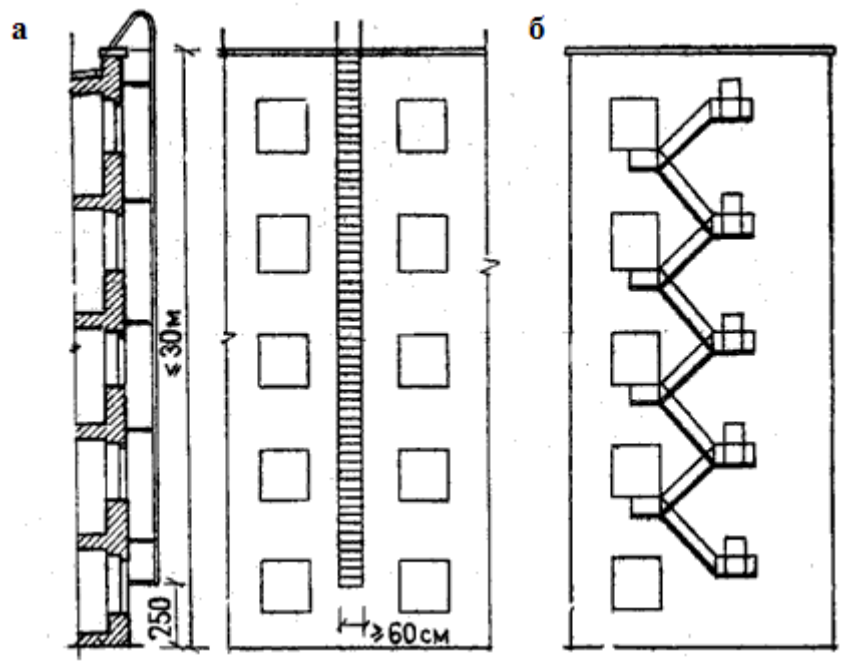

Задание 6.  
 Что представлено на схеме?

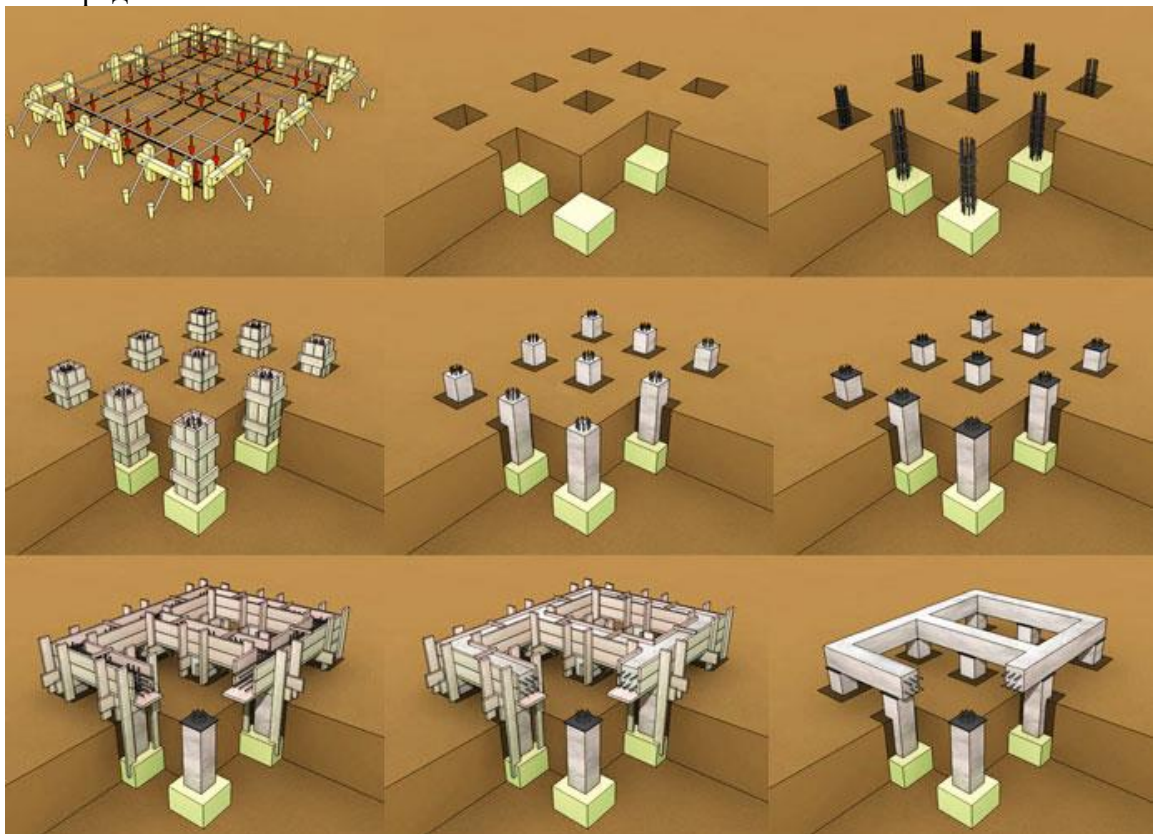

Задание 7.  
 Какой вид фундаментов представлен на схеме?



Задание 8.

Какой конструктивный элемент представлен на схеме?



Задание 9.

Какое сечение здания представлено на схеме?

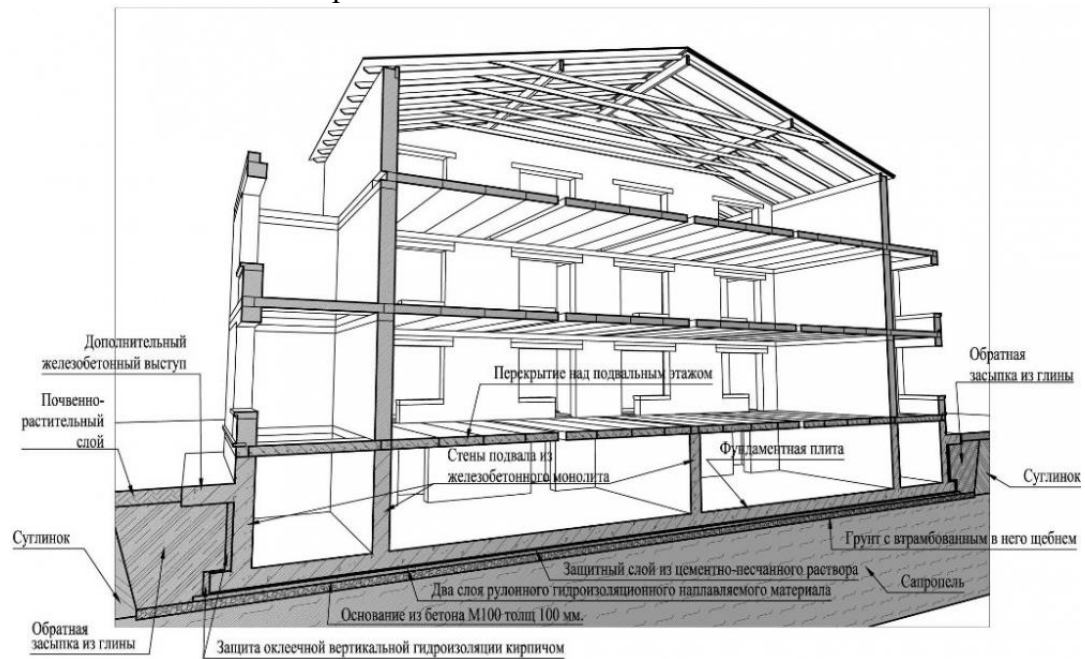

Задание 10.

Какая конструкция фундаментов представлена на схеме?

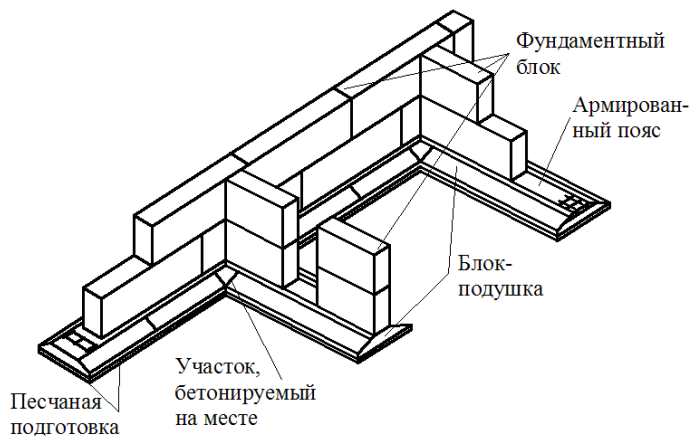

### Задание 11.

Условная линейная единица измерения, применяемая для координации размеров зданий и сооружений, их элементов, строительных конструкций, изделий и элементов оборудования – это...

### Задание 12.

Какой конструктивный узел сопряжения элементов показан на схеме?

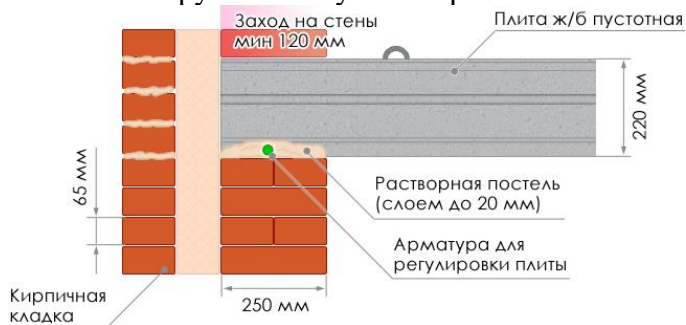

### Задание 13.

Совмещенная крыша- это конструкция, выполняющая функции:

## ОП 6 Основы экономики организации, менеджмента и маркетинга

### Закрытые вопросы.

1. Менеджмент – это:

- а) процесс планирования, организации, мотивации и контроля, необходимые для того, чтобы сформулировать и достичь целей;
- б) особый вид деятельности, превращающий неорганизованную толпу в эффективно и целенаправленно работающую производственную группу;
- в) эффективное и производительное достижение целей предприятия посредством планирования, организации и лидерства руководителя.

2. Планирование – это:

- а) управленческая деятельность, отраженная в планах и фиксирующая будущее состояние менеджмента в текущее время;
- б) перспективная ориентация в рамках распознавания проблем развития;
- в) обеспечение целенаправленного развития организации в целом и всех её подразделений

3. Что дословно означает термин «монополия»?

- 1) «господствую один»;

- 2) «один на рынке»;
- 3) «продаю один».

4. Сегментация рынка — это:

- а) разделение территории рынка на отдельные сегменты;
- б) стратегия выборочного проникновения на рынок;
- в) структурирование потребителей, заинтересованных в определенных товарах или услугах;
- г) разбивка рынка на четкие группы потребителей, для каждой из которых могут потребоваться отдельные товары или комплексы маркетинга.

5. Товар – это:

- а) все, что сможет быть предложено на рынке для приобретения по определенной цене для удовлетворения нужд или потребностей;
- б) ощущаемый человеком недостаток в чем-либо необходимым;
- в) результат исследований, разработок при производстве;
- г) любой продукт человеческой деятельности.

*Открытые вопросы.*

1. Укажите кто является родоначальником школы научного менеджмента?
2. Какой стиль управления следует применить руководителю при приеме на работу молодых не опытных специалистов?

3. Заполните схему основные функции менеджмента

▲	▼

4. Назовите фамилию человека, который создал и внедрил поточно-массовое производство, основанное на стандартизации, и конвейеризации производственных процессов с разделением труда на отдельные операции.

5. Определите заработную плату работника за месяц, если:

- за месяц отработано 180 часов;
- тарифная ставка работника – 40 рублей;
- премия 35%
- уральский коэффициент – 0,15

6. Вопрос: Рассчитайте норматив материалов

Норма запаса материалов – 20 дней; длительность производственного цикла – 360 дней; оборот материалов в производственном цикле – 880 тыс. руб.

## ОП 7 Правовое обеспечение профессиональной деятельности

*Закрытые вопросы.*

Задание 1.

Конституция – это:

- а) основной закон государства

- б) правовая система страны
- в) свод законов государства

Задание 2.

Конституцию от всех других федеральных законов отличает:

- а) обязательность для всех граждан
- б) высшая юридическая сила
- в) государственная обеспеченность

Задание 3.

Назовите дату принятия Конституции РФ:

- а) 21 декабря 1993 г
- б) 12 декабря 1993 г.
- в) 15 декабря 1991 г.

Задание 4.

Способ создания или прекращения юридических лиц, вследствие которого между ними происходит правопреемство в правах и обязанностях, называется...

- а) ликвидация юридического лица;
- б) реорганизация юридического лица;
- в) несостоятельность юридического лица.

Задание 5.

С какого момента юридическое лицо считается созданным?

- а) со дня принятия решения учредителями;
- б) со дня представления всех необходимых для регистрации документов в регистрирующий орган;
- в) со дня полной оплаты уставного капитала юридического лица
- г) со дня внесения соответствующей записи в единый государственный реестр юридических лиц;

Задание 6.

Установите последовательность источников регулирующих предпринимательскую деятельность в соответствии с их юридической силой, от высшего к низшему:

- 1) Конституция РФ
- 2) обычаи делового оборота
- 3) указ Президента
- 4) гражданский кодекс
- 5) постановление Правительства
- 6) международные нормы и принципы

Задание 7.

Установите соответствие между понятиями и определениями .

Понятие	определение
1. Предпринимательская деятельность	А. это осознанная , трудовая, целесообразная деятельность человека, требующая приложения усилий и направленная на преобразование окружающего мира для удовлетворения тех или иных потребностей личности или общества, в том числе производство тех или иных товаров или оказание услуг.

2. Трудовая деятельность	Б. это деятельность человечества, направленная на создание идей, принципов и ценностей, формирование общественных представлений и идеалов
3. Духовная деятельность	В. это самостоятельная, осуществляемая на свой риск деятельность, направленная на систематическое получение прибыли от пользования имуществом, продажи товаров, выполнения работ или оказания услуг лицами, зарегистрированными в этом качестве в установленном законом порядке

Задание 8.

Установите соответствие между субъектами права и отраслями права.

Субъекты права	Отрасли права
1. Коммерческое юридическое лицо	А. трудовое право
2. Работник	Б административное право
3. Правонарушитель	В гражданское право
4. Истец	Г гражданско-процессуальное право

Задание 9.

Определите порядок регистрации граждан в качестве индивидуальных предпринимателей.

1. Внесение записи в единый государственный реестр индивидуальных предпринимателей.
2. Подача документов в регистрирующий орган
3. Выдача свидетельства о государственной регистрации граждан в качестве ИП.
4. Определение вида предпринимательской деятельности.

Задание 10.

Установите соответствие между видами дееспособности и возрастом с которого она наступает.

Вид дееспособности	Возраст
1. Полная дееспособность	А 14-18 лет
2. Неполая дееспособность	Б 6-14 лет
3. Дееспособность малолетних	В 18 лет

*Открытые вопросы.*

Задание 1. Вставьте пропущенное слово (дату).

Конституция Российской Федерации была принята .....на .....

Задание 2. Закончите предложение.

Нормативным документом , обладающим высшей юридической силой на территории РФ является .....

Задание 3. Определите, какие из перечисленных прав человека и гражданина относятся к личным:

1. каждый имеет право на жилище
2. граждане и их объединения вправе иметь в частной собственности землю
3. достоинство личности охраняется государство
4. каждый имеет право на неприкосновенность частной жизни.

Задание 4. Запишите слово, пропущенное в таблице.

Права и свободы человека и гражданина	
Личные права	Право на жизнь
Социальные права	Материнство и детство находятся под защитой.....
Политические права	Каждый имеет право на объединение

Задание 5. Как называется деятельность, направленная на получение прибыли? Перечислите признаки.

**МДК 01.01 Выполнение полевых камеральных работ по созданию геодезических сетей специального назначения**

*Закрытые вопросы*

Задание 1. Выбрать номер правильного ответа

Наука, изучающая форму, размеры земного шара или отдельных участков ее поверхности путем измерений:

- а) геодезия
- б) картография
- в) геология
- г) география

Задание 2. Выбрать номер правильного ответа

Разница высот двух точек:

- а) превышение
- б) приросты ординат
- в) приросты абсцисс
- г) нет верного варианта ответа

Задание 3. Выбрать номер правильного ответа

Расстояние между секущими уровнями поверхностями на карте или плане называют:

- а) горизонталями;
- б) заложением;
- в) высотой сечения;
- г) масштабом.

Задание 4. Выбрать номер правильного ответа

Линию на карте, соединяющая точки с равными высотами называют:

- а) рисунками;
- б) условными знаками;
- в) горизонталями;
- г) подписями высот.

Задание 5. Выбрать номер правильного ответа

Для изображения ситуации на планах и картах применяют:

- а) рисунки;

- б) различные краски;
- в) записки;
- г) условные знаки.

*Открытые вопросы.*

Задание 1. Установить соответствие

1. Геодезия;
2. Топография;
3. Картография;
4. Маркшейдерия

- а) раздел горного дела, разрабатывающий методы получения информации о местоположении и состоянии элементов объекта недропользования с последующим отражением её в графической или аналитической форме, пригодной для принятия обоснованных технических решений по безопасному, комплексному и эффективному освоению ресурсов Земли
- б) научная дисциплина, изучающая методы изображения географических и геометрических элементов местности на основе съёмочных работ и создания на их основе топографических карт и планов
- в) наука об исследовании, моделировании и отображении пространственного расположения, сочетания и взаимосвязи объектов, явлений природы и общества
- г) наука, занимающаяся посредством измерений на местности определением фигуры и размеров Земли и изображением земной поверхности в виде планов и карт
- д) область науки, посвященная изучению земель, особенностей, обитателей и явлений Земли и планет

Задание 2. Установить соответствие

1. Геоид;
2. Референц-эллипсоид;
3. Эллипсоид вращения
4. Квазигеоид

- а) эквипотенциальная поверхность земного поля тяжести, приблизительно совпадающая со средним уровнем вод Мирового океана в невозмущённом состоянии и условно продолженная под материками
- б) фигура, предложенная в 1950-х годах советским учёным М. С. Молоденским в качестве строгого решения задачи определения фигуры Земли
- в) эллипсоид, принятый для геодезических работ в конкретной стране
- г) поверхность вращения в трёхмерном пространстве, образованная при вращении эллипса вокруг одной из его главных осей
- д) линия сечения поверхности плоскостью, проходящую через ось вращения или симметрии

Задание 3. Дополнить предложение

Хранение информации о топографии местности на компьютере называют

---

.

Задание 4. Дополнить предложение

Какая наука занимается изучением методов составления, издания и использования карт

---

.



Задание 5. Установить соответствие

1. Дирекционный угол
2. Угол наклона
3. Румб

- а) измеренный в вертикальной плоскости угол между горизонтальной плоскостью и линией определяемого направления
- б) угол между плоскостью меридиана точки наблюдения и вертикальной плоскостью, проходящей через эту точку и светило или земной объект
- в) угол ориентирования, отсчитываемый от ближайшего направления - северного или южного меридиана - до заданной линии
- г) горизонтальный угол, измеряемый по ходу часовой стрелки от  $0^\circ$  до  $360^\circ$  между северным направлением осевого меридиана зоны прямоугольных координат и направлением на ориентир

**МДК 01.02 Выполнение топографических съемок и оформление их результатов**

*Закрытые вопросы.*

1 По какому принципу строят геодезические сети?

- А) по принципу перехода от общего к частному, т. е. от сетей с большими расстояниями между пунктами и высокоточными измерениями к сетям с меньшими расстояниями и менее точным
- Б) по принципу перехода от большего к меньшему, т.е. от сетей с больших к сетям более малым

2 Какого метода построения сетей не бывает?

- А) полигонометрии
- Б) технического
- В) трилатерации

3 При построении сети каким методом на местности также строится сеть треугольников, в которых при помощи высокоточных дальномеров измеряются все стороны.

- А) полигонометрии
- Б) трилатерации
- В) полигонии

4 На какие разряды делятся плановые сети сгущения?

- А) 1й и 2й разряды
- Б) 1,2,3 разряды
- В) Высокие, средние, низкие

5 Горизонтальная или контурная съемка местности, которая выполняется с помощью теодолита, называется

- А) Теодолитной съемкой
- Б) Горизонтальной съемкой
- В) Съемкой поверхности

*Открытые вопросы.*

1 Дополни предложение

Теодолитом измеряются горизонтальные углы и углы наклона. Линии измеряются \_\_\_\_\_ и дальномерами различных конструкций.

2 Что такое теодолитная съемка?

3 Какие топографические материалы необходимо иметь для проектирования зданий, сооружений в районе?

4 Длины сторон теодолитных ходов должны быть не более сколько?

5 Длины сторон теодолитных ходов должны быть не менее сколько?

6 В чем заключается съемка ситуации?

7 Что изображено на рисунке?

Двухзеркальный эккер



Рис. 9

8 Что такое абрис?

9 Из каких работ складывается теодолитная съемка?

## **МДК 02.01 Техническая оценка и инвентаризация объектов недвижимости**

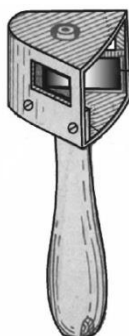
### *Закрытые вопросы.*

1. Что такое строительство?

А) Создание зданий, строений, сооружений (в том числе на месте сносимых объектов капитального строительства)

Б) Застройка земель населенных пунктов жилыми домами

В) Возведение ограждений в границах земельных участков, прошедших государственный кадастровый учет

2. Относятся ли к особо опасным и технически сложным объектам: гидротехнические сооружения первого и второго классов, устанавливаемые в соответствии с законодательством о безопасности гидротехнических сооружений?

А) Да

Б) Нет

3..Как называется помещение перед входами в лифты?

А) Тамбур

Б) Лифтовой холл

В) Коридор

4. Подлежат ли служебные жилые помещения государственному учету в составе жилищного фонда в РФ?

- А) Нет
- Б) Да

5. Подлежат ли дома маневренного фонда государственному учету в составе жилищного фонда в РФ?

- А) Да
- Б) Нет

6. Какой процесс составляет основу государственного учета жилищного фонда в Российской Федерации?

- А) Официальный статистический учет
- Б) Технический учет
- В) Техническая инвентаризация

7. Какие организации осуществляют государственный технический учет жилищного фонда?

- А) Организации технической инвентаризации
- Б) Органы архитектуры и градостроительства
- В) Органы местного самоуправления

*Открытые вопросы.*

1. С каким округлением определяются и записываются значения измеренных расстояний, применяемые для определения площади и общей площади здания?

2. Продолжите предложение. Для помещений в зданиях, возведенных по типовым проектам из сборных конструкций заводского изготовления с типовой планировкой на этажах, ...

3. Продолжите предложение. Площадь здания определяется как...

4. Продолжите предложение. Площадь этажа следует измерять...

5. Продолжите предложение. Площадь этажа при наклонных наружных стенах измеряется...

**МДК 02.02 Территориальное планирование**

*Закрытые вопросы.*

1. Важным признаком региона является управляемость, непосредственно связанная с административно-территориальным делением страны

- А) Да
- Б) Нет

2. Региональная социально-экономическая политика охватывает сферу деятельности государства по управлению политическим, экономическим, социальным и экологическим развитием страны в пространственном, региональном аспекте

- А) Да
- Б) Нет

3 Проводимая региональная политика по определенному выравниванию пространственных возможностей всегда приводит к полному равенству экономических и социальных условий

А) Да

Б) Нет

4 В России возможен унифицированный подход к регионам

А) Да

Б) Нет

5 Основной целью разработки стратегий социально-экономического развития федеральных округов (макрорегионов) является детализация для уровня федерального округа (макрорегиона) целей и приоритетов социально-экономического развития Российской Федерации

А) Да

Б) Нет

*Открытые вопросы.*

1 Функциональные зоны- это

2 Территориальные зоны- это

3 К прогнозным документам относятся

4 Максимальный срок работы согласительной комиссии не может превышать

5 Что такое территория?

**МДК 03.01 Правовое регулирование отношений в землеустройстве, кадастре и градостроительстве**

*Закрытые вопросы*

1. Выберите один правильный ответ из предложенных вариантов.

Кадастровыми отношениями считаются:

1) отношения, возникающие в связи с кадастровой деятельностью;

2) отношения, возникающие в связи с ведением государственного кадастра недвижимости, осуществлением государственного кадастра учета недвижимого имущества и кадастровой деятельности;

3) отношения, возникающие в связи с гражданским оборотом недвижимого имущества.

2. Выберите один правильный ответ из предложенных вариантов.

Государственный кадастр недвижимости является:

1) федеральным, государственным, информационным ресурсом;

2) муниципальным информационным ресурсом;

3) частным информационным ресурсом.

3. Выберите один правильный ответ из предложенных вариантов.

Государственный кадастр недвижимости состоит из реестра объектов недвижимости, а также

1) кадастровых карт;

2) кадастровых дел;

3) кадастровых дел и кадастровых карт.

4. Выберите один правильный ответ из предложенных вариантов.  
Документы, содержащиеся в государственном кадастре недвижимости, хранятся  
1) 75 лет;  
2) не менее 45 лет;  
3) постоянно.

5. Выберите один правильный ответ из предложенных вариантов.  
В соответствии с Федеральным законом «О государственном кадастре недвижимости» осуществляется учет  
1) только земельных участков;  
2) земельных участков, зданий, сооружений, помещений, объектов незавершенного строительства;  
3) только зданий, сооружений и объектов незавершенного строительства.

*Открытые вопросы.*

1. Дайте определение кадастров в РФ
2. Перечислите основные типы кадастров?
3. Ведение государственного кадастра недвижимости осуществляется на основе...
4. Дайте определение понятию. Кадастровыми отношениями являются...
5. Перечислите, что входит в состав сведений государственного кадастра недвижимости об объекте недвижимости

**МДК 04.01 Выполнение комплекса работ в рамках мониторинга состояния земель**

*Закрытые вопросы*

Задание 1. Выберите один вариант ответа

Что понимают под загрязнением окружающей среды?

- а) изменение ее свойств в результате поступления экологически вредных веществ
- б) исчезновение видов
- в) появление новых организмов
- г) нет верного ответа

Задание 2. Выберите один правильный ответ.

Биологическое разнообразие – это разнообразие

- а) организмов
- б) видов
- в) экосистем
- г) нет верного ответа

Задание 3. Выберите один правильный ответ.

Наблюдения на базовых станциях экологического мониторинга проводятся для:

- а) глобального мониторинга;
- б) регионального мониторинга;
- в) национального мониторинга;
- г) локального мониторинга;

Задание 4. Выберите неверный ответ к утверждению: источниками получения информации по загрязнению земель тяжелыми металлами являются:

- а) Министерство природных ресурсов и экологии РФ;
- б) Росреестр;
- в) Федеральная служба по гидрометеорологии и мониторингу окружающей среды;

г) Минсельхоз РФ.

Задание 5. Выберите неверный ответ к утверждению: единая система показателей государственного мониторинга земель состоит из следующих разделов:

- а) источники получения базовой информации, необходимой для ведения государственного мониторинга земель;
- б) нормативно - методическая база государственного мониторинга земель показатели состояния земель;
- в) показатели кадастровой оценки земель;
- г) показатели использования земель.

Задание 6. Выбрать один вариант ответа. Чем являются региональные программы использования и охраны земельных ресурсов:

- а) комплексом социально-экономических, производственных, организационно-хозяйственных и других мероприятий по организации рационального использования и охраны земель
- б) обоснованием социально-экономических и других мероприятий по организации рационального использования и охраны земель
- в) комплексом хозяйственных мероприятий по осуществлению мелиорации и строительства, выбор наиболее эффективных направлений и способов проведения работ
- г) нет верного ответа

Задание 7. Выбрать один вариант ответа. Охрана земель и их рациональное использование осуществляются на основе комплексного подхода к угодьям, как к сложным природным образованиям (экосистемам), с учетом их зональных и региональных особенностей, так ли это:

- а) нет
- б) да
- в) зависит от региона
- г) нет верного ответа

Задание 8. Выбрать один вариант ответа. Одна из самых актуальных проблем рационального использования и охраны почв:

- а) защита от эрозии
- б) защита от коррозии
- в) оба варианта возможны
- г) нет верного ответа

Задание 9. Выбрать один вариант ответа. Характерные черты земли как природного ресурса:

- а) незаменимость, ограниченность, локальность, недвижимость
- б) плодородие, степень загрязненности, степень деградации, застроенность
- в) экономический потенциал, урожайность, экологическая стабильность, определенность границ
- г) нет верного ответа

Задание 10. Выбрать один вариант ответа. Что является важнейшей составляющей земельных ресурсов:

- а) почва
- б) территория
- в) климатические условия
- г) нет верного ответа

*Открытые вопросы.*

Задание 1. Дополните предложение: ... - способность воспроизводить жизнь на Земле с сохранением природных экосистем и биоразнообразия

Задание 2. Перечислите основные задачи, входящие в компетенцию экологического аудита

Задание 3. Перечислите источники получения информации по загрязнению земель тяжелыми металлами.

Задание 4. Охарактеризуйте содержание процедуры охраны земель

Задание 5. Назвать функциональный орган в области использования и охраны земель

Задание 6. Напишите два основных метода государственного управления природоохранной деятельностью

Задание 7. Какие два вида экологического контроля существуют?

Задание 8. Дополните предложение. Основной признак, характерный для территорий (зон) экологического бедствия – это ...

Задание 9. Что включает в себя экономический механизм управления природоохранной деятельностью?

Задание 10. Дайте краткую характеристику государственного контроля за соблюдением земельного законодательства, использованием и охраной земель

**МДК 04.02 Охрана окружающей среды и природоохранные мероприятия**

*Закрытые вопросы.*

1. Выберите 1 правильный ответ из предложенных вариантов:

Какие признаки характеризуют техногенный тип экономического развития?

- а) Малая природоемкость экономики и значительный экономический ущерб
- б) Скорость использования невозобновимых видов природных ресурсов значительно выше скорости их воспроизводства
- в) Скорость использования возобновимых природных ресурсов превышает возможность их воспроизводства и восстановления

2. Выберите 1 правильный ответ из предложенных вариантов:

Какое понятие характеризует негативные эколого-экономические последствия экономической деятельности, не принимаемые во внимание субъектами этой деятельности?

- а) Экономический ущерб
- б) Эколого-экономический ущерб
- в) Внешние эффекты
- г) Отрицательные экстерналии

3. Выберите 1 правильный ответ из предложенных вариантов:

Для какого типа развития экономики характерна высокая природоемкость?

- а) Интенсивного
- б) Экстенсивного
- в) Устойчивого

4. Выберите 2 правильных ответа из предложенных вариантов:

Какие подходы наиболее часто используются при стоимостной оценке природных ресурсов?

- а) Рентный
- б) Затратный
- в) Общей экономической стоимости

5. Выберите 2 правильных ответа из предложенных вариантов:

Какие из перечисленных природных ресурсов относятся к группе исчерпаемых?

- а) Пространство обитания
- б) Растительный мир
- в) Солнечная энергия
- г) Атмосферный воздух

#### *Открытые вопросы.*

1. Вычислите значение по условию задачи

В лесной экосистеме при подсчете обнаружено 550 видов различных растений. Сколько (приблизительно) видов растительноядных животных может быть в данной экосистеме?

2. Какие из перечисленных экосистем могут существовать без постоянного вмешательства человека, а какие – нет? - *распределите предложенные варианты по группам:*

1) могут существовать; 2) не могут существовать.

- А. Березовая роща;
- Б. Защитная лесополоса;
- В. Река Исеть;
- Г. Картофельное поле;
- Д. Торфяное болото;
- Е. Аквариум;
- Ж. Лесостепь.

3. Вычислите значение по условию задачи

Биомасса консументов 2-го порядка в лесу составляет 826 кг. Какой может быть биомасса консументов 1-го порядка и растений в данном лесу?

4. Какие из перечисленных экосистем относятся к искусственным, а какие – к природным? - *распределите предложенные варианты по группам:*

1) природные; 2) искусственные

- А. Хвойный лес;
- Б. Городской парк;
- В. Река Чусовая;
- Г. кукурузное поле;
- Д. Яблоневый сад;
- Е. Аквариум;
- Ж. Полярная тундра

5. Вставьте пропущенный термин

«В настоящее время ... является наиболее мощным геологическим фактором, который может привести к резкому изменению структуры биосферы» (В.И. Вернадский).

### **ОПЦ.08 Основы финансовой грамотности**

#### *Закрытые вопросы.*

1 Сущность денег как особого товара, представляющего всеобщий эквивалент, проявляется в том, что:

- А) с их помощью определяется стоимость любого товара и обеспечивается обмен одних товаров на другие
- Б) посредством их развиваются финансовые и экономические отношения
- В) с их помощью происходит увеличение национального дохода государства



они являются основным средством развития международных отношений

2. Какие основные функции денег определяют их общественное назначение

- А) Средство обращения
- Б) Мера стоимости, средство обращения (платежа), средство накопления
- В) Мера стоимости и средство накопления
- Г) Средство для проведения расчетов

3. Выпуск безналичных денег в хозяйственный оборот осуществляется:

- А) путем расчетов и платежей банкнотами между организациями
- Б) путем банковских безналичных расчетов и платежей
- В) коммерческими банками в процессе кредитования
- Г) Центральным банком в процессе эмиссионной политики

4. Денежная масса — это:

- А) нет правильного ответа
- Б) мера измерения денежного обращения
- В) массовый показатель денежного обращения
- Г) количественный показатель денежного обращения

5. Денежный оборот представляет собой процесс непрерывного движения:

- А) денег в наличной и безналичной формах
- Б) денег в наличной форме
- В) нет правильного ответа
- Г) денег в безналичной форме

*Открытые вопросы.*

1. Деньги - это...
2. Какие функции денег выделил Дж.М. Кейнс?
3. Что означает «Девальвация»?
4. Деноминация - это
5. Нуллификация -это

### **ОПЦ.09 Основы предпринимательской деятельности**

*Закрытые вопросы.*

1 Выберите один правильный ответ из предложенных вариантов

За унитарным предприятием закрепляется имущество:

- А) На правах долгосрочной аренды
- Б) На правах собственности
- В) На правах оперативного управления либо хозяйственного ведения

2 Выберите один правильный ответ из предложенных вариантов

Присущ ли риск предпринимательству?

- А) Да, риск – это неотъемлемая составляющая предпринимательства
- Б) Да, но лишь в условиях кризисов и инфляции
- В) Нет

3 Выберите один правильный ответ из предложенных вариантов

Целью предпринимательства является:

- А) Удовлетворение потребностей населения в товарах и услугах
- Б) Пополнение бюджета государства налоговыми поступлениями
- В) Систематическое получение прибыли

4 Выберите один правильный ответ из предложенных вариантов

Ключевые слова, определяющие понятие «предпринимательство»:

- А) Риск, прибыль, потребности, конкуренция
- Б) Риск, прибыль, инициатива, инновации
- В) Конкуренция, прибыль, налоги

5 Выберите один правильный ответ из предложенных вариантов

Важнейшими чертами предпринимательства являются:

- А) Риск и неопределенность, самостоятельность и свобода деятельности, опора на инновации
- Б) Постоянный поиск новых идей, риск, экономическая зависимость от макроэкономической ситуации в стране
- В) Самостоятельность, оглядка на конкурентов, опора на инновации

*Открытые вопросы.*

1 Укажите как называется разница между ожидаемой (прогнозной) денежной выручкой фирмы и ее реальной величиной?

2 Укажите кто автор слов «Доход предпринимателя – это плата за риск»

3 Укажите минимальное количество учредителей общества с ограниченной ответственностью?

4 Укажите основной источник формирования имущества организации?

5 Назовите свод правил, регулирующий взаимоотношения учредителей предприятия в определенной сфере хозяйственной деятельности?

ОК 03	Планировать и реализовывать собственное профессиональное и личностное развитие, предпринимательскую деятельность в профессиональной сфере, использовать знания по финансовой грамотности в различных жизненных ситуациях.
-------	---

### СГ.01 История России

#### Закрытые вопросы.

#### Задание 1

Установите соответствие между событиями и годами: к каждой позиции первого столбца подберите соответствующую позицию из второго столбца. Выберите событие и определите дату.

#### СОБЫТИЯ

- А) начало Ливонской войны
- Б) подавление восстания в Твери московскоордынским войском
- В) отмена крепостного права в России

#### ДАТЫ

- 1) 1199 г.
- 2) 1327 г.
- 3) 1558 г.
- 4) 1785 г.
- 5) 1861 г.

Варианты ответов:

- А) 361
- Б) 325
- В) 514
- Г) 421

#### Задание 2

Расположите в хронологической последовательности исторические события. Выберите вариант ответа, в котором обозначены исторические события, в правильной последовательности.

#### Исторические события

- 1) битва на реке Калке
- 2) Куликовская битва
- 3) Ледовое побоище
- 4) битва при деревне Лесной
- 5) Невская битва

#### Варианты правильных ответов

- А) 15324
- Б) 12534
- В) 52314
- Г) 35214

#### Задание 3

Установите соответствие между событиями Великой Отечественной войны и их датами: к каждой позиции первого столбца подберите соответствующую позицию из второго столбца. Выберите событие и определите дату.

#### СОБЫТИЯ

- А) Ялтинская конференция
- Б) Начало Сталинградской битвы
- В) Освобождение Севастополя
- Г) Курская битва

#### ДАТЫ

- 1) 1941 г.
- 2) 1942 г.
- 3) 1943 г.
- 4) 1944 г.
- 5) 1945 г.
- 6) 1940 г.

Варианты ответов:

- А) 2413
- Б) 6431

- В)5324
- Г)1532
- Д)2531
- Е) 5243

Задание 4

Одно из высказываний наиболее точно характеризует понятие «холодная война»? Найдите его и запишите ответ.

- а) политическая, идеологическая, экономическая и локальная военная конфронтация двух общественно-политических систем;
- б) вооруженные конфликты между странами Западной и Восточной Европы;
- в) борьба стран за территориальный передел мира;
- г) возникновение реальной угрозы советско-американского ядерного конфликта.

Задание 5

Выберите один правильный ответ. Основными мероприятиями реформы 1965 г. в области сельского хозяйства были:

- а) повышение закупочных цен на сельхозпродукцию, введение надбавки за сельхозпродукцию, произведенную сверх плана;
- б) полная свобода торговли сельхозпродукцией, произведенной сверх плана;
- в) разрешение долгосрочной аренды земли крестьянами;
- г) разрешение крестьянам выходить из колхозов и закрепление за ними наделов в собственность.

*Открытые вопросы.*

Задание 1

Рассмотрите схему, заполните пропуск в предложении. Ответ запишите словом.

«Походы, обозначенные на схеме, состоялись в \_\_\_\_\_ веке».



## Задание 2

Прочитайте четыре предложения. Два из них являются тезисами (положениями, которые требуется аргументировать). Другие два содержат факты, которые могут послужить для аргументации этих тезисов. Подберите для каждого из тезисов соответствующий ему факт. Номера соответствующих предложений запишите в таблицу.

- 1) По указу от 9 ноября 1906 г. крестьянин мог потребовать выделения всех своих разрозненных полос земли в единый отруб.
- 2) Реформа П.А. Столыпина предоставила крестьянам возможность выхода из общины.
- 3) В период руководства правительством П.А. Столыпина был сделан значительный шаг в социально-экономическом развитии Сибири.
- 4) За Урал переселилось более 3 млн крестьян

Номер предложения			
Тезис 1	Факт 1	Тезис 2	Факт 2

## Задание 3

Заполните таблицу по теме «СССР в 1945 – 1991 гг.». Необходимо написать 1-2 факта

Сферы общественной жизни	Исторические периоды			
	1945 – 1953 гг.	1953 – 1964 гг.	1964 – 1985 гг.	1985 – 1991 гг.
Руководители партии и государства				
Изменения в политической системе				
Социально-экономическое развитие				
Направленность внешней политики				
Политика в области культуры				

## Задание 4

Прочтите отрывок из документа и напишите название собрания, о котором идёт речь. «Вероятно, сами большевики в октябре ещё не представляли, что уже в начале января, два месяца спустя после переворота, удастся так легко разделаться с [этим] собранием. Как известно, одно из обвинений, предъявленных ими Временному правительству, заключалось в том, что Временное правительство затягивало выборы. А когда для них <...> собрание оказалось неподходящим, они без колебаний его разогнали».

## Задание 5

Найдите одну ошибку в предложенном определении.

Лига наций – международная организация, созданная после окончания Первой мировой войны с целью поддержания международной безопасности. Существовала с 1919 по 1941 гг.

## Задание 6

Найдите одну ошибку в предложенном определении.

Лига наций – национальная организация, созданная после окончания Первой мировой войны с целью поддержания международной безопасности. Существовала с 1919 по 1946 гг.

## Задание 7

Прочитайте отрывок и запишите термин, о котором идёт речь.

«Привилегированное среднее (затем и высшее) учебное заведение, предназначенное для подготовки чиновников и юристов. Появление этого типа учебных заведений в России относится к царствованию Александра I. Одно из таких учебных заведений было основано в 1811 г. в Царском Селе, его выпускниками были А. С. Пушкин, А. А. Дельвиг, А. М. Горчаков».

Задание 8

Прочитайте фрагмент предложенный ниже, определите к какому историческому деятелю относится данный фрагмент.

Он учился в Берлинском университете, во время франко-прусской войны он участвовал в восстании лионских рабочих. Главным в жизни он считал разрушение любых форм государства, едва ли не главной чертой русского народа он считал склонность к бунту. Он умер в Швейцарии.

Задание 9

Найдите 4 ошибки в предложенном отрывке исторического текста.

Все реформы П.А.Столыпина, который в 1906 г. возглавил российский парламент, так или иначе были направлены на преобразования в деревне. Самой главной из них была земская, получившая название «стольпинская», хотя ее проект был разработан еще до него. Сущность реформы заключалась в том, что правительство отказывалось от прежней политики игнорирования крестьянской общины и переходило к ее насильственному восстановлению.

## СГ.02 Иностранный язык в профессиональной деятельности

*Закрытые вопросы.*

1. Выберите правильный вариант ответа

Do you know ... ?

- a) when Boxing Day is
- b) when is Boxing Day
- c) Boxing Day is when

2. Выберите правильный вариант ответа

I didn't see this play yesterday. ... I.

- a) neither did
- b) so did
- c) either did

3. Выберите правильный вариант ответа

I have never listened to ... stories.

- a) so
- b) such a
- c) such

4. Выберите правильный вариант ответа

If I ... you I would help him.

- a) was
- b) were
- c) had been

5. Выберите правильный вариант ответа

If the weather ... warmer they would have gone to the country.

- a) had been b) was c) has been

6. Choose ONE answer.

The height of the point \_\_\_ the surface of the Earth's ellipsoid is geodetic height.

- a. under  
b. above  
c. near

7. Choose ONE answer.

The figure of the Earth \_\_\_ by a level surface coinciding with the surface of the World Ocean in a state of complete rest and equilibrium, according to continued under the continents is geoid.

- a. forming  
b. formed  
c. forms

*Открытые вопросы.*

1. Заполните пропуски.

"He came yesterday." She said that he had come.....

2. Заполните пропуски.

"My parents will arrive today." He said that his parents would arrive.....

3. Заполните пропуски.

"I will contact you tomorrow." He said he would contact me.....

4. Переведите из прямой речи в косвенную предложения с модальными глаголами.

He said, "I can drive a car."

5. Переведите из прямой речи в косвенную предложения с модальными глаголами.

She said to me, "You ought to call her."

6. Complete the sentence.

The height of the point \_\_\_ the surface of the Earth's ellipsoid is geodetic height.

7. Complete the sentence.

Land legislation consists \_\_\_ the Constitution of the Russian Federation, federal laws, laws of the constituent entities of the Russian Federation, decrees of the President of the Russian Federation, decrees of the Government of the Russian Federation, acts of executive authorities of the constituent entities of the Russian Federation, acts of local governments within their competence.

8. Complete the sentence.

The subject of land law are public relations that arise about and in connection with the provision, use and protection of\_\_\_.

**ОП 3 Основы геодезии и картографии, топографическая графика**

*Закрытые вопросы.*

Задание 1. Выбрать номер правильного ответа

Наука, определяющая формы и размеры Земли и разрабатывающая методы измерений на земной поверхности в целях создания топографических карт и планов - это:

- а) геодезия;  
б) топография;  
в) картография;

г) маркшейдерия.

Задание 2. Выбрать номер правильного ответа

Рельефом земной поверхности называется:

- а) совокупность неровностей физической поверхности Земли;
- б) возвышенность в виде купола или конуса;
- в) чашеобразная вогнутая часть земной поверхности;
- г) возвышенность, вытянутая в одном направлении.

Задание 3. Выбрать номер правильного ответа

Линию на карте, соединяющая точки с равными высотами называют:

- а) рисунками;
- б) условными знаками;
- в) горизонталями;
- г) подписями высот.

Задание 4. Выбрать номер правильного ответа

Для изображения ситуации на планах и картах применяют:

- а) рисунки;
- б) различные краски;
- в) записки;
- г) условные знаки.

Задание 5. Выбрать номер правильного ответа

Уменьшенное изображение на плоскости значительного участка земной поверхности, полученные с учетом кривизны Земли называют:

- а) планом;
- б) картой;
- в) профилем;
- г) чертежом.

Задание 6. Выбрать номер правильного ответа

Что является элементом формы рельефа?

- а) линия
- б) разлом
- в) интрузия
- г) речная долина

Задание 7. Выбрать номер правильного ответа

Метод нивелирования поверхности со спокойным рельефом:

- а) по квадратам
- б) по прямоугольникам
- в) по конусам
- г) нет верного ответа

Задание 8. Выбрать номер правильного ответа

Размер рамки листа карты 1 : 1 000 000 по долготе и широте:

- а) 1 на 0 градусов
- б) 0 на 50 градусов
- в) 6 на 4 градусов
- г) нет верного ответа



Задание 9. Выбрать номер правильного ответа

Масштаб 1:5000 означает следующее:

- а) 1 см на плане соответствует линии на местности, равной 5000 км;
- б) 1 см на плане соответствует линии на местности, равной 5000 м;
- в) 1 см на плане соответствует линии на местности, равной 5000 см;
- г) 1 см на плане соответствует линии на местности, равной 500 м;

Задание 10. Выбрать номер правильного ответа

Отметьте единицы измерения угла:

- а) километры
- б) градусы
- в) дециметры
- г) гектары

Задание 11. Выбрать номер правильного ответа

Автоматические исследования – это

- а) полная автоматизация всего процесса использования карт, реализуемая на базе автоматических картографических систем
- б) частичная автоматизация процесса использования карт
- в) временная автоматизация процесса использования карт
- г) модификация технического оснащения
- д) вычисление коэффициента корреляции

Задание 12. Выбрать номер правильного ответа

Трехмерные плоские картографические рисунки, совмещающие изображение какой-либо поверхности с продольным и поперечным вертикальными разрезами это:

- а) рельефные карты
- б) цифровые карты
- в) фотокарты
- г) анаглифические карты
- д) блок-диаграммы

Задание 13. Выбрать номер правильного ответа

Цифровые модели объектов местности это

- а) фотокарты
- б) цифровые карты
- в) анаглифические карты
- г) карты-транспаранты
- д) все вышеперечисленное

Задание 14. Дополните предложение:

Средняя квадратическая погрешность положения межевого знака относительно ближайшего пункта исходной геодезической сети (земли особо охраняемых территорий) должна быть не более \_\_\_\_\_ метров

Задание 15. Выбрать номер правильного ответа

Информативность карты – это

- а) свойство, позволяющее разместить на единице площади карты значительное количество условных знаков
- б) целенаправленное отображение, обобщение, исследование незначительных и малозначительных деталей для данной карты

в) свойство карты, обеспечивающие математические законы построения карты, точность состояния, возможность выполнять по картам разные измерения и определение качественных характеристик

г) свойство, вытекающее из математического закона построения карты

д) способность карты представлять единым узором большие пространства

*Открытые вопросы.*

Задание 1. Установить соответствие

1. Меридианы

2. Нормали

3. Параллели

а) условная линия, проведенная на поверхности Земли от одного полюса до другого.

б) отвесная линия, проведенная из любой точки на поверхности эллипсоида, направленная внутрь эллипсоида, и перпендикулярная к горизонту данной точки.

в) угол между плоскостью экватора и нормалью, проведенной из данной точки

г) воображаемые линии, соединяющие все точки на Земле с одинаковой широтой. Эти линии являются перпендикулярными к оси вращения Земли

Задание 2. Установить соответствие

1. Геодезическая долгота

2. Астрономическая долгота

3. Геодезическая широта

а) двугранный угол между плоскостями начального меридиана и астрономического меридиана данной точки.

б) двугранный угол между плоскостью геодезического меридиана данной точки и плоскостью нулевого меридиана, за который принят меридиан Гринвича

в) угол между экваториальной плоскостью и линией, перпендикулярной опорному эллипсоиду

г) угол, образованный отвесной линией МО в данной точке и плоскостью экватора

Задание 3. Дополнить предложение

Тело Земли, образованное урвенной поверхностью носит название

---

Задание 4. Дополнить предложение

Земной эллипсоид с определенными размерами и ориентированный определенным образом называют:

---

Задание 5. Установить соответствие

1. План

2. Карта;

3. Профиль

4. Чертеж

а) изображение рельефа земной поверхности в вертикальной плоскости, проходящей по линии или оси линейного объекта (железной или автомобильной дороги, водотока и т.д.)

б) уменьшенное, построенное в картографической проекции, обобщённое изображение поверхности Земли

в) набор схем, в которых отображены границы участка, высота и координаты точек

г) Уменьшенное изображение земельного участка, ограниченного сторонами до 20 километров. Представляет собой плоскость, на которой подробно отмечены все значимые объекты и особенности исследуемой местности

д) комплекс кадастровых работ, направленных на измерение расстояний и углов на территории с их дальнейшей обработкой

Задание 6. Установить соответствие

1. Геодезия;
2. Топография;
3. Картография;
4. Маркшейдерия

а) раздел горного дела, разрабатывающий методы получения информации о местоположении и состоянии элементов объекта недропользования с последующим отражением её в графической или аналитической форме, пригодной для принятия обоснованных технических решений по безопасному, комплексному и эффективному освоению ресурсов Земли

б) научная дисциплина, изучающая методы изображения географических и геометрических элементов местности на основе съёмочных работ и создания на их основе топографических карт и планов

в) наука об исследовании, моделировании и отображении пространственного расположения, сочетания и взаимосвязи объектов, явлений природы и общества

г) наука, занимающаяся посредством измерений на местности определением фигуры и размеров Земли и изображением земной поверхности в виде планов и карт

д) область науки, посвященная изучению земель, особенностей, обитателей и явлений Земли и планет

Задание 7. Установить соответствие

1. Геоид;
2. Референц-эллипсоид;
3. Эллипсоид вращения
4. Квазигеоид

а) эквипотенциальная поверхность земного поля тяжести, приблизительно совпадающая со средним уровнем вод Мирового океана в невозмущённом состоянии и условно продолженная под материками

б) фигура, предложенная в 1950-х годах советским учёным М. С. Молоденским в качестве строгого решения задачи определения фигуры Земли

в) эллипсоид, принятый для геодезических работ в конкретной стране

г) поверхность вращения в трёхмерном пространстве, образованная при вращении эллипса вокруг одной из его главных осей

д) линия сечения поверхности плоскостью, проходящую через ось вращения или симметрии

Задание 8. Дополнить предложение

Хранение информации о топографии местности на компьютере называют

.

Задание 9. Дополнить предложение

Какая наука занимается изучением методов составления, издания и использования карт

.

Задание 10. Установить соответствие

4. Дирекционный угол
5. Угол наклона
6. Румб

- а) измеренный в вертикальной плоскости угол между горизонтальной плоскостью и линией определяемого направления
- б) угол между плоскостью меридиана точки наблюдения и вертикальной плоскостью, проходящей через эту точку и светило или земной объект
- в) угол ориентирования, отсчитываемый от ближайшего направления - северного или южного меридиана - до заданной линии
- г) горизонтальный угол, измеряемый по ходу часовой стрелки от  $0^\circ$  до  $360^\circ$  между северным направлением осевого меридиана зоны прямоугольных координат и направлением на ориентир

Задание 11. Дополнить предложения

Наука, изучающая форму, размеры земного шара или отдельных участков ее поверхности путем \_\_\_\_\_ измерений \_\_\_\_\_ называется \_\_\_\_\_

Задание 12. Дополнить предложения

Способ горизонталей, способ штрихов, способ отмывок или светотеневой пластики, цвет от коричневого к зеленому – всё это методы изображения на карте \_\_\_\_\_

Задание 13. Дополнить предложения

Совокупность операций по приведению средств измерений в состояние, обеспечивающее их правильное функционирование – это \_\_\_\_\_

Задание 14. Дополнить предложения

Линии сечения поверхности эллипсоида плоскостями, которые проходят через ось вращения Земли, называются \_\_\_\_\_

Задание 15. Дополнить предложения

Линии сечения поверхности эллипсоида плоскостями, которые перпендикулярны оси вращения Земли, — это \_\_\_\_\_

Задание 16. Установить соответствие

1. Немасштабные условные знаки
2. Масштабные условные знаки
3. Пояснительные условные знаки
4. Линейные условные знаки

- а) условные знаки, которыми обозначаются объекты, изображаемые в масштабе карты, то есть такие, размеры которых (длину, ширину и площадь) можно измерить по карте
- б) условные знаки, которые предназначены для, того, чтобы определять большие объекты
- в) условные знаки, с помощью которых изображаются главным образом малоразмерные объекты
- г) условные знаки, которые используются для указания дополнительных характеристик предметов
- д) условные знаки, которые показывают объекты линейного характера (дороги, реки, линии связи, электропередачи), длина которых выражается в данном масштабе

Задание 17. Установить соответствие

1. Геодезическая высота
2. Ортометрическая высота
3. Динамическая высота
4. Относительная высота
5. Абсолютная высота

- а) превышение точки земной поверхности над другой точкой, т.е. относительно другой точки
- б) расстояние, отсчитываемое по направлению отвесной линии от поверхности геоида до данной точки
- в) способ указания вертикального положения точки над вертикальной исходной
- г) угол между экваториальной плоскостью и линией, перпендикулярной опорному эллипсоиду
- д) расстояние (в метрах) по вертикали от какой-либо точки на поверхности Земли до среднего уровня поверхности океана, не нарушенного волнением и приливами, или до поверхности геоида
- е) отрезок нормали к эллипсоиду от его поверхности до данной точки

Задание 18. Установите соответствие

1. План местности
2. Карта местности
3. Профиль местности
4. Абрис местности

- а) схематичный план местности, который делают от руки, основываясь на данных полевых съемок (теодолитных), на нем обозначаются измеренные расстояния и прочие данные
- б) чертёж, который с помощью условных знаков изображает земную поверхность сверху в уменьшенном виде
- в) уменьшенное подобное изображение проекции контуров местности на горизонтальную плоскость с учётом кривизны Земли
- г) график в виде отрезка прямой, разделенного на равные части, называемые основанием масштаба, с подписанными значениями, соразмерными длинам линий на местности
- д) проекция следа сечения местности вертикальной плоскостью по оси сооружения, т.е. уменьшенное изображение вертикального разреза

Задание 19. Ответить на вопрос

Каким образом происходит закрепление пунктов плановых геодезических сетей на местности?

Задание 20. Дополнить предложения

- а) \_\_\_\_\_ НЕ относится к графическим средствам, используемым при построении картографических условных знаков
- б) Числовая шкала в топографической графике может быть \_\_\_\_\_
- в) Основная задача фотограмметрии \_\_\_\_\_
- г) В соответствии с \_\_\_\_\_ документацией осуществляются топографо-геодезические и маркшейдерские работы
- д) Цифровая модель местности представляет собой \_\_\_\_\_

Задание 21. Установить соответствие

1. Реперные точки
2. Линии

### 3. Полигоны

- а) - это площадь, ограниченная замкнутой линией
- б) - это объект, состоящий из серии связанных друг с другом точек и имеет только длину
- в) – это специальный геодезический знак, который используется в нивелирной сети

Задание 22. Установить соответствие

- 1. Трассировка
- 2. Геокодирование
- 3. Цифрование

- а) - перевод аналоговых данных в цифровую форму, доступную для обработке в цифровой машинной среде или хранения на машино-читаемых средствах с помощью дигитайзеров
- б) - это определение координат объектов по их географическим текстовым описаниям, которые, как правило, выражены в виде адресов и/или почтовых кодов
- в) – Метод оцифровки изображений, при котором пользователь MapInfo создает векторные объекты путем постановки отметок на фоне растровой подложки

Задание 23. Установите соответствие

- 1. Государственная геодезическая сеть
- 2. Государственная нивелирная сеть
- 3. Геодезические сети сгущения

- а) совокупность нивелирных пунктов (реперов), заложенных непосредственно в грунт на некоторую глубину и используемых в целях установления или распространения государственной системы высот
- б) геодезическая сеть, создаваемая для дальнейшего увеличения плотности (числа пунктов, приходящихся на единицу площади) государственной геодезической сети более высокого порядка
- в) совокупность геодезических пунктов, расположенных равномерно по всей территории и закрепленных на местности специальными центрами, обеспечивающими их сохранность и устойчивость в плане и по высоте в течение длительного времени

Задание 24. Ответить на вопрос

На какие виды делятся топографические условные знаки?

## **ОП 4 Здания и сооружения**

*Закрытые вопросы.*

Задание 1. Выбрать номер правильного ответа

Назначение отстойки

- а) Равномерная осадка здания
- б) Отвод атмосферных вод от стен и фундаментов
- в) Обеспечение устойчивости здания

Задание 2. Выбрать номер правильного ответа

Высота уступа ленточного фундамента на местности с уклоном

- а) Не больше 0,5
- б) Не меньше 0,5
- в) 1 м

Задание 3. Выбрать номер правильного ответа

Конструкции, перекрывающие проем в стене?

- а) Карниз
- б) Пилястры
- в) Перемычки

Задание 4. Выбрать номер правильного ответа

Отдельные опоры зданий опираются на фундаменты?

- а) Ленточные
- б) Столбчатые и ленточные
- в) Столбчатые, сплошные и свайные

Задание 5. Выбрать номер правильного ответа

Конструктивные средства сообщения между этажами?

- а) Лифты
- б) Эскапаторы
- в) Пандусы

Задание 6. Выбрать номер правильного ответа

Устройство прерывистых ленточных фундаментов позволяет?

- а) Снизить расход материалов
- б) Уменьшить затраты труда
- в) Снизить расход материалов, уменьшить затраты труда
- г) Снизить расход материалов, уменьшить затраты труда, полнее использовать несущую способность фундамента

Задание 7. Выбрать номера правильного ответа

Для анкеровки сборных железобетонных плит в кирпичных стенах используют?

- а) Стальные связи, заделанные в стену
- б) Стальные связи, закрепленные к монтажным петлям
- в) Стальные связи, приваренные к закладным деталям
- г) крепкие веревки

Задание 8. Выбрать номер правильного ответа

Увеличение площади и лучшая освещенность помещений достигаются устройством?

- а) Балкона
- б) Эркера
- в) Лоджии

Задание 9. Выбрать номера правильного ответа

На скатных крышах необходимо ограждение по высоте?

- а) Общественных зданий более 10 м
- б) Жилых домов свыше 3 этажей
- в) Жилых домов свыше 5 этажей

Задание 10. Выбрать номер правильного ответа

Идеальным основанием является?

- а) Крупнообломочный
- б) Песчаный
- в) Глинистый
- г) Скальный

Задание 11. Выбрать номер правильного ответа

Здания, в которых стены смонтированы из больших искусственных камней, называют?

- а) Панельными
- б) Крупноблочным
- в) Монолитными

Задание 12. Выбрать номер правильного ответа

Ступени, примыкающие к лестничной площадке называют:

- а) Косоуры
- б) Фризовые
- в) Тетива
- г) Важная ступень

Задание 13. Выбрать номер правильного ответа

Отдельные опоры являются конструктивными элементами?

- а) Бескаркасных зданий
- б) Каркасных зданий
- в) Зданий с неполным каркасом

Задание 14. Выбрать номер правильного ответа

Замкнутый объем между крышей и перекрытием верхнего этажа называется?

- а) Подвал
- б) чердак

Задание 15. Выбрать номер правильного ответа

Размеры проступи ступени?

- а) 150
- б) 300
- в) 240

Задание 16. Выбрать номер правильного ответа

Сколько этажей в зданиях повышенной этажности?

- а) 1-3
- б) 10-20
- в) 24-30

### *Открытые вопросы*

Задание 1. Дать определение.

Отмостка — это

Задание 2.

Какая система здания представлена на схеме б)?

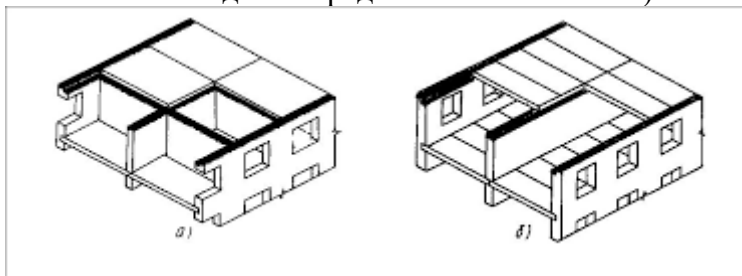

Задание 3.

Как называется отбор наиболее технически современных и экономически целесообразных конструкций, пригодных для многократного использования в строительстве



Задание 4. Дополнить предложение  
Что представлено на схеме?

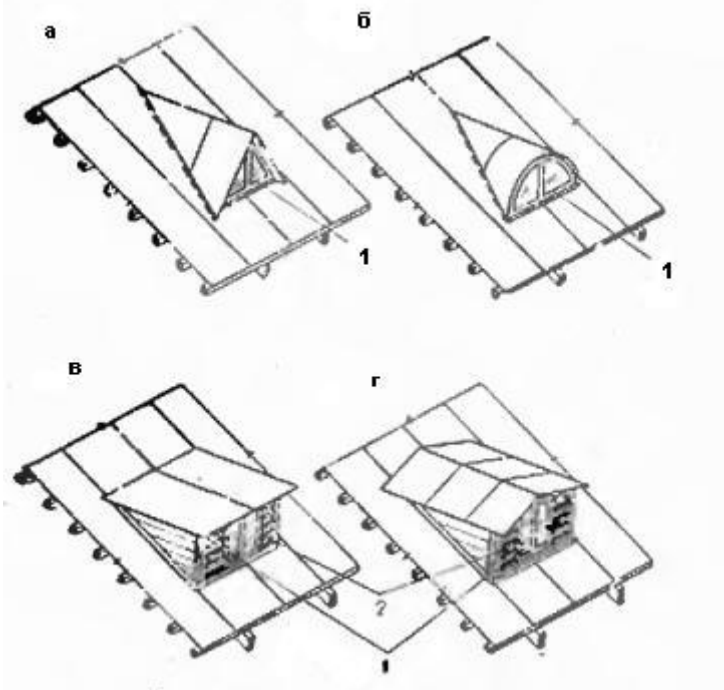

Задание 5.  
Какая конструкция представлена на схеме?

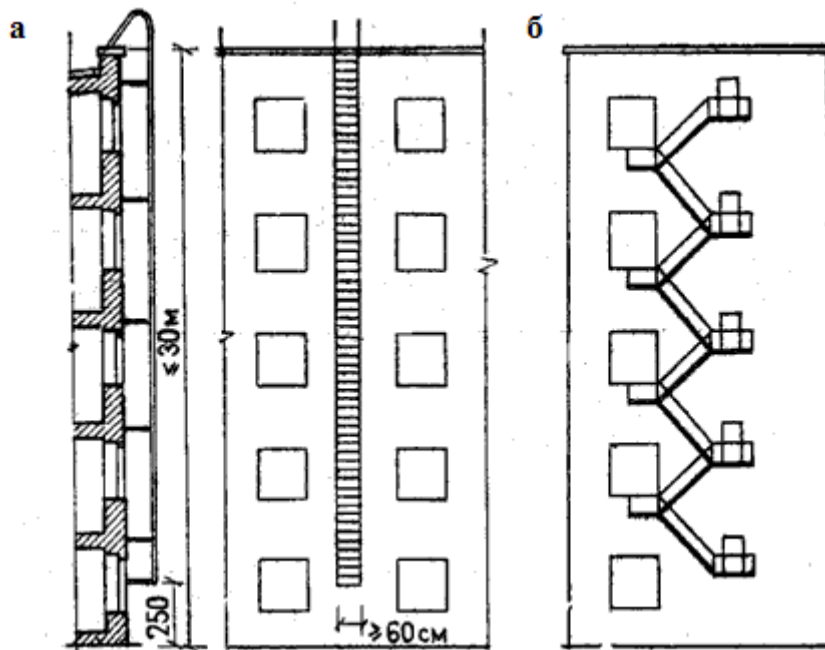

Задание 6.  
Что представлено на схеме?

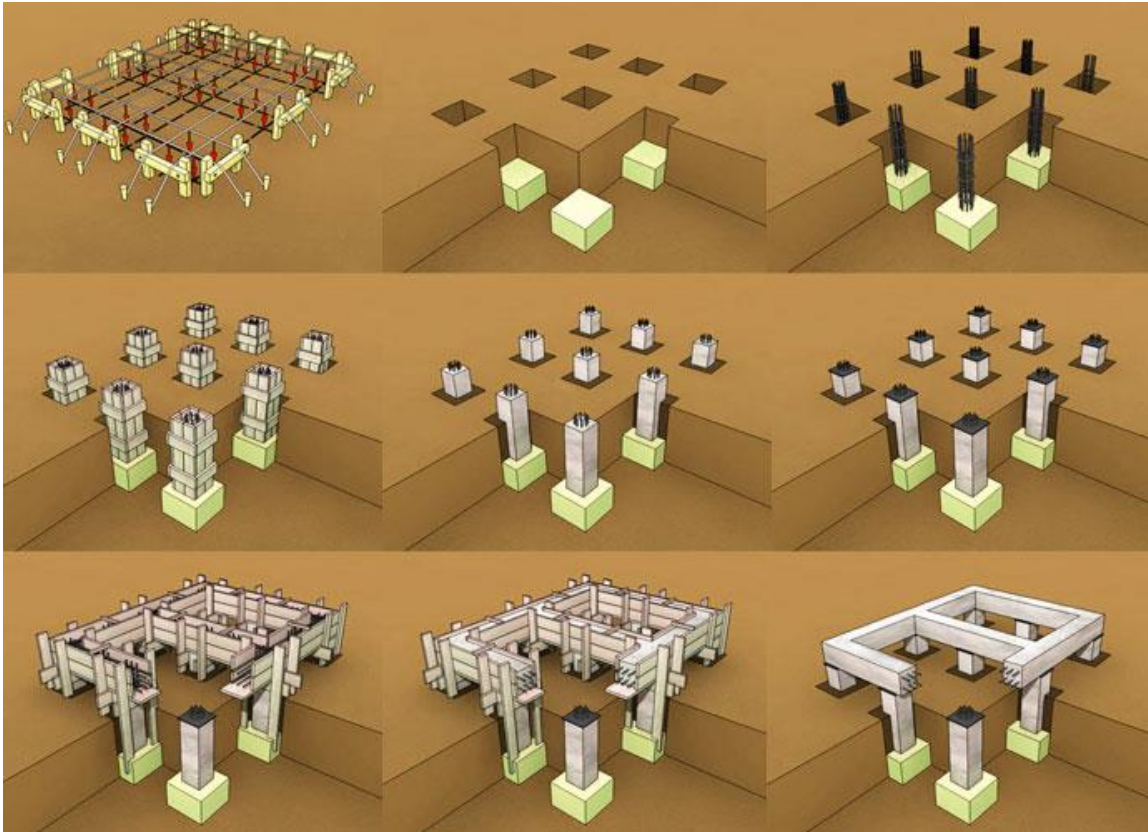

Задание 7.  
Какой вид фундаментов представлен на схеме?



Задание 8.  
Какой конструктивный элемент представлен на схеме?



Задание 9.  
Какое сечение здания представлено на схеме?

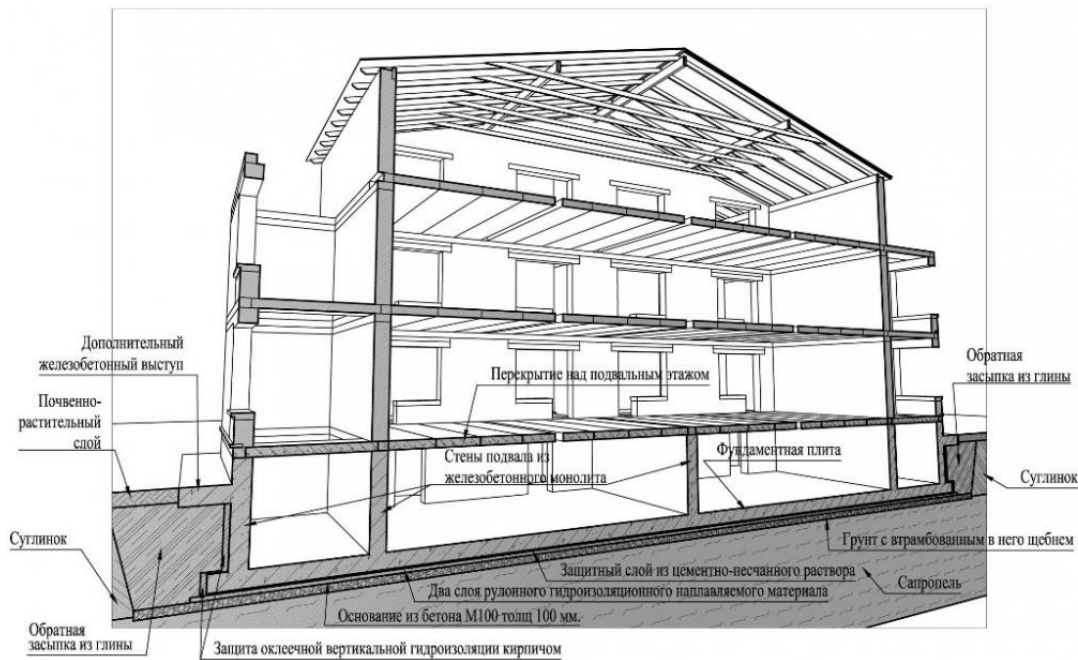

Задание 10.

Какая конструкция фундаментов представлена на схеме?

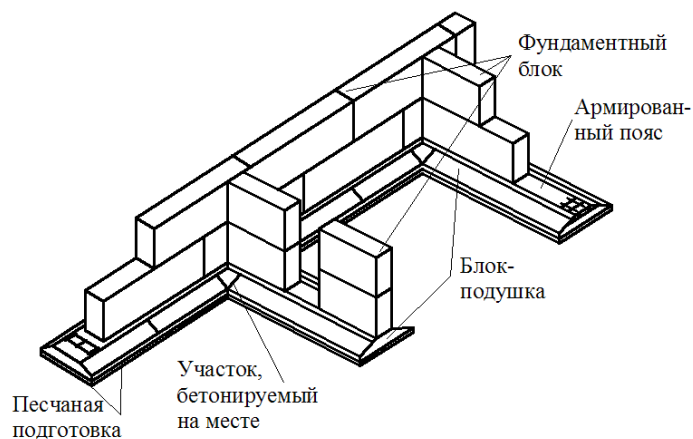

Задание 11.

Условная линейная единица измерения, применяемая для координации размеров зданий и сооружений, их элементов, строительных конструкций, изделий и элементов оборудования – это...

Задание 12.

Какой конструктивный узел сопряжения элементов показан на схеме?

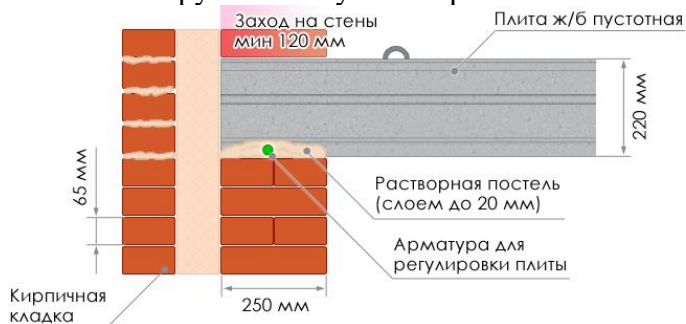

Задание 13.

Совмещенная крыша- это конструкция, выполняющая функции:

## ОП 5 Основы геологии, геоморфологии, почвоведения

### Закрытые вопросы.

1. Что изучает геология:

- 1) вещественный состав земной коры;
- 2) рельеф Земли;
- 3) процессы, протекающие в глубине Земли и на ее поверхности;
- 4) размеры и форму.

2. Минералами считаются вещества, находящиеся:

- 1 в жидком состоянии;
- 2 в кристаллическом состоянии;
- 3 в твердом состоянии.
- 4 в разложившемся состоянии

3. Какое из названных веществ является минералом:

- 1) янтарь;
- 2) пирит;
- 3) торф;
- 4) каменный уголь.

4. Из каких элементов состоят горные породы:

- 1) из ионов;
- 2) из агрегатов минералов;
- 3) из коллоидов.
- 4 из органических остатков

5. Какой признак положен в классификацию горных пород:

- 1) только генезис;
- 2) строение породы (структура и текстура);
- 3) крепость.
- 4) способ образования и происхождение

### Открытые вопросы.

1. Привести в соответствие процессы происходящие в земной коре и их формулировку:

Название процесса	Процесс связанный
1. эндогенные	А. с существующей структурой земной коры, и изменениями происходящими в ней
2. тектонические	Б. с выплавлением магмы, ее дальнейшего развития, перемещением
3. магматизм	В. с энергией возникающей в недрах земной коры: магматизм, метаморфизм, сейсмическая активность
4. метаморфизм	Г. с происхождением на поверхности Земли: выветривание, эрозия, энергия солнца С
5. экзогенные	Д. твердофазными минералами и структурными изменениями горных пород

2. Привести в соответствие процесс происходящий в земной коре и его деятельность:

Название процесса	Деятельность в земной коре
1. эндогенные	А. горообразование

2. экзогенные	Б колебание температуры
	В. деятельность льда
	Г. колебательные движения земной коры
	Д. разложение органических остатков бактериями

3. Привести в соответствие процесс происходящий в земной коре и его деятельность:

Название процесса	Процесс связанный
1. эндогенные	А. горообразование
	Б действие ветра
	В колебание температуры
	Г . деятельность льда
2. экзогенные	Д . колебательные движения земной коры
	Е . вулканические извержения

4. Приведите в соответствие (определите типы складок по положению осевой поверхности):

Название складок

- 1) наклонная
- 2) прямая асимметричная
- 3) прямая симметричная
- 4) лежачая
- 5) опрокинутая

Типы складок

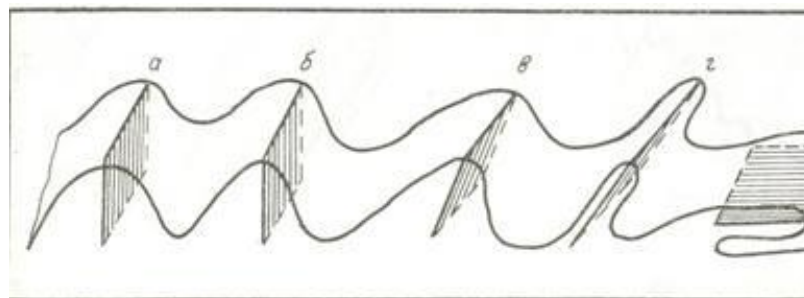

5. Приведите в соответствие (определите типы вулканических построек):

Типы вулканических построек:

- а) стратовулкан
- б) экструзивный купол
- в) щитовой вулкан
- г) маар

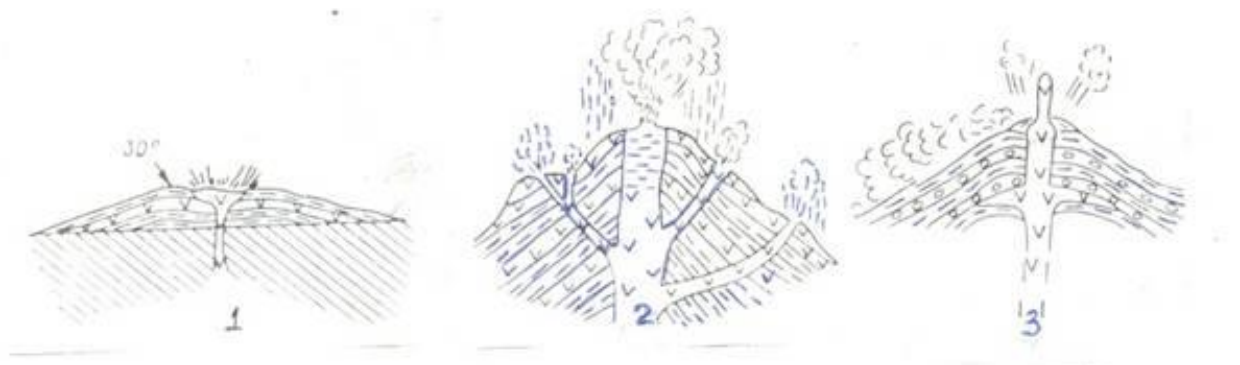



6. Определите, о какой оболочке Земли идет речь:

1. Земная кора 2. Мантия 3. Ядро

А – ближе всего к центру Земли;

Б – толщина от 5 до 70 километров;

В – в переводе с латыни "покрывало";

Г – температура вещества + 4000...+5000 С;

Д – верхняя оболочка Земли;

Е – толщина около 2900 С;

7. К метаморфическим горным породам относится:

1) гранит 2) гнейс 3) известняк 4) торф

5) глина 6) кварцит 7) мрамор 8) мел

8. Привести в соответствие название минералов и их химический состав:

Название минералов	Классы минералов по химическому составу
1. Гематит	А. Сульфиды
2. Пирит	Б. Оксиды и гидроксиды
3. Гипс	В. Галоидные соединения
4 Флюорит	Г. Самородные элементы
5. сера	Д соли кислородных кислот

9. Привести в соответствие название системы и ее цвет на геологической карте:

Название системы	Цвет на геологической карте
1. Меловая	А. Желтый
2. Девонская	Б. Зеленый
3. Неогеновая	В. Фиолетовый
4. Триасовая	Г. Серый
5. Каменноугольная	Д. Коричневый

10. Привести в соответствие горы и период образования складчатого пояса

А. Современный геосинклинальный пояс	1. Урал, Алтай, Саяны, Тянь-Шань
Б. Эпигеосинклинальный складчатый пояс	2. Горы Камчатки, Сахалина, Курил
В. Эпи платформенный складчатый пояс	3. Альпы, Кавказ, Гималаи

11. Привести в соответствие: определение отложений и их характеристику

А. Элювий	1. отложения продуктов выветривания
Б. Делювий	2. песчаный материал образующий дюны
В. эоловые отложения	3. отложения в виде наилка
Г. морена	4. отложения временных водотоков
Д. аллювий	5. несортированная порода, на месте таяния ледника

12. Привести в соответствие возраст отложений и цвет на геологической карте:

Возраст отложений	Цвет на геологической карте
А) N	1) зеленый
Б) K	2) синий

В) J	3) коричневый
Г) Т	4) серый
Д) С	5) фиолетовый
Е) D	6) желтый

13. Привести в соответствие возраст отложений и его характеристику:

Возраст отложений	Цвет на геологической карте
А) N	1) меловой
Б) К	2) каменноугольный
В) J	3) триасовый
Г) Т	4) юрский
Д) С	5) неогеновый
Е) D	6) девонский

14. Привести в соответствие: определить горные породы и их происхождение

Возраст отложений	Цвет на геологической карте
А) гранит	1) магматические
Б) мрамор	
В) базальт	2) метаморфические
Г) глины	
Д) сланцы	3) осадочные
Е) песок	

15. Привести в соответствие: определить горные породы и их происхождение

Возраст отложений	Цвет на геологической карте
А) габбро	1) магматические
Б) кварциты	
В) гранит	2) метаморфические
Г) гравий	
Д) мрамор	3) осадочные
Е) лёсс	

## **ОП 6 Основы экономики организации, менеджмента и маркетинга**

### *Закрытые вопросы.*

1. Менеджмент – это:

- а) процесс планирования, организации, мотивации и контроля, необходимые для того, чтобы сформулировать и достичь целей;
- б) особый вид деятельности, превращающий неорганизованную толпу в эффективно и целенаправленно работающую производственную группу;
- в) эффективное и производительное достижение целей предприятия посредством планирования, организации и лидерства руководителя.

2. Планирование – это:

- а) управленческая деятельность, отраженная в планах и фиксирующая будущее состояние менеджмента в текущее время;
- б) перспективная ориентация в рамках распознавания проблем развития;
- в) обеспечение целенаправленного развития организации в целом и всех её подразделений

3. Что дословно означает термин «монополия»?

- 1) «господствую один»;
- 2) «один на рынке»;
- 3) «продаю один».

4. Сегментация рынка — это:

- а) разделение территории рынка на отдельные сегменты;
- б) стратегия выборочного проникновения на рынок;
- в) структурирование потребителей, заинтересованных в определенных товарах или услугах;
- г) разбивка рынка на четкие группы потребителей, для каждой из которых могут потребоваться отдельные товары или комплексы маркетинга.

5. Товар – это:

- а) все, что сможет быть предложено на рынке для приобретения по определенной цене для удовлетворения нужд или потребностей;
- б) ощущаемый человеком недостаток в чем-либо необходимым;
- в) результат исследований, разработок при производстве;
- г) любой продукт человеческой деятельности.

*Открытые вопросы.*

1. Укажите кто является родоначальником школы научного менеджмента?

2. Какой стиль управления следует применить руководителю при приеме на работу молодых не опытных специалистов?

3. Заполните схему основные функции менеджмента

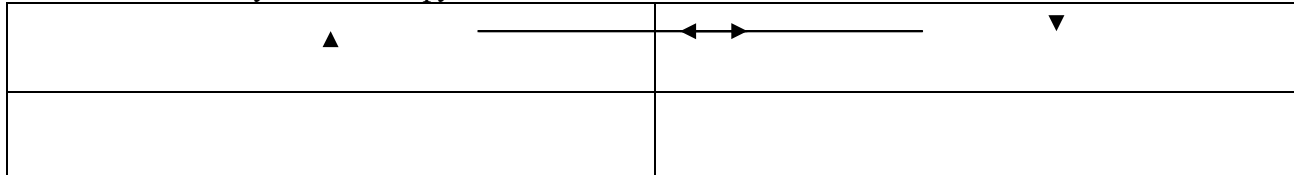

4. Назовите фамилию человека, который создал и внедрил поточно-массовое производство, основанное на стандартизации, и конвейеризации производственных процессов с разделением труда на отдельные операции.

5. Определите заработную плату работника за месяц, если:

- за месяц отработано 180 часов;
- тарифная ставка работника – 40 рублей;
- премия 35%
- уральский коэффициент – 0,15

6. Вопрос: Рассчитайте норматив материалов

Норма запаса материалов – 20 дней; длительность производственного цикла – 360 дней; оборот материалов в производственном цикле – 880 тыс. руб.

## **ОП 7 Правовое обеспечение профессиональной деятельности**

*Закрытые вопросы.*

Задание 1.

Правоспособность юридического лица возникает в момент:

- а) принятия решения о его создания



- б) открытия счета в банке
- в) начала его деятельности
- г) внесения записи в ЕГРЮЛ

Задание 2.

Изменение организационно-правовой формы юридического лица – это

- а) присоединение
- б) выделение
- в) преобразование
- г) слияние

Задание 3.

К унитарным юридическим лицам относят:

- а) производственный кооператив
- б) фонды
- в) ООО
- г) муниципальные унитарные предприятия.

Задание 4.

Трудовой договор — это соглашение:

- а) между работником и работодателем
- б) между арендатором и арендодателем
- в) между должностным лицом и правонарушителем

Задание 5.

К обязательным условиям трудового договора относят:

- а) условие об испытательном сроке
- б) условие об оплате труда
- в) условие о предмете

Задание 6.

Установите соответствие между видом юридического лица и его признаками «Понятие и признаки юридического лица».

1. Коммерческие юридические лица	А получение прибыли
	Б деятельность направленная на решение социальных проблем
2. Некоммерческие юридические лица	В деятельность направленная для решения благотворительных целей
	Г распределение прибыли между участниками

Задание 7.

Установите соответствие между понятием и организационно-правовой формой юридического лица «Виды ЮЛ».

ОПФ	Понятие
1. АО	А некоммерческая организация учрежденная на основе добровольных имущественных взносов и преследующая благотворительные, культурные, образовательные и иные цели
2. Полно товарищество	Б добровольное объединение граждан на основе членства для совместной производственной деятельности (производство, переработка), основанной на их личном трудовом участии и объединении имущественных паевых взносов.

3.Производственный кооператив	В хозяйственное общество уставной капитал которого разделен на определенное число акций
4. Фонд	Г товарищество, участники которого заключают договор и занимаются предпринимательской деятельностью от имени товарищества и несут ответственность по его обязательствам принадлежащим им имуществом.

Задание 8.

Установите соответствие между трудовыми правоотношениями и гражданскими «Трудовой договор».

Правоотношение	Признаки
1.Трудовые правоотношение	А регулируют имущественные отношения
	Б субъектами отношений являются индивидуальные предприниматели
2.Гражданско-правовые отношения	В субъектами являются работники и работодателями
	Г отношения возникают при достижении субъектами 16 лет

Задание 9.

Установите соответствие между обязательными и дополнительным условиями трудового договора «Содержание трудового договора».

Виды	Условия
1.Обязательные условия	А условие об испытании
	Б условие об уточнении места работы
2.Дополнительные условия	В условия об оплате труда
	Г трудовая функция

Задание 10.

Установите соответствие между видами рабочего времени и их примерами «Рабочее время».

Рабочее время	Пример
1.Неполное рабочее время	А. Работники в возрасте до 16 лет- не более 24 часов в неделю
2.Ночное время	Б. По соглашению сторон
3.Сверхурочное рабочее время	В. С 22.00-06.00
4.Сокращенное рабочее время	Г. В случае производственной аварии

*Открытые вопросы.*

Задание 1. Как называется способность гражданина своими действиями приобретать и осуществлять гражданские права, создавать для гражданские обязанности и исполнять их? С какого возраста возникает данная способность в соответствии с Гражданским кодексом?

Задание 2. Вставьте пропущенное слово.

Юридическое лицо – это ....., которая имеет .....имущество и отвечает им по своим....., может от своего имени приобретать и осуществлять ....., быть истцом и ответчиком в суде.

Задание 3. Рыбный магазин, являющийся юридическим лицом, был присоединен к ООО торговая фирма «Океан». Через восемь месяцев после присоединения завод холодильного оборудования предъявил к фирме «Океан» иск об уплате за холодильное оборудование, поставленное рыбному магазину до присоединения к фирме.

Обоснуйте и аргументируйте действия, завода холодильного оборудования.

Задание 4. Вставьте пропущенное слово (цифру).

Заключение трудового договора допускается с лицами, достигшими возраста .....лет.

Задание 5. Дополните приведенный список условий, являющихся обязательными для включения в трудовой договор.

1. место работы.
2. Трудовая функция
3. ....

Задание 6. Какие документы должен предъявить работник при заключении трудового договора? Назовите пять таких документов. Объясните, зачем предъявляются любые три из них.

Задание 7. Запишите слово, пропущенное в схеме.



Задание 8. Ткаченко, работающего в фирме «Максим», уволил работодатель в связи с тем, что при проверке персональных данных выяснилось, что Ткаченко при поступлении на работу подложные документы, а именно диплом о высшем юридическом образовании. Правомерны ли действия работодателя? Перечислите случаи увольнения работника по инициативе работодателя.

Задание 9. Запишите слова, пропущенные в таблице.

Работники	Часы в неделю
Работники в возрасте до 16 лет	Не более 24 часа в неделю
Работники в возрасте от 16 до 18 лет	Не более .....часа в неделю
Работники у которых по оценке условий труда отнесены к вредным	Не более..... часа в неделю

Задание 10. Закончите предложение.

За причиненный ущерб работник несет материальную ответственность в пределах .....

### ОПЦ.08 Основы финансовой грамотности

#### Закрытые вопросы.

1 Сущность денег как особого товара, представляющего всеобщий эквивалент, проявляется в том, что:

- А) с их помощью определяется стоимость любого товара и обеспечивается обмен одних товаров на другие
- Б) посредством их развиваются финансовые и экономические отношения
- В) с их помощью происходит увеличение национального дохода государства они являются основным средством развития международных отношений

2. Какие основные функции денег определяют их общественное назначение

- А) Средство обращения
- Б) Мера стоимости, средство обращения (платежа), средство накопления
- В) Мера стоимости и средство накопления
- Г) Средство для проведения расчетов

3. Выпуск безналичных денег в хозяйственный оборот осуществляется:

- А) путем расчетов и платежей банкнотами между организациями
- Б) путем банковских безналичных расчетов и платежей
- В) коммерческими банками в процессе кредитования
- Г) Центральным банком в процессе эмиссионной политики

4. Денежная масса — это:

- А) нет правильного ответа
- Б) мера измерения денежного обращения
- В) массовый показатель денежного обращения
- Г) количественный показатель денежного обращения

5. Денежный оборот представляет собой процесс непрерывного движения:

- А) денег в наличной и безналичной формах
- Б) денег в наличной форме
- В) нет правильного ответа
- Г) денег в безналичной форме

*Открытые вопросы.*

1. Деньги - это...
2. Какие функции денег выделил Дж.М. Кейнс?
3. Что означает «Девальвация»?
4. Деноминация - это
5. Нуллификация –это
6. Будущая стоимость денег – это
7. Назовите признаки финансов

**ОПЦ.09 Основы предпринимательской деятельности**

*Закрытые вопросы.*

1 Выберите один правильный ответ из предложенных вариантов

Субъектами предпринимательства могут быть:

- А) Физические лица
- Б) Физические и юридические лица
- В) Юридические лица

2 Выберите один правильный ответ из предложенных вариантов

Предпосылки, предопределяющие становление предпринимательства в России:

- А) Политические, экономические, юридические, психологические
- Б) Политические, экономические, социальные
- В) Политические, экономические, юридические, культурные

3 Выберите один правильный ответ из предложенных вариантов  
Какие бывают формы предпринимательства?

- А) Частное, общее, государственное
- Б) Индивидуальное, партнерское, корпоративное
- В) Индивидуальное, совместное

4 Выберите один правильный ответ из предложенных вариантов  
Предпринимательство выполняет следующие функции:

- А) Социально-экономическую, направляющую, распределительную, организаторскую
- Б) Экономическую, политическую, правовую, социально-культурную
- В) Общеэкономическую, политическую, ресурсную, организаторскую, социальную, творческую

5 Выберите один правильный ответ из предложенных вариантов  
Основой государственного предпринимательства являются:

- А) Унитарные муниципальные предприятия
- Б) Стратегически важные предприятия и учреждения
- В) Банковские структуры

*Открытые вопросы.*

1 Укажите какую ответственность несут учредители акционерного общества по обязательствам, возникшим до регистрации общества?

2 Укажите, что представляет собой возможность иметь у себя данное имущество и фактически обладать им?

3 Укажите подразделение коммерческой организации, которое обладает наибольшей самостоятельностью в хозяйственном обороте?

4 Назовите, что это: «Принадлежащее государственным и муниципальным унитарным предприятиям право владения, пользования и распоряжения государственным имуществом в пределах, определяемых ГК РФ»?

5 Назовите, что является моментом создания юридического лица?

**СГ.04 Физическая культура***Закрытые вопросы.*

1. Выберите один правильный ответ из предложенных вариантов. Когда отмечается Всероссийский День самбо?
  - а) 23 мая;
  - б) 28 октября;
  - в) 16 ноября.
  
2. Выберите один правильный ответ из предложенных вариантов. Какое количество очков считается за один штрафной бросок в баскетболе?
  - а) 3;
  - б) 2;
  - в) 1.
  
3. Выберите один правильный ответ из предложенных вариантов. Какое количество очков считается за один бросок в баскетболе, забитый из-за трёх очковой дуги?
  - а) 2;
  - б) 3;
  - в) 4.
  
4. Выберите один правильный ответ из предложенных вариантов. До скольких очков проводится решающий пятый сет в волейболе при счёте в партиях 2:2?
  - а) 20;
  - б) 15;
  - в) 25.
  
5. Выберите один правильный ответ из предложенных вариантов. Может ли засчитаться гол, забитый непосредственно с углового удара?
  - а) нет;
  - б) да;
  - в) только после первой передачи.
  
6. Выберите один правильный ответ из предложенных вариантов. Сколько секунд даётся на атаку команде после забитого мяча в баскетболе?
  - а) 24;
  - б) 36;
  - в) 48.
  
7. Выберите один правильный ответ из предложенных вариантов. Какая высота баскетбольного кольца?
  - а) 3,05м;
  - б) 2,5 м;
  - в) 3,65 м.
  
8. Выберите один правильный ответ из предложенных вариантов. Высота сетки в волейболе для мужчин?
  - а) 2,43 м;

- б) 2,24 м;
- в) 2,55 м

9. Выберите один правильный ответ из предложенных вариантов. Высота футбольных ворот?

- а) 3,05 м;
- б) 2,85 м;
- в) 2,44 м.

10. Выберите один правильный ответ из предложенных вариантов. Сколько периодов длится баскетбольный матч?

- а) 5;
- б) 6;
- в) 4.

11. Выберите один правильный ответ из предложенных вариантов. Длительность по времени дополнительного периода в игре баскетбол?

- а) 5 минут;
- б) 10 минут;
- в) 7 минут.

12. Выберите один правильный ответ из предложенных вариантов. Размеры волейбольной площадки?

- а) 18х9 метров;
- б) 20х10 метров;
- в) 15х8 метров.

*Открытые вопросы.*

1. Перечислите, что относится к активному отдыху?
2. Укажите, где зародились Олимпийские игры?
3. Укажите сколько игроков в волейбольной команде играет на передней линии, а сколько на задней?
4. Какой вид соревнований на Олимпийских играх проводится в память о героизме греческих воинов, разгромивших армию персов в 490г. до н.э.?
5. Назовите эмблему Олимпийского комитета России?
6. Перечислите, что относится к активному отдыху?
7. Укажите, где зародились Олимпийские игры?
8. Укажите сколько игроков в волейбольной команде играет на передней линии, а сколько на задней?
9. Какой вид соревнований на Олимпийских играх проводится в память о героизме греческих воинов, разгромивших армию персов в 490г. до н.э.?
10. Назовите эмблему Олимпийского комитета России?

## ОП 6 Основы экономики организации, менеджмента и маркетинга

### Закрытые вопросы.

1. Менеджмент – это:

- а) процесс планирования, организации, мотивации и контроля, необходимые для того, чтобы сформулировать и достичь целей;
- б) особый вид деятельности, превращающий неорганизованную толпу в эффективно и целенаправленно работающую производственную группу;
- в) эффективное и производительное достижение целей предприятия посредством планирования, организации и лидерства руководителя.

2. Планирование – это:

- а) управленческая деятельность, отраженная в планах и фиксирующая будущее состояние менеджмента в текущее время;
- б) перспективная ориентация в рамках распознавания проблем развития;
- в) обеспечение целенаправленного развития организации в целом и всех её подразделений

3. Что дословно означает термин «монополия»?

- 1) «господствую один»;
- 2) «один на рынке»;
- 3) «продаю один».

4. Сегментация рынка — это:

- а) разделение территории рынка на отдельные сегменты;
- б) стратегия выборочного проникновения на рынок;
- в) структурирование потребителей, заинтересованных в определенных товарах или услугах;
- г) разбивка рынка на четкие группы потребителей, для каждой из которых могут потребоваться отдельные товары или комплексы маркетинга.

5. Товар – это:

- а) все, что сможет быть предложено на рынке для приобретения по определенной цене для удовлетворения нужд или потребностей;
- б) ощущаемый человеком недостаток в чем-либо необходимым;
- в) результат исследований, разработок при производстве;
- г) любой продукт человеческой деятельности.

### Открытые вопросы.

1. Укажите кто является родоначальником школы научного менеджмента?

2. Какой стиль управления следует применить руководителю при приеме на работу молодых не опытных специалистов?

3. Заполните схему основные функции менеджмента

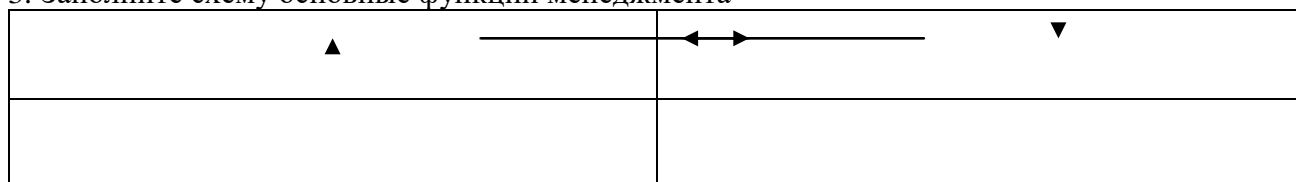

4. Назовите фамилию человека, который создал и внедрил поточно-массовое производство, основанное на стандартизации, и конвейеризации производственных процессов с разделением труда на отдельные операции.

5. Определите заработную плату работника за месяц, если:



- за месяц отработано 180 часов;
- тарифная ставка работника – 40 рублей;
- премия 35%
- уральский коэффициент – 0,15

б. Вопрос: Рассчитайте норматив материалов

Норма запаса материалов – 20 дней; длительность производственного цикла – 360 дней; оборот материалов в производственном цикле – 880 тыс. руб.

### **МДК 01.01 Выполнение полевых камеральных работ по созданию геодезических сетей специального назначения**

#### *Закрытые вопросы.*

Задание 1. Выбрать номер правильного ответа

Что является элементом формы рельефа?

- а) линия
- б) разлом
- в) интрузия
- г) речная долина

Задание 2. Выбрать номер правильного ответа

Метод нивелирования поверхности со спокойным рельефом:

- а) по квадратам
- б) по прямоугольникам
- в) по конусам
- г) нет верного ответа

Задание 3. Выбрать номер правильного ответа

Размер рамки листа карты 1 : 1 000 000 по долготе и широте:

- а) 1 на 0 градусов
- б) 0 на 50 градусов
- в) 6 на 4 градусов
- г) нет верного ответа

Задание 4. Выбрать номер правильного ответа

Масштаб 1:5000 означает следующее:

- а) 1 см на плане соответствует линии на местности, равной 5000 км;
- б) 1 см на плане соответствует линии на местности, равной 5000 м;
- в) 1 см на плане соответствует линии на местности, равной 5000 см;
- г) 1 см на плане соответствует линии на местности, равной 500 м;

Задание 5. Выбрать номер правильного ответа

Отметьте единицы измерения угла:

- а) километры
- б) градусы
- в) дециметры
- г) гектары

#### *Открытые вопросы.*

Задание 1. Дополнить предложения

- а) Наука, изучающая форму, размеры земного шара или отдельных участков ее поверхности путем измерений называется

- б) Способ горизонталей, способ штрихов, способ отмывок или светотеневой пластики, цвет от коричневого к зеленому – всё это методы изображения на карте \_\_\_\_\_
- в) Совокупность операций по приведению средств измерений в состояние, обеспечивающее их правильное функционирование – это \_\_\_\_\_
- г) Линии сечения поверхности эллипсоида плоскостями, которые проходят через ось вращения Земли, называются \_\_\_\_\_
- д) Линии сечения поверхности эллипсоида плоскостями, которые перпендикулярны оси вращения Земли, — это \_\_\_\_\_

#### Задание 2. Установить соответствие

1. Внемасштабные условные знаки
2. Масштабные условные знаки
3. Пояснительные условные знаки
4. Линейные условные знаки

- а) условные знаки, которыми обозначаются объекты, изображаемые в масштабе карты, то есть такие, размеры которых (длину, ширину и площадь) можно измерить по карте
- б) условные знаки, которые предназначены для, того, чтобы определять большие объекты
- в) условные знаки, с помощью которых изображаются главным образом малоразмерные объекты
- г) условные знаки, которые используются для указания дополнительных характеристик предметов
- д) условные знаки, которые показывают объекты линейного характера (дороги, реки, линии связи, электропередачи), длина которых выражается в данном масштабе

#### Задание 3. Установить соответствие

6. Геодезическая высота
7. Ортометрическая высота
8. Динамическая высота
9. Относительная высота
10. Абсолютная высота

- а) превышение точки земной поверхности над другой точкой, т.е. относительно другой точки
- б) расстояние, отсчитываемое по направлению отвесной линии от поверхности геоида до данной точки
- в) способ указания вертикального положения точки над вертикальной исходной
- г) угол между экваториальной плоскостью и линией, перпендикулярной опорному эллипсоиду
- д) расстояние (в метрах) по вертикали от какой-либо точки на поверхности Земли до среднего уровня поверхности океана, не нарушенного волнением и приливами, или до поверхности геоида
- е) отрезок нормали к эллипсоиду от его поверхности до данной точки

#### Задание 4. Установите соответствие

1. План местности
2. Карта местности
3. Профиль местности
4. Абрис местности

- а) схематичный план местности, который делают от руки, основываясь на данных полевых съемок (теодолитных), на нем обозначаются измеренные расстояния и прочие данные
- б) чертёж, который с помощью условных знаков изображает земную поверхность сверху в уменьшенном виде
- в) уменьшенное подобное изображение проекции контуров местности на горизонтальную плоскость с учётом кривизны Земли
- г) график в виде отрезка прямой, разделенного на равные части, называемые основанием масштаба, с подписанными значениями, соразмерными длинам линий на местности
- д) проекция следа сечения местности вертикальной плоскостью по оси сооружения, т.е. уменьшенное изображение вертикального разреза

Задание 5. Ответить на вопрос

Каким образом происходит закрепление пунктов плановых геодезических сетей на местности?

### **МДК 01.02 Выполнение топографических съемок и оформление их результатов**

*Закрытые вопросы.*

1 По какому принципу строят геодезические сети?

- А) по принципу перехода от общего к частному, т. е. от сетей с большими расстояниями между пунктами и высокоточными измерениями к сетям с меньшими расстояниями и менее точным
- Б) по принципу перехода от большего к меньшему, т.е. от сетей с больших к сетям более малым

2 Какого метода построения сетей не бывает?

- А) полигонометрии
- Б) технического
- В) трилатерации

3 При построении сети каким методом на местности также строится сеть треугольников, в которых при помощи высокоточных дальномеров измеряются все стороны.

- А) полигонометрии
- Б) трилатерации
- В) полигонии

4 На какие разряды делятся плановые сети сгущения?

- А) 1й и 2й разряды
- Б) 1,2,3 разряды
- В) Высокие, среднии, низкие

5 Горизонтальная или контурная съемка местности, которая выполняется с помощью теодолита, называется

- А) Теодолитной съемкой
- Б) Горизонтальной съемкой
- В) Съемкой поверхности

*Открытые вопросы.*

1 Дополни предложение

Теодолитом измеряются горизонтальные углы и углы наклона. Линии измеряются \_\_\_\_\_ и дальномерами различных конструкций.

2 Что такое теодолитная съемка?

- 3 Какие топографические материалы необходимо иметь для проектирования зданий, сооружений в районе?
- 4 Длины сторон теодолитных ходов должны быть не более сколько?
- 5 Длины сторон теодолитных ходов должны быть не менее сколько?
- 6 В чем заключается съемка ситуации?
- 7 Что изображено на рисунке?

Двухзеркальный эккер



Рис. 9

- 8 Что такое абрис?
- 9 Из каких работ складывается теодолитная съемка?

**МДК 02.01 Техническая оценка и инвентаризация объектов недвижимости**  
*Закрытые вопросы.*

1. Что такое строительство?
- А) Создание зданий, строений, сооружений (в том числе на месте сносимых объектов капитального строительства)
- Б) Застройка земель населенных пунктов жилыми домами
- В) Возведение ограждений в границах земельных участков, прошедших государственный кадастровый учет
2. Относятся ли к особо опасным и технически сложным объектам: гидротехнические сооружения первого и второго классов, устанавливаемые в соответствии с законодательством о безопасности гидротехнических сооружений?
- А) Да
- Б) Нет
3. Как называется помещение перед входами в лифты?
- А) Тамбур
- Б) Лифтовой холл
- В) Коридор
4. Подлежат ли служебные жилые помещения государственному учету в составе жилищного фонда в РФ?
- А) Нет
- Б) Да

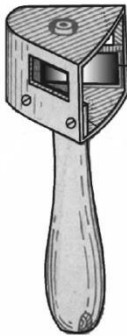
5. Подлежат ли дома маневренного фонда государственному учету в составе жилищного фонда в РФ?

- А) Да
- Б) Нет

6. Какой процесс составляет основу государственного учета жилищного фонда в Российской Федерации?

- А) Официальный статистический учет
- Б) Технический учет
- В) Техническая инвентаризация

7. Какие организации осуществляют государственный технический учет жилищного фонда?

- А) Организации технической инвентаризации
- Б) Органы архитектуры и градостроительства
- В) Органы местного самоуправления

#### *Открытые вопросы.*

1. С каким округлением определяются и записываются значения измеренных расстояний, применяемые для определения площади и общей площади здания?

2. Продолжите предложение. Для помещений в зданиях, возведенных по типовым проектам из сборных конструкций заводского изготовления с типовой планировкой на этажах, ...

Ответ: допускается производить определение площадей по подвальному, первому и типовому этажу.

3. Продолжите предложение. Площадь здания определяется как...

Ответ: сумма площадей всех надземных и подземных этажей, включая технический, мансардный, цокольный.

4. Продолжите предложение. Площадь этажа следует измерять...

Ответ: в пределах внутренних поверхностей наружных стен на высоте 1,1 - 1,3 метра от пола.

5. Продолжите предложение. Площадь этажа при наклонных наружных стенах измеряется...

### **МДК 02.02 Территориальное планирование**

#### *Закрытые вопросы.*

1. Важным признаком региона является управляемость, непосредственно связанная с административно-территориальным делением страны

- А) Да
- Б) Нет

2. Региональная социально-экономическая политика охватывает сферу деятельности государства по управлению политическим, экономическим, социальным и экологическим развитием страны в пространственном, региональном аспекте

- А) Да

Б) Нет

3 Проводимая региональная политика по определенному выравниванию пространственных возможностей всегда приводит к полному равенству экономических и социальных условий

А) Да

Б) Нет

4 В России возможен унифицированный подход к регионам

А) Да

Б) Нет

5 Основной целью разработки стратегий социально-экономического развития федеральных округов (макрорегионов) является детализация для уровня федерального округа (макрорегиона) целей и приоритетов социально-экономического развития Российской Федерации

А) Да

Б) Нет

#### *Открытые вопросы.*

1 Функциональные зоны- это

Ответ: Функциональная зона – это территория в определенных границах, с однородным функциональным назначением и соответствующими ему режимами использования.

2 Территориальные зоны- это

Ответ: Территориальные зоны – зоны, для которых в правилах землепользования и застройки определены границы и установлены градостроительные регламенты.

3 К прогнозным документам относятся

Ответ: движение наличности, отчет о прибылях и убытках, прогноз баланса

4 Максимальный срок работы согласительной комиссии не может превышать

Ответ: 2 месяца

5 Что такое территория?

### **МДК 03.01 Правовое регулирование отношений в землеустройстве, кадастре и градостроительстве**

#### *Закрытые вопросы.*

1. Выберите один правильный ответ из предложенных вариантов.

Что из представленного не относится к видам градостроительной деятельности:

- а) Охрана историко-культурного наследия среды
- б) Архитектурно-строительное проектирование
- в) Капитальный ремонт

2. Выберите один правильный ответ из предложенных вариантов.

Функции города отражают это:

- а) Внутреннее устройство города
- б) Реакцию города на внешние изменения
- в) оба варианта верны
- г) нет верного ответа

3. Выберите один правильный ответ из предложенных вариантов.

ЦПКиО им. Маяковского в г. Екатеринбург относится к:

- а) Паркам общего пользования
- б) Паркам ограниченного пользования
- в) Паркам специального пользования

4. Выберите один правильный ответ из предложенных вариантов.

Город с населением 70 тыс. человек:

- а) Крупный
- б) Средний
- в) Малый

5. Выберите один правильный ответ из предложенных вариантов.

Каким законодательным актом Российской Федерации регламентируется порядок получения разрешения на строительство?

- а) Градостроительный Кодекс РФ.
- б) Гражданский Кодекс РФ.
- в) Земельный Кодекс РФ.
- г) Кодекс РФ об административных правонарушениях.

*Открытые вопросы.*

- 1. Дайте определение понятию. Что такое градостроительная деятельность?
- 2. Перечислите основные источники градостроительного права?
- 3. Дайте определение понятию. Разрешение на строительство
- 4. Каким нормативно-правовым актом регулируется выдача разрешения на строительство?
- 5. С какой целью и в каком порядке осуществляется Государственная экспертиза землеустроительной документации.

**МДК 03.02 Основы ведения единого государственного реестра недвижимости (ЕГРН)**

*Закрытые вопросы.*

1 Сервитут - это:

- А) Изъятие земельного участка, используемого с нарушением законодательства
- Б) Выкуп земельного участка для государственных нужд
- В) Право ограниченного пользования чужим земельным участком

2 Что может быть предметом сервитута?

- А) Имущественные права собственника
- Б) Здания, сооружения
- В) Земельные участки
- Г) Имущественные обязанности

3 Кадастровые карты подразделяются на:

- А) Геодезические и топографические
- Б) Публичные и дежурные
- В) Полевые и городские

4 Результатом кадастровых работ является:

- А) Межевой план, технический паспорт, акт обследования
- Б) Межевой план, технический план, акт обследования
- В) Кадастровый план, акт обследования, межевой план

- 5 К объектам недвижимости относят:
- А) Здания, сооружения
  - Б) самолеты гражданской авиации РФ
  - В) обособленные водные объекты
  - Г) тяжелый большегрузный автотранспорт

*Открытые вопросы.*

- 1 Какое количество заявлений представляется для постановки на кадастровый учет в случае образования 2 или более объектов недвижимости?
- 2 Почему могут приостановить регистрацию в Росреестре?
- 3 Что делать если отказали в регистрации недвижимости?
- 4 Какие объекты недвижимости нельзя поставить на кадастровый учет?
- 5 Сколько экземпляров должно быть в договоре?

**МДК 03.03 Определение кадастровой стоимости объектов недвижимости**

*Закрытые вопросы.*

- 1 Кадастровая стоимость - это ...
  - А) специальный способ определения стоимости объекта недвижимости методами массовой оценки на установленную дату на базе рыночной стоимости
  - Б) установленная в процессе государственной кадастровой оценки рыночная стоимость объекта недвижимости, определенная методами массовой оценки, или, при невозможности этого, определенная индивидуально для конкретного объекта недвижимости
  - В) рыночная стоимость, установленная в результате проведения государственной кадастровой оценки
  - Г) определяемая исключительно методами массовой оценки рыночная стоимость, установленная и утвержденная в соответствии с законодательством, регулирующим проведение кадастровой оценки
- 2 Для расчета каких налогов необходимо знать кадастровую стоимость объекта?
  - А) налог на имущество
  - Б) патентный налог
  - В) социальный налог
- 3 Объекты, описываемые в кадастре
  - а) Земельные участки и объекты капитального строительства
  - б) Здания и сооружения
  - в) Помещения
  - г) Перечисленное выше
- 4 Как называется орган, осуществляющий ведение кадастра
  - а) Федеральная служба земельного кадастра
  - б) Комитет по земельным ресурсам и землеустройству
  - в) Федеральная служба государственной регистрации, кадастра и картографии
  - г) Управление по регистрации прав
- 5 Кто подписывает межевой план?



- а) землеустроитель
- б) представитель органа межевания
- в) кадастровый инженер

*Открытые вопросы.*

- 1 Обязан ли кадастровый инженер уведомлять орган, выдавший ему квалификационный аттестат о выбранной форме кадастровой деятельности
- 2 Понятие «недвижимое имущество» дано в каком законе?
- 3 Какой алфавитный список формируется первым в процессе присвоения кадастровых номеров элементам кадастрового округа
- 4 Для каких целей возник кадастр в древности?
- 5 Кто из указанных субъектов вправе иметь в собственности земельный участок на приграничной территории?

**МДК 05.01 Выполнение работ по профессии рабочего Замерщик на топографо-геодезических и маркшейдерских работах**

*Закрытые вопросы.*

- 1 Картографическое произведение, построенное в картографической проекции, с учетом кривизны Земли, отображающее значительные участки земной поверхности в заданном масштабе -
  - а) карта
  - б) план
  - в) профиль
  - г) аэроснимок.
- 2 Внемасштабные условные знаки на картах и планах служат для изображения:
  - а) объектов, размеры которых не выражаются в данном масштабе
  - б) линейных объектов, длина которых выражается в данном масштабе
  - в) площадных объектов с указанием их границ
  - г) специальных объектов, со специальными условными знаками.
- 3 Слово «тахеометрия» в переводе с греческого означает:
  - а) быстрое измерение
  - б) короткое измерение
  - в) медленное измерение
  - г) длинное измерение.
- 4 Когда при съемке на карте (плане) изображается только ситуация местности, получая так называемую контурную карту, съемка называется:
  - а) горизонтальной
  - б) вертикальной
  - в) топографической
  - г) плоскостной.
- 5 Когда при съемке на карте (плане) изображается только ситуация местности, получая так называемую контурную карту, съемка называется:
  - а) горизонтальной
  - б) вертикальной

- в) топографической
- г) плоскостной.

*Открытые вопросы.*

- 1 Сколько квалификационных разрядов имеет Замерщик?
- 2 Какие значения принимает горизонтальный угол?
- 3 Зенитное расстояние вертикального угла какие значения принимает?
- 4 Что такое алидада?
- 5 Что входит в состав теодолита?

**ОПЦ.08 Основы финансовой грамотности**

*Закрытые вопросы.*

- 1 Сущность денег как особого товара, представляющего всеобщий эквивалент, проявляется в том, что:
  - А) с их помощью определяется стоимость любого товара и обеспечивается обмен одних товаров на другие
  - Б) посредством их развиваются финансовые и экономические отношения
  - В) с их помощью происходит увеличение национального дохода государства они являются основным средством развития международных отношений
2. Какие основные функции денег определяют их общественное назначение
  - А) Средство обращения
  - Б) Мера стоимости, средство обращения (платежа), средство накопления
  - В) Мера стоимости и средство накопления
  - Г) Средство для проведения расчетов
3. Выпуск безналичных денег в хозяйственный оборот осуществляется:
  - А) путем расчетов и платежей банкнотами между организациями
  - Б) путем банковских безналичных расчетов и платежей
  - В) коммерческими банками в процессе кредитования
  - Г) Центральным банком в процессе эмиссионной политики
4. Денежная масса — это:
  - А) нет правильного ответа
  - Б) мера измерения денежного обращения
  - В) массовый показатель денежного обращения
  - Г) количественный показатель денежного обращения
5. Денежный оборот представляет собой процесс непрерывного движения:
  - А) денег в наличной и безналичной формах
  - Б) денег в наличной форме
  - В) нет правильного ответа
  - Г) денег в безналичной форме
6. Основой финансов в общественном воспроизводстве, как составляющей экономического процесса, являются следующие экономические субъекты (экономические единицы):
  - А) государство
  - Б) домашние хозяйства
  - В) хозяйствующие субъекты (предприятия, фирмы)

Г) все перечисленные экономические субъекты

*Открытые вопросы.*

1. Деньги - это...
2. Какие функции денег выделил Дж.М. Кейнс?
3. Что означает «Девальвация»?
4. Деноминация - это
5. Нуллификация -это
6. Будущая стоимость денег – это
7. Назовите признаки финансов
8. Что относится к сферам деятельности Минфина РФ ?
9. Финансовая информация – это
10. Какие звенья включает в себя система финансов?

**ОПЦ.09 Основы предпринимательской деятельности**

*Закрытые вопросы.*

1 Выберите один правильный ответ из предложенных вариантов

Субъектами предпринимательства могут быть:

- А) Физические лица
- Б) Физические и юридические лица
- В) Юридические лица

2 Выберите один правильный ответ из предложенных вариантов

Предпосылки, предопределяющие становление предпринимательства в России:

- А) Политические, экономические, юридические, психологические
- Б) Политические, экономические, социальные
- В) Политические, экономические, юридические, культурные

3 Выберите один правильный ответ из предложенных вариантов

Какие бывают формы предпринимательства?

- А) Частное, общее, государственное
- Б) Индивидуальное, партнерское, корпоративное
- В) Индивидуальное, совместное

4 Выберите один правильный ответ из предложенных вариантов

Предпринимательство выполняет следующие функции:

- А) Социально-экономическую, направляющую, распределительную, организаторскую
- Б) Экономическую, политическую, правовую, социально-культурную
- В) Общеэкономическую, политическую, ресурсную, организаторскую, социальную, творческую

5 Выберите один правильный ответ из предложенных вариантов

Основой государственного предпринимательства являются:

- А) Унитарные муниципальные предприятия
- Б) Стратегически важные предприятия и учреждения
- В) Банковские структуры

*Открытые вопросы.*

- 1 Укажите какую ответственность несут учредители акционерного общества по обязательствам, возникшим до регистрации общества?
- 2 Укажите, что представляет собой возможность иметь у себя данное имущество и фактически обладать им?
- 3 Укажите подразделение коммерческой организации, которое обладает наибольшей самостоятельностью в хозяйственном обороте?
- 4 Назовите, что это: «Принадлежащее государственным и муниципальным унитарным предприятиям право владения, пользования и распоряжения государственным имуществом в пределах, определяемых ГК РФ»?
- 5 Назовите, что является моментом создания юридического лица?
- 6 Назовите каким признается акционерное общество, акции которого публично размещаются (путем открытой подписки) или публично обращаются в соответствии с законодательством о рынке ценных бумаг?
- 7 Назовите кто является собственником имущества как объекта приватизации?
- 8 Назовите в каком кодексе содержится определение предпринимательской деятельности?
- 9 Назовите какие субъекты могут быть участниками полного товарищества?

ОК 05	Осуществлять устную и письменную коммуникацию на государственном языке Российской Федерации с учетом особенностей социального и культурного контекста.
-------	--

### СГ.01 История России

#### *Закрытые вопросы.*

#### Задание 1

Выберите несколько правильных ответов. Причинами разрядки международной напряженности в 1970-е годы стали:

- а) достижение военно-стратегического паритета между СССР и США;
- б) ослабление гонений на инакомыслящих в СССР;
- в) заинтересованность Запада в улучшении торгово-экономических связей с СССР в связи с разразившимся там энергетическим кризисом;
- г) усиление противостояния СССР и Китая.

#### Задание 2

Выберите несколько правильных ответов. Что предусматривала экономическая реформа 1987 г.?

- а) либерализацию цен;
- б) приватизацию и акционирование государственных предприятий;
- в) расширение прав предприятий, перевод их на хозрасчет, введение государственного заказа;
- г) строжайшую централизацию управления производством, концентрацию всех ресурсов на важнейших направлениях производства.

#### Задание 3

Выберите один правильный ответ. В каком году М.С. Горбачев был избран Президентом СССР?

- а) в 1985 г.;
- б) в 1989 г.;
- в) в 1990 г.;
- г) в 1995 г.

#### Задание 4

Установите соответствие между международными кризисами, участниками которых выступал СССР, и их датами. Выберите событие и определите дату, например событие А-1.

#### СОБЫТИЯ

- А) Венгерский кризис
- Б) Чехословацкий кризис
- В) Карибский кризис
- Г) Корейская война

#### ДАТЫ

- 1) 1950-1953 гг.
- 2) 1956 г.
- 3) 1962 г.
- 4) 1968 г.
- 5) 1979 г.
- 6) 1949 г.

#### Варианты ответов

- А) 3614
- Б) 5321
- В) 1425
- Г) 2431
- Д) 3241

Е) 6241

**Задание 5**

Заполните пустые ячейки таблицы, используя приведённый ниже список пропущенных элементов: для каждого пропуска, обозначенного буквой, выберите номер нужного элемента. Например пропуск (А) -1

Географический объект	Событие (явление, процесс)	Время, когда произошло событие (явление, процесс)
Воронеж	_____ (А)	_____ (Б)
_____ (В)	Авария на атомной электростанции	_____ (Г)
Брюссель	_____ (Д)	1900-е гг.
_____ (Е)	Антиордынское восстание	1320-е гг. <small>ege.sdangia.ru</small>

Пропущенные элементы:

- 1) Тверь
- 2) открытие второго съезда РСДРП
- 3) 1610-е гг.
- 4) 1690-е гг.
- 5) город Припять
- 6) начало строительства кораблей военно-морского флота России
- 7) Тула
- 8) подписание русско-польского договора
- 9) 1980-е гг.

Варианты ответов:

- А) 645921
- Б) 974312
- В) 874163
- Г) 678321
- Д) 345198
- Е) 874126

**Задание 6**

Установите соответствие между событиями и годами: к каждой позиции первого столбца подберите соответствующую позицию из второго столбца. Выберите событие и определите дату.

**СОБЫТИЯ**

- А) начало Ливонской войны
- Б) подавление восстания в Твери московскоордынским войском
- В) отмена крепостного права в России

**ДАТЫ**

- 1) 1199 г.
- 2) 1327 г.
- 3) 1558 г.
- 4) 1785 г.
- 5) 1861 г.

Варианты ответов:

- А) 361
- Б) 325
- В) 514
- Г) 421

### Задание 7

Расположите в хронологической последовательности исторические события. Выберите вариант ответа, в котором обозначены исторические события, в правильной последовательности.

Исторические события	Варианты правильных ответов
1) битва на реке Калке	А) 15324
2) Куликовская битва	Б) 12534
3) Ледовое побоище	В) 52314
4) битва при деревне Лесной	Г) 35214
5) Невская битва	

### Задание 8

Установите соответствие между событиями Великой Отечественной войны и их датами: к каждой позиции первого столбца подберите соответствующую позицию из второго столбца. Выберите событие и определите дату.

СОБЫТИЯ	ДАТЫ
А) Ялтинская конференция	1) 1941 г.
Б) Начало Сталинградской битвы	2) 1942г.
В) Освобождение Севастополя	3) 1943г.
Г) Курская битва	4) 1944 г.
	5) 1945 г.
	6) 1940 г.

Варианты ответов:

- А)2413
- Б)6431
- В)5324
- Г)1532
- Д)2531
- Е) 5243

### Задание 9

Одно из высказываний наиболее точно характеризует понятие «холодная война»? Найдите его и запишите ответ.

- а) политическая, идеологическая, экономическая и локальная военная конфронтация двух общественно-политических систем;
- б) вооруженные конфликты между странами Западной и Восточной Европы;
- в) борьба стран за территориальный передел мира;
- г) возникновение реальной угрозы советско-американского ядерного конфликта.

### Задание 10

Выберите один правильный ответ. Основными мероприятиями реформы 1965 г. в области сельского хозяйства были:

- а) повышение закупочных цен на сельхозпродукцию, введение надбавки за сельхозпродукцию, произведенную сверх плана;
- б) полная свобода торговли сельхозпродукцией, произведенной сверх плана;
- в) разрешение долгосрочной аренды земли крестьянами;
- г) разрешение крестьянам выходить из колхозов и закрепление за ними наделов в собственность.

*Открытые вопросы.*

### Задание 1

Рассмотрите схему, заполните пропуск в предложении. Ответ запишите словом.

«Походы, обозначенные на схеме, состоялись в \_\_\_\_\_ веке».



### Задание 2

Прочитайте четыре предложения. Два из них являются тезисами (положениями, которые требуется аргументировать). Другие два содержат факты, которые могут послужить для аргументации этих тезисов. Подберите для каждого из тезисов соответствующий ему факт. Номера соответствующих предложений запишите в таблицу.

- 1) По указу от 9 ноября 1906 г. крестьянин мог потребовать выделения всех своих разрозненных полос земли в единый отруб.
- 2) Реформа П.А. Столыпина предоставила крестьянам возможность выхода из общины.
- 3) В период руководства правительством П.А. Столыпина был сделан значительный шаг в социально-экономическом развитии Сибири.
- 4) За Урал переселилось более 3 млн крестьян

Номер предложения			
Тезис 1	Факт 1	Тезис 2	Факт 2

### Задание 3

Заполните таблицу по теме «СССР в 1945 – 1991 гг.». Необходимо написать 1-2 факта

Сферы общественной жизни	Исторические периоды			
	1945 – 1953 гг.	1953 – 1964 гг.	1964 – 1985 гг.	1985 – 1991 гг.
Руководители партии и государства				
Изменения в политической системе				



Социально-экономическое развитие				
Направленность внешней политики				
Политика в области культуры				

#### Задание 4

Прочтите отрывок из документа и напишите название собрания, о котором идёт речь.  
«Вероятно, сами большевики в октябре ещё не представляли, что уже в начале января, два месяца спустя после переворота, удастся так легко разделаться с [этим] собранием. Как известно, одно из обвинений, предъявленных ими Временному правительству, заключалось в том, что Временное правительство затягивало выборы. А когда для них <...> собрание оказалось неподходящим, они без колебаний его разогнали».

#### Задание 5

Найдите одну ошибку в предложенном определении.  
Лига наций – международная организация, созданная после окончания Первой мировой войны с целью поддержания международной безопасности. Существовала с 1919 по 1941 гг.

#### Задание 6

Найдите одну ошибку в предложенном определении.  
Лига наций – национальная организация, созданная после окончания Первой мировой войны с целью поддержания международной безопасности. Существовала с 1919 по 1946 гг.

#### Задание 7

Прочитайте отрывок и запишите термин, о котором идёт речь.  
«Привилегированное среднее (затем и высшее) учебное заведение, предназначенное для подготовки чиновников и юристов. Появление этого типа учебных заведений в России относится к царствованию Александра I. Одно из таких учебных заведений было основано в 1811 г. в Царском Селе, его выпускниками были А. С. Пушкин, А. А. Дельвиг, А. М. Горчаков».

#### Задание 8

Прочитайте фрагмент предложенный ниже, определите к какому историческому деятелю относится данный фрагмент.  
Он учился в Берлинском университете, во время франко-прусской войны он участвовал в восстании лионских рабочих. Главным в жизни он считал разрушение любых форм государства, едва ли не главной чертой русского народа он считал склонность к бунту. Он умер в Швейцарии.

#### Задание 9

Найдите 4 ошибки в предложенном отрывке исторического текста.  
Все реформы П.А.Столыпина, который в 1906 г. возглавил российский парламент, так или иначе были направлены на преобразования в деревне. Самой главной из них была земская, получившая название «стольпинская», хотя ее проект был разработан еще до него. Сущность реформы заключалась в том, что правительство отказывалось от прежней политики игнорирования крестьянской общины и переходило к ее насильственному восстановлению.

## ОП 6 Основы экономики организации, менеджмента и маркетинга

### Закрытые вопросы.

1. Менеджмент – это:

- а) процесс планирования, организации, мотивации и контроля, необходимые для того, чтобы сформулировать и достичь целей;
- б) особый вид деятельности, превращающий неорганизованную толпу в эффективно и целенаправленно работающую производственную группу;
- в) эффективное и производительное достижение целей предприятия посредством планирования, организации и лидерства руководителя.

2. Планирование – это:

- а) управленческая деятельность, отраженная в планах и фиксирующая будущее состояние менеджмента в текущее время;
- б) перспективная ориентация в рамках распознавания проблем развития;
- в) обеспечение целенаправленного развития организации в целом и всех её подразделений

3. Что дословно означает термин «монополия»?

- 1) «господствую один»;
- 2) «один на рынке»;
- 3) «продаю один».

4. Сегментация рынка — это:

- а) разделение территории рынка на отдельные сегменты;
- б) стратегия выборочного проникновения на рынок;
- в) структурирование потребителей, заинтересованных в определенных товарах или услугах;
- г) разбивка рынка на четкие группы потребителей, для каждой из которых могут потребоваться отдельные товары или комплексы маркетинга.

5. Товар – это:

- а) все, что сможет быть предложено на рынке для приобретения по определенной цене для удовлетворения нужд или потребностей;
- б) ощущаемый человеком недостаток в чем-либо необходимым;
- в) результат исследований, разработок при производстве;
- г) любой продукт человеческой деятельности.

### Открытые вопросы.

1. Укажите кто является родоначальником школы научного менеджмента?

2. Какой стиль управления следует применить руководителю при приеме на работу молодых не опытных специалистов?

3. Заполните схему основные функции менеджмента

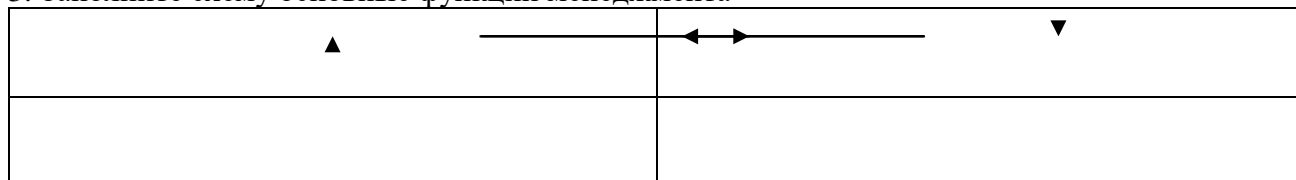

4. Назовите фамилию человека, который создал и внедрил поточно-массовое производство, основанное на стандартизации, и конвейеризации производственных процессов с разделением труда на отдельные операции.

5. Определите заработную плату работника за месяц, если:

- за месяц отработано 180 часов;
- тарифная ставка работника – 40 рублей;
- премия 35%
- уральский коэффициент – 0,15

6. Вопрос: Рассчитайте норматив материалов

Норма запаса материалов – 20 дней; длительность производственного цикла – 360 дней; оборот материалов в производственном цикле – 880 тыс. руб.

7. Вопрос: Приведите структуру розничной цены (схематично и в цифровом выражении).

Себестоимость изделия – 3 600 руб., рентабельность промышленных предприятий - 25% себестоимости, НДС – 20%, надбавка в пользу оптово-сбытовых организаций – 20 % к оптовой цене промышленности, надбавка торговых организаций – 30%.

### **МДК 03.01 Правовое регулирование отношений в землеустройстве, кадастре и градостроительстве**

#### *Закрытые вопросы*

1. Выберите один правильный ответ из предложенных вариантов.

Предмет земельного права – это общественные отношения по поводу ...

- а) границ территориальных образований
- б) планеты Земля
- в) охраны земель как основы жизни и деятельности народов, проживающих на соответствующей территории

2. Выберите один правильный ответ из предложенных вариантов.

Федеральный закон «О государственном кадастре недвижимости» вступил в законную силу первого января

- 1) 2007 года;
- 2) 2008 года;
- 3) 2009 года.

3. Выберите один правильный ответ из предложенных вариантов.

В отношении предприятий, как имущественных комплексов, положения Федерального закона «О государственном кадастре недвижимости»

- 1) применяются в полном объеме;
- 2) не применяются;
- 3) применяются в соответствии с волей балансодержателя.

4. Выберите один правильный ответ из предложенных вариантов.

Согласно Федеральному закону «О государственном кадастре недвижимости», объекты незавершенного строительства

- 1) являются объектами учета в государственном кадастре;
- 2) не являются объектами учета в государственном кадастре;
- 3) являются объектами учета при наличии зарегистрированных прав.

5. Выберите один правильный ответ из предложенных вариантов.

К числу уникальных характеристик объекта недвижимости относятся

- 1) адрес объекта недвижимости и его габаритные размеры;
- 2) сведения о кадастровой стоимости объекта недвижимости;
- 3) кадастровый номер и дата его внесения в государственный кадастр недвижимости.

Открытые вопросы:

1. Земельное законодательство состоит из следующих нормативных документов ...
2. Дайте определение понятию. Ограничение прав на землю это - ...
3. Перечислите, что относится к Видам земельного контроля в соответствии с земельным законодательством это- ...
4. Дайте определение понятию. Сервитут – это ...
5. Земельные участки в России могут находиться в собственности ...

### **МДК 03.02 Основы ведения единого государственного реестра недвижимости (ЕГРН)**

*Закрытые вопросы.*

1 Сервитут - это:

- А) Изъятие земельного участка, используемого с нарушением законодательства
- Б) Выкуп земельного участка для государственных нужд
- В) Право ограниченного пользования чужим земельным участком

2 Что может быть предметом сервитута?

- А) Имущественные права собственника
- Б) Здания, сооружения
- В) Земельные участки
- Г) Имущественные обязанности

3 Кадастровые карты подразделяются на:

- А) Геодезические и топографические
- Б) Публичные и дежурные
- В) Полевые и городские

4 Результатом кадастровых работ является:

- А) Межевой план, технический паспорт, акт обследования
- Б) Межевой план, технический план, акт обследования
- В) Кадастровый план, акт обследования, межевой план

5 К объектам недвижимости относят:

- А) Здания, сооружения
- Б) самолеты гражданской авиации РФ
- В) обособленные водные объекты
- Г) тяжелый большегрузный автотранспорт

*Открытые вопросы.*

1 Какое количество заявлений представляется для постановки на кадастровый учет в случае образования 2 или более объектов недвижимости?

2 Почему могут приостановить регистрацию в Росреестре?

3 Что делать если отказали в регистрации недвижимости?

4 Какие объекты недвижимости нельзя поставить на кадастровый учет?

5 Сколько экземпляров должно быть в договоре?

## МДК 03.03 Определение кадастровой стоимости объектов недвижимости

### *Закрытые вопросы.*

1 Кадастровая стоимость - это ...

- А) специальный способ определения стоимости объекта недвижимости методами массовой оценки на установленную дату на базе рыночной стоимости
- Б) установленная в процессе государственной кадастровой оценки рыночная стоимость объекта недвижимости, определенная методами массовой оценки, или, при невозможности этого, определенная индивидуально для конкретного объекта недвижимости
- В) рыночная стоимость, установленная в результате проведения государственной кадастровой оценки
- Г) определяемая исключительно методами массовой оценки рыночная стоимость, установленная и утвержденная в соответствии с законодательством, регулирующим проведение кадастровой оценки

2 Для расчета каких налогов необходимо знать кадастровую стоимость объекта?

- А) налог на имущество
- Б) патентный налог
- В) социальный налог

3 Объекты, описываемые в кадастре

- а) Земельные участки и объекты капитального строительства
- б) Здания и сооружения
- в) Помещения
- г) Перечисленное выше

4 Как называется орган, осуществляющий ведение кадастра

- а) Федеральная служба земельного кадастра
- б) Комитет по земельным ресурсам и землеустройству
- в) Федеральная служба государственной регистрации, кадастра и картографии
- г) Управление по регистрации прав

5 Кто подписывает межевой план?

- а) землеустроитель
- б) представитель органа межевания
- в) кадастровый инженер

### *Открытые вопросы.*

1 Обязан ли кадастровый инженер уведомлять орган, выдавший ему квалификационный аттестат о выбранной форме кадастровой деятельности

2 Понятие «недвижимое имущество» дано в каком законе?

3 Какой алфавитный список формируется первым в процессе присвоения кадастровых номеров элементам кадастрового округа

4 Для каких целей возник кадастр в древности?

5 Кто из указанных субъектов вправе иметь в собственности земельный участок на приграничной территории?

*Закрытые вопросы.*

1 Выберите один правильный ответ из предложенных вариантов

Субъектами предпринимательства могут быть:

- А) Физические лица
- Б) Физические и юридические лица
- В) Юридические лица

2 Выберите один правильный ответ из предложенных вариантов

Предпосылки, предопределяющие становление предпринимательства в России:

- А) Политические, экономические, юридические, психологические
- Б) Политические, экономические, социальные
- В) Политические, экономические, юридические, культурные

3 Выберите один правильный ответ из предложенных вариантов

Какие бывают формы предпринимательства?

- А) Частное, общее, государственное
- Б) Индивидуальное, партнерское, корпоративное
- В) Индивидуальное, совместное

4 Выберите один правильный ответ из предложенных вариантов

Предпринимательство выполняет следующие функции:

- А) Социально-экономическую, направляющую, распределительную, организаторскую
- Б) Экономическую, политическую, правовую, социально-культурную
- В) Общеэкономическую, политическую, ресурсную, организаторскую, социальную, творческую

5 Выберите один правильный ответ из предложенных вариантов

Основой государственного предпринимательства являются:

- А) Унитарные муниципальные предприятия
- Б) Стратегически важные предприятия и учреждения
- В) Банковские структуры

*Открытые вопросы.*

1 Укажите какую ответственность несут учредители акционерного общества по обязательствам, возникшим до регистрации общества?

2 Укажите, что представляет собой возможность иметь у себя данное имущество и фактически обладать им?

3 Укажите подразделение коммерческой организации, которое обладает наибольшей самостоятельностью в хозяйственном обороте?

4 Назовите, что это: «Принадлежащее государственным и муниципальным унитарным предприятиям право владения, пользования и распоряжения государственным имуществом в пределах, определяемых ГК РФ»?

5 Назовите, что является моментом создания юридического лица?

6 Назовите каким признается акционерное общество, акции которого публично размещаются (путем открытой подписки) или публично обращаются в соответствии с законодательством о рынке ценных бумаг?

7 Назовите кто является собственником имущества как объекта приватизации?

- 8 Назовите в каком кодексе содержится определение предпринимательской деятельности?
- 9 Назовите какие субъекты могут быть участниками полного товарищества?
- 10 Приведите кем утверждается перечень товаров, цены на которые подлежат государственному регулированию на внутреннем рынке Перечень товаров, цены на которые подлежат государственному регулированию на внутреннем рынке?
- 11 Назовите чем являются отношения, возникающие в ходе осуществления предпринимательской деятельности?
- 12 Назовите процедуру банкротства, применяемая к должнику, признанному банкротом, в целях соразмерного удовлетворения требований кредиторов?
- 13 Назовите, что является субъектом права оперативного управления?
- 14 Назовите как называется деятельность по установлению правил и характеристик в целях их добровольного многократного использования, направленная на достижение упорядоченности в сферах производства и обращения продукции и повышение конкурентоспособности продукции, работ и услуг?
- 15 Назовите, что влечёт за собой признание судом юридического лица банкротом?

ОК 06	Проявлять гражданско-патриотическую позицию, демонстрировать осознанное поведение на основе традиционных общечеловеческих ценностей, в том числе с учетом гармонизации международных и межрелигиозных отношений, применять стандарты антикоррупционного поведения.
-------	--

### СГ.01 История России

#### Закрытые вопросы

#### Задание 1

Рассмотрите изображение и ответьте на вопрос. Выберите один правильный ответ.

Что из перечисленного относится к тому же десятилетию, когда произошло событие, которому посвящена данная памятная медаль?



- 1) введение Табели о рангах
- 2) основание Санкт-Петербурга
- 3) Первый Азовский поход
- 4) Гренгамское морское сражение

#### Задание 2

Заполните пропуск в схеме одним из предложенных вариантов.

- 1) Ливонский орден
- 2) Петербургский орден
- 3) Азовский орден
- 4) Гренгамский орден



#### Задание 3

Выберите несколько правильных ответов. Существенное различие между правлением Петра I и Екатерины II заключается в:

- а) отношении к западной культуре
- б) существовании крепостного права;
- в) ограничении власти монарха;
- г) положении дворянства



#### Задание 4

Выберите несколько правильных ответов. Рабочий вопрос в конце XIX века включал в себя комплекс проблем, в числе которых – необходимость:

- а) развития трудового законодательства
- б) передачи предприятий в ведение трудовых коллективов
- в) ликвидация личной зависимости сезонных рабочих от помещиков
- г) объединение рабочих в землячества

#### Задание 5

Выберите один правильный ответ. В состав Российской империи во второй половине XIX века вошла территория

- а) Украины
- б) Финляндии
- в) Хивинского ханства
- г) Бессарабии

#### Задание 6

Выберите несколько правильных ответов. Причинами разрядки международной напряженности в 1970-е годы стали:

- а) достижение военно-стратегического паритета между СССР и США;
- б) ослабление гонений на инакомыслящих в СССР;
- в) заинтересованность Запада в улучшении торгово-экономических связей с СССР в связи с разразившимся там энергетическим кризисом;
- г) усиление противостояния СССР и Китая.

#### Задание 7

Выберите несколько правильных ответов. Что предусматривала экономическая реформа 1987 г.?

- а) либерализацию цен;
- б) приватизацию и акционирование государственных предприятий;
- в) расширение прав предприятий, перевод их на хозрасчет, введение государственного заказа;
- г) строжайшую централизацию управления производством, концентрацию всех ресурсов на важнейших направлениях производства.

#### Задание 8

Выберите один правильный ответ. В каком году М.С. Горбачев был избран Президентом СССР?

- а) в 1985 г.;
- б) в 1989 г.;
- в) в 1990 г.;
- г) в 1995 г.

#### Задание 9

Установите соответствие между международными кризисами, участниками которых выступал СССР, и их датами. Выберите событие и определите дату, например событие А-1.

##### СОБЫТИЯ

- А) Венгерский кризис
- Б) Чехословацкий кризис
- В) Карибский кризис
- Г) Корейская война

##### ДАТЫ

- 1) 1950-1953 гг.
- 2) 1956 г.
- 3) 1962 г.
- 4) 1968 г.

5) 1979 г.

6) 1949 г.

**Варианты ответов**

А) 3614

Б) 5321

В) 1425

Г) 2431

Д) 3241

Е) 6241

**Задание 10**

Заполните пустые ячейки таблицы, используя приведённый ниже список пропущенных элементов: для каждого пропуска, обозначенного буквой, выберите номер нужного элемента. Например пропуск (А) -1

Географический объект	Событие (явление, процесс)	Время, когда произошло событие (явление, процесс)
Воронеж	_____ (А)	_____ (Б)
_____ (В)	Авария на атомной электростанции	_____ (Г)
Брюссель	_____ (Д)	1900-е гг.
_____ (Е)	Антиордынское восстание	1320-е гг. <small>ege.sdangia.ru</small>

Пропущенные элементы:

1) Тверь

2) открытие второго съезда РСДРП

3) 1610-е гг.

4) 1690-е гг.

5) город Припять

6) начало строительства кораблей военно-морского флота России

7) Тула

8) подписание русско-польского договора

9) 1980-е гг.

Варианты ответов:

А) 645921

Б) 974312

В) 874163

Г) 678321

Д) 345198

Е) 874126

**Задание 11**

Установите соответствие между событиями и годами: к каждой позиции первого столбца подберите соответствующую позицию из второго столбца. Выберите событие и определите дату.

**СОБЫТИЯ**

**ДАТЫ**

А) начало Ливонской войны

1) 1199 г.

Б) подавление восстания в Твери  
московскоордынским войском

2) 1327 г.

3) 1558 г.

В) отмена крепостного права в России

4) 1785 г.

5) 1861 г.

Варианты ответов:

А)361

Б) 325

В)514

Г)421

Задание 12

Расположите в хронологической последовательности исторические события. Выберите вариант ответа, в котором обозначены исторические события, в правильной последовательности.

Исторические события

Варианты правильных ответов

1) битва на реке Калке

А) 15324

2) Куликовская битва

Б) 12534

3) Ледовое побоище

В) 52314

4) битва при деревне Лесной

Г) 35214

5) Невская битва

Задание 13

Установите соответствие между событиями Великой Отечественной войны и их датами: к каждой позиции первого столбца подберите соответствующую позицию из второго столбца. Выберите событие и определите дату.

СОБЫТИЯ

ДАТЫ

А) Ялтинская конференция

1) 1941 г.

Б) Начало Сталинградской битвы

2) 1942г.

В) Освобождение Севастополя

3) 1943г.

Г) Курская битва

4) 1944 г.

5) 1945 г.

6) 1940 г.

Варианты ответов:

А)2413

Б)6431

В)5324

Г)1532

Д)2531

Е) 5243

Задание 14

Одно из высказываний наиболее точно характеризует понятие «холодная война»? Найдите его и запишите ответ.

а) политическая, идеологическая, экономическая и локальная военная конфронтация двух общественно-политических систем;

б) вооруженные конфликты между странами Западной и Восточной Европы;

в) борьба стран за территориальный передел мира;

г) возникновение реальной угрозы советско-американского ядерного конфликта.

*Открытые вопросы.*

Задание 1

Прочтите отрывок из исторического источника и ответьте на поставленные вопросы. 29 июня 1918 г. председатель Совета Народных Комиссаров В.И. Ленин заявил: «Мы находимся в войне, и судьба революции решится исходом этой войны. Это должно стать первым и последним словом нашей агитации, всей нашей политической, революционной, и преобразовательной деятельности».

Вопросы

- 1) Почему В.И. Ленин считал, что судьба революции зависит от исхода Гражданской войны?
- 2) К чему сводились преобразования советского и белогвардейских правительств в политической и экономической сферах?
- 3) От чего зависел в конечном итоге исход Гражданской войны?

Задание 2

Прочитайте отрывок из исторического документа определите, о каком конкретном историческом лице идет речь. Ответ запишите.

Советский военачальник и военный теоретик. Из дворян. Окончил военное училище в 1914 г. Участник Первой мировой войны. С начала 1918 г. в Красной Армии. Командовал армией на Восточном фронте, затем - рядом армий на Южном, Кавказском, Западном фронтах, участвовал в походе на Варшаву в советско-польской войне. Участвовал в подавлении восстаний против советской власти в Кронштадте и на Тамбовщине в 1921 г. Внес крупный вклад в строительство Красной Армии, в укрепление оборонной мощи Советского государства. После Гражданской войны на командных должностях. Маршал Советского Союза (1935 г.). Автор работ по истории Гражданской войны и военно-теоретических трудов, оказавших большое влияние на развитие советской военной мысли в 1930-е годы. Репрессирован. Реабилитирован посмертно.

Задание 3

Прочтите текст и найдите 3 ошибки в историческом тексте.

В 1965 г. была проведена реформа управления промышленностью. Ликвидировались отраслевые министерства, а вместо них создавались территориальные органы управления - Советы народного хозяйства (совнархозы). Вместе с тем были расширены права предприятий. На смену директивному планированию пришло планирование с помощью государственных заказов. Совнархозы распределяли госзаказы и устанавливали цену на продукцию. Продукцию, произведенную сверх госзаказа, предприятия могли реализовать по договорным ценам, выходить с ней на внешний рынок.

Задание 4

Прочитайте отрывок из воспоминаний участника событий и ответьте на поставленные вопросы.

«Хотя разрушение Москвы и было большим ущербом для русских, однако эта потеря была для нас ещё чувствительнее, так как позволяла нашим врагам извлечь все выгоды, связанные с их суровым климатом. Напрасно среди нас говорили, что пожар столицы был бесполезен и что французская армия должна, напротив, радоваться, что ей удалось избавиться от многочисленного населения, которое благодаря своей пылкой фантастической натуре могло восстать стихийно.

Рассуждая об этом, я убеждаюсь, что русское правительство боялось, зная хитрость нашего вождя, как бы это самое население, далёкое от возмущения против нас, не послужило бы орудием для выполнения наших планов. Боялось и того, что большинство сановников, увлекшись этим опасным примером или прельстившись заманчивыми обещаниями, забудет интересы своей Родины и согласится на всё, чего потребует от них честолюбивый Наполеон.

Чтоб предупредить это бедствие, Ростопчин и зажёл Москву, думая, что один уж этот великий пример поднимет энергию дворянства и пробудит в народе живую ненависть, жертвой которой должны сделаться мы. К тому же этот город был снабжён продовольствием на восемь месяцев, и французская армия, занимая его, предполагала дожидаться в нём весны и тогда двинуться в поход с резервными войсками, которые раскинулись лагерем в Смоленске и на Немане. Пожар же в Москве принудил нас к быстрому отступлению в разгар самого сурового времени года».

Вопросы:

1. Укажите год, когда произошли описываемые события. Укажите главнокомандующего российской армии в период описываемых событий.
2. Почему, по словам автора, пожар Москвы был выгоден русской армии? Укажите два положения

Задание 5

Среди представленных определений выберите 5 и раскройте их значение.

XX съезд, марксизм-ленинизм, эпоха застоя; МиГ-15, АК-47, РДС-1; Суверенная демократия, международный терроризм, биполярный мир; Гонка вооружений, НАТО, ООН;

Задание 6

Рассмотрите схему, заполните пропуск в предложении. Ответ запишите словом.

«Походы, обозначенные на схеме, состоялись в \_\_\_\_\_ веке».



Задание 7

Прочитайте четыре предложения. Два из них являются тезисами (положениями, которые требуется аргументировать). Другие два содержат факты, которые могут послужить для аргументации этих тезисов. Подберите для каждого из тезисов соответствующий ему факт. Номера соответствующих предложений запишите в таблицу.

- 1) По указу от 9 ноября 1906 г. крестьянин мог потребовать выделения всех своих

разрозненных полос земли в единый отруб.

2) Реформа П.А. Столыпина предоставила крестьянам возможность выхода из общины.

3) В период руководства правительством П.А. Столыпина был сделан значительный шаг в социально-экономическом развитии Сибири.

4) За Урал переселилось более 3 млн крестьян

Номер предложения			
Тезис 1	Факт 1	Тезис 2	Факт 2

Задание 8

Заполните таблицу по теме «СССР в 1945 – 1991 гг.». Необходимо написать 1-2 факта

Сферы общественной жизни	Исторические периоды			
	1945 – 1953 гг.	1953 – 1964 гг.	1964 – 1985 гг.	1985 – 1991 гг.
Руководители партии и государства				
Изменения в политической системе				
Социально-экономическое развитие				
Направленность внешней политики				
Политика в области культуры				

Задание 9

Прочтите отрывок из документа и напишите название собрания, о котором идёт речь.

«Вероятно, сами большевики в октябре ещё не представляли, что уже в начале января, два месяца спустя после переворота, удастся так легко разделаться с [этим] собранием. Как известно, одно из обвинений, предъявленных ими Временному правительству, заключалось в том, что Временное правительство затягивало выборы. А когда для них <...> собрание оказалось неподходящим, они без колебаний его разогнали».

Задание 10

Найдите одну ошибку в предложенном определении.

Лига наций – международная организация, созданная после окончания Первой мировой войны с целью поддержания международной безопасности. Существовала с 1919 по 1941 гг.

Задание 11

Найдите одну ошибку в предложенном определении.

Лига наций – национальная организация, созданная после окончания Первой мировой войны с целью поддержания международной безопасности. Существовала с 1919 по 1946 гг.

Задание 12

Прочитайте отрывок и запишите термин, о котором идёт речь.

«Привилегированное среднее (затем и высшее) учебное заведение, предназначенное для подготовки чиновников и юристов. Появление этого типа учебных заведений в России относится к царствованию Александра I. Одно из таких учебных заведений было основано в 1811 г. в Царском Селе, его выпускниками были А. С. Пушкин, А. А. Дельвиг, А. М. Горчаков».

Задание 13

Прочитайте фрагмент предложенный ниже, определите к какому историческому деятелю относится данный фрагмент.

Он учился в Берлинском университете, во время франко-прусской войны он участвовал в восстании лионских рабочих. Главным в жизни он считал разрушение любых форм государства, едва ли не главной чертой русского народа он считал склонность к бунту. Он умер в Швейцарии.

#### Задание 14

Найдите 4 ошибки в предложенном отрывке исторического текста.

Все реформы П.А.Столыпина, который в 1906 г. возглавил российский парламент, так или иначе были направлены на преобразования в деревне. Самой главной из них была земская, получившая название «стольпинская», хотя ее проект был разработан еще до него. Сущность реформы заключалась в том, что правительство отказывалось от прежней политики игнорирования крестьянской общины и переходило к ее насильственному восстановлению.

### СГ.03 Безопасность жизнедеятельности

#### *Закрытые вопросы.*

1. Выберите один правильный ответ из предложенных вариантов

Какие санкции применяются в отношении гражданина, на являющегося по вызову военного комиссариата в указанный срок без уважительной причины?

- а) моральная и материальная ответственность;
- б) дисциплинарная ответственность в соответствии с законодательством РФ;
- в) административная ответственность в соответствии с законодательством РФ;
- г) уголовная ответственность в соответствии с Уголовным кодексом РФ.

2. Выберите один правильный ответ из предложенных вариантов

Обстоятельства военного, экономического, криминального, политического и семейно-бытового характера относятся к ...

- а) ЧС техногенного характера;
- б) ЧС природного характера;
- в) экологического характера;
- г) ЧС социального характера.

3. Выберите один правильный ответ из предложенных вариантов.

Главной функцией Гражданской обороны общеобразовательного учреждения является

- а) эвакуация населения из зоны ЧС;
- б) защита населения в зоне ЧС;
- в) оказание медицинской помощи и вывоз из зоны ЧС;
- г) обучение способам защиты учащихся в ЧС.

4. Выберите один правильный ответ из предложенных вариантов

Терроризмом называется политика ...

- а) невмешательства противоборствующих группировок;
- б) устрашения, подавления политических противников насильственными мерами;
- в) противоречие двух противоборствующих группировок;
- г) сотрудничество с противниками различными методами.

5. Выберите один правильный ответ из предложенных вариантов

Основными проявлениями конфликтного поведения считаются:

- а) уравнивание интересов, признание ценности межличностных отношений;

- б) стремление к превосходству, выражающееся в виде угроз, обвинений, замечаний, несправедливой критики, насмешек;
- в) одна сторона во всем соглашается с другой, но имеет свое мнение, которое боится высказывать;
- г) умение выслушать и понять точку зрения собеседника.

*Открытые вопросы.*

1. К какой категории обязанностей граждан относятся воинский учет и пребывание в запасе?
2. К основным поражающим факторам ядерного взрыва относятся:
3. Чем отличается пожар от горения?
4. Как называются чрезвычайные ситуации, связанные с событиями, происходящими в обществе?
5. Норматив максимально допустимого воздействия вредного фактора -
6. Ситуация с трагическими последствиями, с которой пострадавшее население не способно справиться самостоятельно – это...
7. При обнаружении утечки бытового газа необходимо позвонить по телефону \_\_\_\_\_
8. Как называется часть биосферы, преобразованная людьми с помощью технических средств?
9. Чрезвычайная ситуация – это
10. Как называются чрезвычайные ситуации, связанные с проявлением стихийных сил природы?

**ОП 7 Правовое обеспечение профессиональной деятельности**

*Закрытые вопросы.*

Задание 1.

Обязательства возникают из :

- а) из договора
- б) из трудовых правоотношений
- в) из административных правоотношений

Задание 2.

Уплата кредитору неустойки, устанавливается нормами:

- а) Гражданского кодекса
- б) Трудового кодекса
- в) Кодекса об административной ответственности

Задание 3.

Цель гражданско-правовой ответственности:

- а) предупредительная



- б) имущественная (восстановительная)
- в) карательная

Задание 4.

К видам дисциплинарных взысканий относят:

- а) штраф
- б) увольнение
- в) арест

Задание 5.

К смягчающим обстоятельствам КоАП относит:

- а) совершение административного правонарушения в состоянии сильного душевного волнения (аффекта) либо при стечении тяжелых личных или семейных обстоятельств б) Совершение административного группой лиц
- в) Совершение административного правонарушения в условиях стихийного бедствия

Задание 6.

Установите соответствие между формами сделки и их примерами. «Понятие и формы сделки».

Форма сделки	Примеры
1. Устная форма	А. между гражданами при цене сделки свыше 10.000 рублей
	Б. между гражданином и юридическим лицом
2. Письменная форма	В. между гражданами при цене сделки свыше 5.000 рублей
	Г. между юридическими лицами

Задание 7.

Установите соответствие между основаниями прекращения трудового договора и их примерами «Расторжение трудового договора».

Основания прекращения трудового договора	Пример прекращения трудового договора
1. Инициатива работодателя	А. призыв на военную службу
	Б. ликвидация организации
2. Обстоятельства, не зависящие от воли сторон	В. грубое нарушение трудовых обязанностей
	Г. признание гражданина нетрудоспособным

Задание 8.

Установите соответствие между видами договоров и их условиями «Гражданско-правовой договор».

Вид договора	Условия договора
1. Трудовой договор	А. цена
	Б. трудовая функция
2. Гражданско-правовой договор	В. предмет договора
	Г. рабочее время

Задание 9.

Установите соответствие между формами вины и ее видами.

Формы вины	Вид вины
1. Умысел	А. легкомыслие
	Б. небрежность
2. Неосторожность	В. прямая вина
	Г. косвенная вина

Задание 10.

Установите соответствие между видами ответственностями и примером. «Административная ответственность».

Вид ответственности	Конкретный пример вида ответственности
1. Дисциплинарная	А возмещение неустойки
2. Уголовная	Б штраф
3. Административная	В лишение свободы
4. Гражданско-правовая	Г выговор

*Открытые вопросы.*

Задание 1. Вставьте пропущенные слова в определении.

Сделка- это действия .... и .....направленные на установление, изменение или .....гражданских прав и обязанностей.

Задание 2. Дополните предложение.

Сделки заключаются в письменной форме в случаях.....

Задание 3. Запишите слова пропущенные в таблице.

Недействительные сделки	Пример
1..... сделка	Сделка совершенная гражданином, признанным недееспособным
2. .... сделка	Сделка совершенная по угрозе

Задание 4. Закончите предложение.

Договор заключается посредством направления..... (предложения заключить договор) одной из сторон и ее акцепта ( принятия предложения ) другой стороной.

Задание 5. Вставьте пропущенное слово.

По договору купли-продажи одна сторона ( продавец) обязуется передать вещь в ..... другой стороне ( покупателю), а покупатель обязуется.....этот товар и уплатить за него определенную денежную ....

Задание 6. Вставьте пропущенные слова .

Административное правонарушение- ....., ..... действие (бездействие) физического или юридического лица, за которое настоящим Кодексом или законами субъектов Российской Федерации об административных правонарушениях установлена административная ответственность.

Задание 7. Запишите слова пропущенное в таблице.

Вид ответственности	Конкретный пример вида ответственности
Дисциплинарная	выговор
	арест
	неустойка

### **МДК 03.01 Правовое регулирование отношений в землеустройстве, кадастре и градостроительстве**

#### *Закрытые вопросы.*

1. Выберите один правильный ответ из предложенных вариантов.  
Земельное законодательство России находится в ведении ...

- а) субъектов Российской Федерации;
- б) органов местного самоуправления;
- в) Российской Федерации;
- г) Российской Федерации и субъектов Российской Федерации.

2. Выберите один правильный ответ из предложенных вариантов.  
Титул, предоставляющий наибольшее количество прав субъекту

- а) аренда;
- б) распоряжение;
- в) собственность;
- г) пользование;
- д) владение;

3. Выберите один правильный ответ из предложенных вариантов.  
Земельные участки, изъятые из оборота — участки, ...

- а) занятые особо ценными объектами культурного наследия народов Российской Федерации;
- б) загрязненные опасными отходами;
- в) предоставленные для нужд связи;

4. Выберите один правильный ответ из предложенных вариантов.  
Виды ответственности за земельные правонарушения:

- а) гражданско-правовая, дисциплинарная, административная, уголовная;
- б) гражданско-правовая, административная, уголовная;
- в) гражданско-правовая, земельно-правовая, уголовная, дисциплинарная;
- г) земельно-правовая, уголовная, дисциплинарная;

5. Выберите один правильный ответ из предложенных вариантов.  
Перевод земель, находящихся в собственности субъектов Российской Федерации из одной категории в другую осуществляется ...

- а) Правительством Российской Федерации;
- б) Органами исполнительной власти субъектов Российской Федерации;
- в) Органами местного самоуправления;
- г) Органами законодательной власти субъектов Российской Федерации.

#### *Открытые вопросы.*

1. Дайте определение понятию. Землевладелец это-...
2. Дайте определение понятию. Землепользователь это-...
3. Объектом купли-продажи могут быть только участки, прошедшие ...
4. Функциональный орган в области использования и охраны земель и его полномочия?
5. Дайте определение понятию. Регистрационный округ это- ...

### **МДК 04.01 Выполнение комплекса работ в рамках мониторинга состояния земель**

#### *Закрытые вопросы*

Задание 1. Выберите один вариант ответа

Что понимают под загрязнением окружающей среды?

- а) изменение ее свойств в результате поступления экологически вредных веществ
- б) исчезновение видов
- в) появление новых организмов
- г) нет верного ответа

Задание 2. Выберите один правильный ответ.

Биологическое разнообразие – это разнообразие

- а) организмов
- б) видов
- в) экосистем
- г) нет верного ответа

Задание 3. Выберите один правильный ответ.

Наблюдения на базовых станциях экологического мониторинга проводятся для:

- а) глобального мониторинга;
- б) регионального мониторинга;
- в) национального мониторинга;
- г) локального мониторинга;

Задание 4. Выберите неверный ответ к утверждению: источниками получения информации по загрязнению земель тяжелыми металлами являются:

- а) Министерство природных ресурсов и экологии РФ;
- б) Росреестр;
- в) Федеральная служба по гидрометеорологии и мониторингу окружающей среды;
- г) Минсельхоз РФ.

Задание 5. Выберите неверный ответ к утверждению: единая система показателей государственного мониторинга земель состоит из следующих разделов:

- а) источники получения базовой информации, необходимой для ведения государственного мониторинга земель;
- б) нормативно - методическая база государственного мониторинга земель показатели состояния земель;
- в) показатели кадастровой оценки земель;
- г) показатели использования земель.

Задание 6. Выбрать один вариант ответа. Чем являются региональные программы использования и охраны земельных ресурсов:

- а) комплексом социально-экономических, производственных, организационно-хозяйственных и других мероприятий по организации рационального использования и охраны земель
- б) обоснованием социально-экономических и других мероприятий по организации рационального использования и охраны земель
- в) комплексом хозяйственных мероприятий по осуществлению мелиорации и строительства, выбор наиболее эффективных направлений и способов проведения работ
- г) нет верного ответа

Задание 7. Выбрать один вариант ответа. Охрана земель и их рациональное использование осуществляются на основе комплексного подхода к угодыям, как к сложным природным образованиям (экосистемам), с учетом их зональных и региональных особенностей, так ли это:

- а) нет
- б) да

- в) зависит от региона
- г) нет верного ответа

Задание 8. Выбрать один вариант ответа. Одна из самых актуальных проблем рационального использования и охраны почв:

- а) защита от эрозии
- б) защита от коррозии
- в) оба варианта возможны
- г) нет верного ответа

Задание 9. Выбрать один вариант ответа. Характерные черты земли как природного ресурса:

- а) незаменимость, ограниченность, локальность, недвижимость
- б) плодородие, степень загрязненности, степень деградации, застроенность
- в) экономический потенциал, урожайность, экологическая стабильность, определенность границ
- г) нет верного ответа

Задание 10. Выбрать один вариант ответа. Что является важнейшей составляющей земельных ресурсов:

- а) почва
- б) территория
- в) климатические условия
- г) нет верного ответа

*Открытые вопросы.*

Задание 1. Дополните предложение: ... - способность воспроизводить жизнь на Земле с сохранением природных экосистем и биоразнообразия

Задание 2. Перечислите основные задачи, входящие в компетенцию экологического аудита

Задание 3. Перечислите источники получения информации по загрязнению земель тяжелыми металлами.

Задание 4. Охарактеризуйте содержание процедуры охраны земель

Задание 5. Назвать функциональный орган в области использования и охраны земель

Задание 6. Напишите два основных метода государственного управления природоохранной деятельностью

Задание 7. Какие два вида экологического контроля существуют?

Задание 8. Дополните предложение. Основной признак, характерный для территорий (зон) экологического бедствия – это ...

Задание 9. Что включает в себя экономический механизм управления природоохранной деятельностью?

Задание 10. Дайте краткую характеристику государственного контроля за соблюдением земельного законодательства, использованием и охраной земель

## МДК 04.02 Охрана окружающей среды и природоохранные мероприятия

### *Закрытые вопросы.*

1. Выберите 1 правильный ответ из предложенных вариантов:

Какие признаки характеризуют техногенный тип экономического развития?

- а) Малая природоемкость экономики и значительный экономический ущерб
- б) Скорость использования невозобновимых видов природных ресурсов значительно выше скорости их воспроизводства
- в) Скорость использования возобновимых природных ресурсов превышает возможность их воспроизводства и восстановления

2. Выберите 1 правильный ответ из предложенных вариантов:

Какое понятие характеризует негативные эколого-экономические последствия экономической деятельности, не принимаемые во внимание субъектами этой деятельности?

- а) Экономический ущерб
- б) Эколого-экономический ущерб
- в) Внешние эффекты
- г) Отрицательные экстерналии

3. Выберите 1 правильный ответ из предложенных вариантов:

Для какого типа развития экономики характерна высокая природоемкость?

- а) Интенсивного
- б) Экстенсивного
- в) Устойчивого

4. Выберите 2 правильных ответа из предложенных вариантов:

Какие подходы наиболее часто используются при стоимостной оценке природных ресурсов?

- а) Рентный
- б) Затратный
- в) Общей экономической стоимости

5. Выберите 2 правильных ответа из предложенных вариантов:

Какие из перечисленных природных ресурсов относятся к группе исчерпаемых?

- а) Пространство обитания
- б) Растительный мир
- в) Солнечная энергия
- г) Атмосферный воздух

### *Открытые вопросы.*

1. Вычислите значение по условию задачи

В лесной экосистеме при подсчете обнаружено 550 видов различных растений. Сколько (приблизительно) видов растительных животных может быть в данной экосистеме?

2. Какие из перечисленных экосистем могут существовать без постоянного вмешательства человека, а какие – нет? - *распределите предложенные варианты по группам:*

1) могут существовать; 2) не могут существовать.

- А. Березовая роща;
- Б. Защитная лесополоса;
- В. Река Исеть;
- Г. Картофельное поле;
- Д. Торфяное болото;
- Е. Аквариум;
- Ж. Лесостепь.

3. Вычислите значение по условию задачи

Биомасса консументов 2-го порядка в лесу составляет 826 кг. Какой может быть биомасса консументов 1-го порядка и растений в данном лесу?

4. Какие из перечисленных экосистем относятся к искусственным, а какие – к природным?  
- *распределите предложенные варианты по группам:*

1) природные; 2) искусственные

- А. Хвойный лес;
- Б. Городской парк;
- В. Река Чусовая;
- Г. кукурузное поле;
- Д. Яблоневый сад;
- Е. Аквариум;
- Ж. Полярная тундра

5. Вставьте пропущенный термин

«В настоящее время ... является наиболее мощным геологическим фактором, который может привести к резкому изменению структуры биосферы» (В.И. Вернадский).

### **ОПЦ.09 Основы предпринимательской деятельности**

#### *Закрытые вопросы.*

1 Выберите один правильный ответ из предложенных вариантов

Субъектами предпринимательства могут быть:

- А) Физические лица
- Б) Физические и юридические лица
- В) Юридические лица

2 Выберите один правильный ответ из предложенных вариантов

Предпосылки, предопределяющие становление предпринимательства в России:

- А) Политические, экономические, юридические, психологические
- Б) Политические, экономические, социальные
- В) Политические, экономические, юридические, культурные

3 Выберите один правильный ответ из предложенных вариантов

Какие бывают формы предпринимательства?

- А) Частное, общее, государственное
- Б) Индивидуальное, партнерское, корпоративное
- В) Индивидуальное, совместное

4 Выберите один правильный ответ из предложенных вариантов

Предпринимательство выполняет следующие функции:

- А) Социально-экономическую, направляющую, распределительную, организаторскую
- Б) Экономическую, политическую, правовую, социально-культурную
- В) Общеэкономическую, политическую, ресурсную, организаторскую, социальную, творческую

5 Выберите один правильный ответ из предложенных вариантов

Основой государственного предпринимательства являются:

- А) Унитарные муниципальные предприятия
- Б) Стратегически важные предприятия и учреждения
- В) Банковские структуры

#### *Открытые вопросы.*

1 Укажите какую ответственность несут учредители акционерного общества по обязательствам, возникшим до регистрации общества?

- 2 Укажите, что представляет собой возможность иметь у себя данное имущество и фактически обладать им?
- 3 Назовите что установлена за осуществление предпринимательской деятельности без лицензии?
- 4 Назовите, что это: «Принадлежащее государственным и муниципальным унитарным предприятиям право владения, пользования и распоряжения государственным имуществом в пределах, определяемых ГК РФ»?
- 5 Назовите как называется возмездное изъятие имущества в интересах общества при обстоятельствах, носящих чрезвычайный характер?
- 6 Назовите каким признается акционерное общество, акции которого публично размещаются (путем открытой подписки) или публично обращаются в соответствии с законодательством о рынке ценных бумаг?
- 7 Назовите кто является собственником имущества как объекта приватизации?
- 8 Назовите в каком кодексе содержится определение предпринимательской деятельности?
- 9 Назовите какие субъекты могут быть участниками полного товарищества?
- 10 Приведите кем утверждается перечень товаров, цены на которые подлежат государственному регулированию на внутреннем рынке Перечень товаров, цены на которые подлежат государственному регулированию на внутреннем рынке?
- 11 Назовите чем являются отношения, возникающие в ходе осуществления предпринимательской деятельности?
- 12 Назовите процедуру банкротства, применяемая к должнику, признанному банкротом, в целях соразмерного удовлетворения требований кредиторов?
- 13 Назовите, что является субъектом права оперативного управления?
- 14 Назовите как называется деятельность по установлению правил и характеристик в целях их добровольного многократного использования, направленная на достижение упорядоченности в сферах производства и обращения продукции и повышение конкурентоспособности продукции, работ и услуг?
- 15 Назовите, что не является Косвенным (экономическим) методом государственного регулирования предпринимательской деятельности?



**СГ.03 Безопасность жизнедеятельности***Закрытые вопросы.*

1. Выберите один правильный ответ из предложенных вариантов

Какие санкции применяются в отношении гражданина, на являющегося по вызову военного комиссариата в указанный срок без уважительной причины?

- а) моральная и материальная ответственность;
- б) дисциплинарная ответственность в соответствии с законодательством РФ;
- в) административная ответственность в соответствии с законодательством РФ;
- г) уголовная ответственность в соответствии с Уголовным кодексом РФ.

2. Выберите один правильный ответ из предложенных вариантов

Обстоятельства военного, экономического, криминального, политического и семейно-бытового характера относятся к ...

- а) ЧС техногенного характера;
- б) ЧС природного характера;
- в) экологического характера;
- г) ЧС социального характера.

3. Выберите один правильный ответ из предложенных вариантов.

Главной функцией Гражданской обороны общеобразовательного учреждения является

- а) эвакуация населения из зоны ЧС;
- б) защита населения в зоне ЧС;
- в) оказание медицинской помощи и вывоз из зоны ЧС;
- г) обучение способам защиты учащихся в ЧС.

4. Выберите один правильный ответ из предложенных вариантов

Терроризмом называется политика ...

- а) невмешательства противоборствующих группировок;
- б) устрашения, подавления политических противников насильственными мерами;
- в) противоречие двух противоборствующих группировок;
- г) сотрудничество с противниками различными методами.

5. Выберите один правильный ответ из предложенных вариантов

Основными проявлениями конфликтного поведения считаются:

- а) уравнивание интересов, признание ценности межличностных отношений;
- б) стремление к превосходству, выражающееся в виде угроз, обвинений, замечаний, несправедливой критики, насмешек;
- в) одна сторона во всем соглашается с другой, но имеет свое мнение, которое боится высказывать;
- г) умение выслушать и понять точку зрения собеседника.

6. Выберите один правильный ответ из предложенных вариантов

Какой из перечисленных факторов относится к вредным производственным факторам физической природы?

- а) Грузоподъемные устройства
- б) Пары ртути
- в) Патогенные микроорганизмы

г) Высокочастотное излучение

7. Какие глобальные экологические проблемы НЕ связаны с загрязнением атмосферы?

- а) Парниковый эффект
- б) Истощение природных ресурсов
- в) Кислотные осадки
- г) Сокращение озонового слоя

8. Выберите один правильный ответ из предложенных вариантов

Состояние среды обитания, при котором воздействующие факторы приводят к дискомфорту и снижению эффективности деятельности человека, называется...

- а) опасным
- б) комфортным
- в) допустимым
- г) чрезвычайно опасным

9. Выберите один правильный ответ из предложенных вариантов

Техника безопасности - это...

- а) Наука о комфортном и безопасном взаимодействии человека с окружающей средой
- б) Система сохранения жизни и здоровья работников в процессе трудовой деятельности, включающая в себя правовые, социально-экономические, санитарно-гигиенические мероприятия
- в) Состояние деятельности человека, при котором с определенной вероятностью исключаются потенциальные опасности;
- г) Система организационных и технических мероприятий и средств, обеспечивающих защиту людей от воздействия вредных факторов.

10. Выберите все правильные ответы из предложенных вариантов

Воинская обязанность граждан в России предусматривает:

- а) пребывание в запасе;
- б) занятия военно-прикладными видами спорта;
- в) воинский учет;
- г) призыв на военную службу;
- д) прохождение военной службы;
- е) членство в любой организации, имеющей военную направленность.

#### *Открытые вопросы.*

1. К какой категории обязанностей граждан относятся воинский учет и пребывание в запасе?

2. К основным поражающим факторам ядерного взрыва относятся:

3. Чем отличается пожар от горения?

4. Как называются чрезвычайные ситуации, связанные с событиями, происходящими в обществе?

5. Норматив максимально допустимого воздействия вредного фактора -

6. Ситуация с трагическими последствиями, с которой пострадавшее население не способно справиться самостоятельно – это...

7. При обнаружении утечки бытового газа необходимо позвонить по телефону \_\_\_\_\_
8. Как называется часть биосферы, преобразованная людьми с помощью технических средств?
9. Чрезвычайная ситуация – это
10. Как называются чрезвычайные ситуации, связанные с проявлением стихийных сил природы?
11. Перечислите основные виды защиты от шума.
12. Состояние среды обитания, при котором воздействующие факторы оказывают негативное влияние и вызывают при длительном воздействии заболевания, называется...
13. Что представляет собой вредный производственный фактор «вибрация»?
14. Как называется область активной деятельности человека?
15. Ситуация с трагическими последствиями, с которой пострадавшее население не способно справиться самостоятельно – это...
16. Состояние среды обитания, когда потоки, действуя на человека и среду обитания, не оказывают негативного влияния на здоровье, но приводят к дискомфорту, снижая эффективность деятельности человека, называется \_\_\_\_\_
17. Что означает аббревиатура ССБТ?
18. Как называется стадия ЧС, связанная с накоплением отклонений от нормального состояния в течение длительного времени?
19. Ситуация, связанная с неисправностями в технической системе, называется \_\_\_\_\_
20. Как называется стадия активного развития чрезвычайной ситуации?
21. Относятся ли лифты и эскалаторы к путям эвакуации людей при пожаре?
22. Чем можно тушить электрооборудование под напряжением?
23. Перечислите группы вредных и опасных факторов производственной среды.
24. Стратегия поведения в конфликтной ситуации, выражающаяся в уравнивании интересов, признании ценности межличностных взаимовыгодных отношений.
25. Укажите способы нормализации микроклиматических условий на рабочем месте.

**ОП 5 Основы геологии, геоморфологии, почвоведения**  
*Закрытые вопросы.*

1. Что изучает геология:

- 1) вещественный состав земной коры;
- 2) рельеф Земли;
- 3) процессы, протекающие в глубине Земли и на ее поверхности;
- 4) размеры и форму.

2. Минералами считаются вещества, находящиеся:

- 1 в жидком состоянии;
- 2 в кристаллическом состоянии;
- 3 в твердом состоянии.
- 4 в разложившемся состоянии

3. Какое из названных веществ является минералом:

- 1) янтарь;
- 2) пирит;
- 3) торф;
- 4) каменный уголь.

4. Из каких элементов состоят горные породы:

- 1) из ионов;
- 2) из агрегатов минералов;
- 3) из коллоидов.
- 4 из органических остатков

5. Какой признак положен в классификацию горных пород:

- 1) только генезис;
- 2) строение породы (структура и текстура);
- 3) крепость.
- 4) способ образования и происхождение

6 Объектом изучения общей геологии являются

- 1 Минералы
- 2 Горные породы
- 3 Геологические процессы
- 4 Химические элементы

7. Какие обстановки осадконакопления характерны для осадочных пород:

- 1) морские;
- 2) на больших глубинах с высокими температурами и давлениями;
- 3) континентальные.
- 4 вулканические

*Открытые вопросы.*

1. Привести в соответствие процессы происходящие в земной коре и их формулировку:

Название процесса	Процесс связанный
1. эндогенные	А. с существующей структурой земной коры, и изменениями происходящими в ней
2. тектонические	Б. с выплавлением магмы, ее дальнейшего развития, перемещением
3. магматизм	В. с энергией возникающей в недрах земной коры: магматизм, метаморфизм, сейсмическая активность

4. метаморфизм	Г. с происхождением на поверхности Земли: выветривание, эрозия, энергия солнца С
5. экзогенные	Д. твердофазными минералами и структурными изменениями горных пород

2. Привести в соответствие процесс происходящий в земной коре и его деятельность:

Название процесса	Деятельность в земной коре
1. эндогенные	А. горообразование
	Б колебание температуры
	В. деятельность льда
	Г. колебательные движения земной коры
2. экзогенные	Д. разложение органических остатков бактериями

3. Привести в соответствие процесс происходящий в земной коре и его деятельность:

Название процесса	Процесс связанный
1. эндогенные	А. горообразование
	Б действие ветра
	В колебание температуры
	Г . деятельность льда
2. экзогенные	Д . колебательные движения земной коры
	Е . вулканические извержения

4. Приведите в соответствие (определите типы складок по положению осевой поверхности):

Название складок

- 1) наклонная
- 2) прямая асимметричная
- 3) прямая симметричная
- 4) лежачая
- 5) опрокинутая

Типы складок

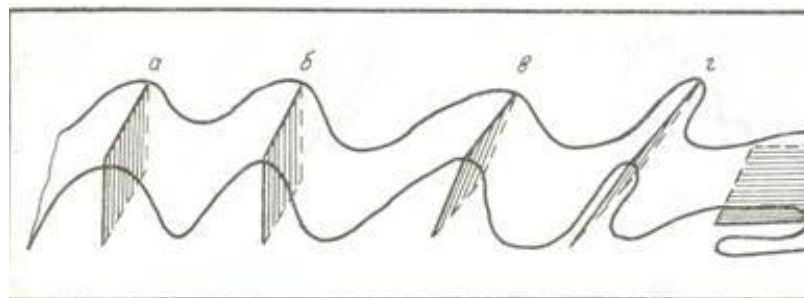

5. Приведите в соответствие (определите типы вулканических построек):

Типы вулканических построек:

- а) стратовулкан
- б) экструзивный купол
- в) щитовой вулкан
- г) маар

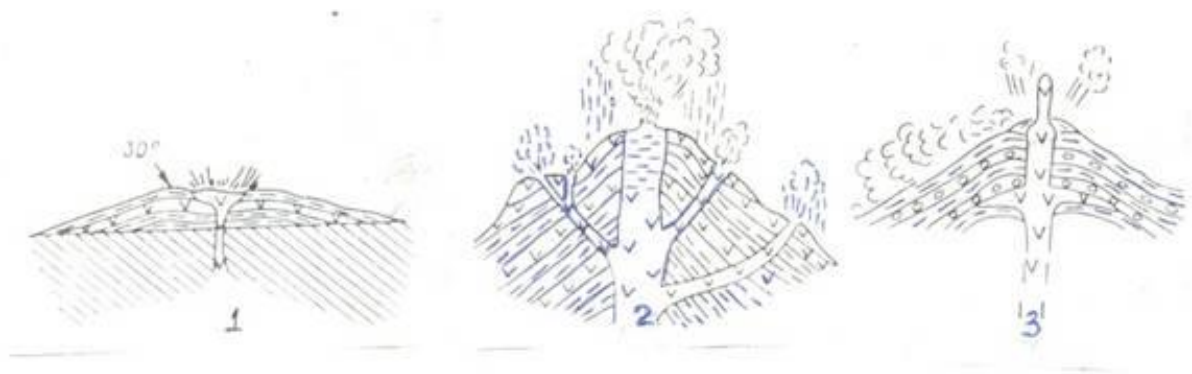

6. Определите, о какой оболочке Земли идет речь:

1. Земная кора 2. Мантия 3. Ядро  
 А – ближе всего к центру Земли;  
 Б – толщина от 5 до 70 километров;  
 В – в переводе с латыни "покрывало";  
 Г – температура вещества + 4000...+5000 С;  
 Д – верхняя оболочка Земли;  
 Е – толщина около 2900 С;

7. К метаморфическим горным породам относится:

- 1) гранит 2) гнейс 3) известняк 4) торф  
 5) глина 6) кварцит 7) мрамор 8) мел

8. Привести в соответствие название минералов и их химический состав:

Название минералов	Классы минералов по химическому составу
1. Гематит	А. Сульфиды
2. Пирит	Б. Оксиды и гидроксиды
3. Гипс	В. Галоидные соединения
4 Флюорит	Г. Самородные элементы
5. сера	Д соли кислородных кислот

9. Привести в соответствие название системы и ее цвет на геологической карте:

Название системы	Цвет на геологической карте
1. Меловая	А. Желтый
2. Девонская	Б. Зеленый
3. Неогеновая	В. Фиолетовый
4. Триасовая	Г. Серый
5. Каменноугольная	Д. Коричневый

10. Привести в соответствие горы и период образования складчатого пояса

А. Современный геосинклинальный пояс	1. Урал, Алтай, Саяны, Тянь-Шань
Б. Эпигеосинклинальный складчатый пояс	2. Горы Камчатки, Сахалина, Курил
В. Эпи платформенный складчатый пояс	3. Альпы, Кавказ, Гималаи

11. Привести в соответствие: определение отложений и их характеристику

А. Элювий	1. отложения продуктов выветривания
-----------	-------------------------------------

Б. Делювий	2. песчаный материал образующий дюны
В.эоловые отложения	3. отложения в виде наилка
Г. морена	4. отложения временных водотоков
Д. аллювий	5. несортированная порода, на месте таяния ледника

12. Привести в соответствие возраст отложений и цвет на геологической карте:

Возраст отложений	Цвет на геологической карте
А) N	1) зеленый
Б) К	2) синий
В) J	3) коричневый
Г) Т	4) серый
Д) С	5) фиолетовый
Е) D	6) желтый

13. Привести в соответствие возраст отложений и его характеристику:

Возраст отложений	Цвет на геологической карте
А) N	1) меловой
Б) К	2) каменноугольный
В) J	3) триасовый
Г) Т	4) юрский
Д) С	5) неогеновый
Е) D	6) девонский

14. Привести в соответствие: определить горные породы и их происхождение

Возраст отложений	Цвет на геологической карте
А) гранит	1) магматические
Б) мрамор	
В) базальт	
Г) глины	2) метаморфические
Д) сланцы	
Е) песок	3) осадочные

15. Привести в соответствие: определить горные породы и их происхождение

Возраст отложений	Цвет на геологической карте
А) габбро	1) магматические
Б) кварциты	
В) гранит	2) метаморфические
Г) гравий	
Д) мрамор	3) осадочные
Е) лёсс	

16. Привести в соответствие: определить горные породы и их происхождение

Возраст отложений	Цвет на геологической карте
А) габбро	1) магматические

Б) кварциты	2) метаморфические
В) гранит	
Г) сланцы	
Д) мрамор	
Е) базальт	

17. Привести в соответствие: определить горные породы и их происхождение

Возраст отложений	Цвет на геологической карте
А) глина	1) осадочные
Б) кварциты	
В) песок	
Г) сланцы	2) метаморфические
Д) мрамор	
Е) галечники и щебень	

18. Привести в соответствие: определение отложений и их характеристику

А. лёсс	1. отложения песчаного материала(дюны)
Б. покровные суглинки	2. пористая карбонатная порода
В. эоловые отложения	3. буро-желтые сортированные породы
Г. морена	4. песчаный материал отложенный за ледниками
Д. флювигляционные	5. несортированная порода, на месте таяния ледника

19. Привести в соответствие: продукты выветривания и их виды

А. гидролиз	1. физическое
Б. разрушение под действием ветра	
В. окисление	2. химическое
Г. нитрифицирующие бактерии	
Д. разрушение под действием воды	3. биологическое

20. Привести в соответствие: продукты выветривания и их виды

А. гидролиз	1. физическое
Б. разрушение под действием ветра	
В. корни растений проникающие в трещины горных пород	2. химическое
Г. серобактерии	
Д. разрушение под действием воды	3. биологическое

21. Привести в соответствие формы рельефа по размерам и их характеристику:

Формы рельефа	Характеристика форм рельефа
А. мегарельеф	1. мельчайшие формы рельефа(кочки, борозды)
Б. макрорельеф	2. мелкие формы рельефа (высота до 1м)
В. мезорельеф	3. средние формы рельефа(овраги)



- Г. микрорельеф  
 Д. нанорельеф
4. крупные территории (высота от сотен до тыс метров)  
 5. крупнейшие формы рельефа(материки)

22. Привести в соответствие примеры рельефа и его вид:

Формы рельефа	Характеристика форм рельефа
А. мегарельеф	1. кочки, борозды
Б. макрорельеф	2. холмики, небольшие понижения и повышения
В. мезорельеф	3. овраги, речные долины
Г. микрорельеф	4. Уральские горы, Русская равнина
Д. нанорельеф	5. Материки

23. Привести в соответствие: определение отложений и их характеристику

А. элювий	1. отложения, образующиеся на склонах в результате плоскостного стока вод, возникающего периодически
Б. делювий	2. топографически не смещенные продукты изменения коренных пород
В. пролювий	3. озерные отложения
Г. лимний	4. отложения, образующиеся путем наземного устьевых выноса различного материала временными потоками и постоянными реками
Д. флювигляциальные отложения	5. сформированы осадками турбулентных потоков талых ледниковых вод.

24. Привести в соответствие типы геологических карт и их характеристику

А. тектонические карты	1. карты показывают расположения минералов
Б. гидрогеологические карты	2. карты показывают разделение по генезису, возрасту и составу.
В. литологические карты	3. Карты, отображающие условия залегания и распространения подземных вод
Г. карты четвертичных отложений	4. Карты, изображающие структуру земной коры и отражающие обычно основные этапы её развития в пределах отдельных регионов или Земли в целом

Д. Инженерно-геологические карты	5. карты показывают физико-механические свойства горных пород и характеризуют современные геодинамические явления.
----------------------------------	--

25. Привести в соответствие виды минеральных ресурсов и их представителей

А. каменная соль	1. горючие осадочные
Б. нефть	
В. графит	2. нерудные неметаллические
Г. алмазы	
Д. уголь	
Е. газ	

**МДК 04.01 Выполнение комплекса работ в рамках мониторинга состояния земель**  
*Закрытые вопросы*

Задание 1. Выберите один вариант ответа

Что понимают под загрязнением окружающей среды?

- а) изменение ее свойств в результате поступления экологически вредных веществ
- б) исчезновение видов
- в) появление новых организмов
- г) нет верного ответа

Задание 2. Выберите один правильный ответ.

Биологическое разнообразие – это разнообразие

- а) организмов
- б) видов
- в) экосистем
- г) нет верного ответа

Задание 3. Выберите один правильный ответ.

Наблюдения на базовых станциях экологического мониторинга проводятся для:

- а) глобального мониторинга;
- б) регионального мониторинга;
- в) национального мониторинга;
- г) локального мониторинга;

Задание 4. Выберите неверный ответ к утверждению: источниками получения информации по загрязнению земель тяжелыми металлами являются:

- а) Министерство природных ресурсов и экологии РФ;
- б) Росреестр;
- в) Федеральная служба по гидрометеорологии и мониторингу окружающей среды;
- г) Минсельхоз РФ.

Задание 5. Выберите неверный ответ к утверждению: единая система показателей государственного мониторинга земель состоит из следующих разделов:

- а) источники получения базовой информации, необходимой для ведения государственного мониторинга земель;
- б) нормативно - методическая база государственного мониторинга земель показатели состояния земель;
- в) показатели кадастровой оценки земель;

г) показатели использования земель.

Задание 6. Выбрать один вариант ответа. Чем являются региональные программы использования и охраны земельных ресурсов:

- а) комплексом социально-экономических, производственных, организационно-хозяйственных и других мероприятий по организации рационального использования и охраны земель
- б) обоснованием социально-экономических и других мероприятий по организации рационального использования и охраны земель
- в) комплексом хозяйственных мероприятий по осуществлению мелиорации и строительства, выбор наиболее эффективных направлений и способов проведения работ
- г) нет верного ответа

Задание 7. Выбрать один вариант ответа. Охрана земель и их рациональное использование осуществляются на основе комплексного подхода к угольям, как к сложным природным образованиям (экосистемам), с учетом их зональных и региональных особенностей, так ли это:

- а) нет
- б) да
- в) зависит от региона
- г) нет верного ответа

Задание 8. Выбрать один вариант ответа. Одна из самых актуальных проблем рационального использования и охраны почв:

- а) защита от эрозии
- б) защита от коррозии
- в) оба варианта возможны
- г) нет верного ответа

Задание 9. Выбрать один вариант ответа. Характерные черты земли как природного ресурса:

- а) незаменимость, ограниченность, локальность, недвижимость
- б) плодородие, степень загрязненности, степень деградации, застроенность
- в) экономический потенциал, урожайность, экологическая стабильность, определенность границ
- г) нет верного ответа

Задание 10. Выбрать один вариант ответа. Что является важнейшей составляющей земельных ресурсов:

- а) почва
- б) территория
- в) климатические условия
- г) нет верного ответа

*Открытые вопросы.*

Задание 1. Дополните предложение: ... - способность воспроизводить жизнь на Земле с сохранением природных экосистем и биоразнообразия

Задание 2. Перечислите основные задачи, входящие в компетенцию экологического аудита

Задание 3. Перечислите источники получения информации по загрязнению земель тяжелыми металлами.

Задание 4. Охарактеризуйте содержание процедуры охраны земель

Задание 5. Назвать функциональный орган в области использования и охраны земель

Задание 6. Напишите два основных метода государственного управления природоохранной деятельностью

Задание 7. Какие два вида экологического контроля существуют?

Задание 8. Дополните предложение. Основной признак, характерный для территорий (зон) экологического бедствия – это ...

Задание 9. Что включает в себя экономический механизм управления природоохранной деятельностью?

Задание 10. Дайте краткую характеристику государственного контроля за соблюдением земельного законодательства, использованием и охраной земель

### **МДК 04.02 Охрана окружающей среды и природоохранные мероприятия**

#### *Закрытые вопросы.*

1. Выберите 1 правильный ответ из предложенных вариантов:

Какие признаки характеризуют техногенный тип экономического развития?

- а) Малая природоемкость экономики и значительный экономический ущерб
- б) Скорость использования невозобновимых видов природных ресурсов значительно выше скорости их воспроизводства
- в) Скорость использования возобновимых природных ресурсов превышает возможность их воспроизводства и восстановления

2. Выберите 1 правильный ответ из предложенных вариантов:

Какое понятие характеризует негативные эколого-экономические последствия экономической деятельности, не принимаемые во внимание субъектами этой деятельности?

- а) Экономический ущерб
- б) Эколого-экономический ущерб
- в) Внешние эффекты
- г) Отрицательные экстерналии

3. Выберите 1 правильный ответ из предложенных вариантов:

Для какого типа развития экономики характерна высокая природоемкость?

- а) Интенсивного
- б) Экстенсивного
- в) Устойчивого

4. Выберите 2 правильных ответа из предложенных вариантов:

Какие подходы наиболее часто используются при стоимостной оценке природных ресурсов?

- а) Рентный
- б) Затратный
- в) Общей экономической стоимости

5. Выберите 2 правильных ответа из предложенных вариантов:

Какие из перечисленных природных ресурсов относятся к группе исчерпаемых?

- а) Пространство обитания
- б) Растительный мир
- в) Солнечная энергия
- г) Атмосферный воздух

*Открытые вопросы.*

1. Вычислите значение по условию задачи

В лесной экосистеме при подсчете обнаружено 550 видов различных растений. Сколько (приблизительно) видов растительноядных животных может быть в данной экосистеме?

2. Какие из перечисленных экосистем могут существовать без постоянного вмешательства человека, а какие – нет? - *распределите предложенные варианты по группам:*

1) могут существовать; 2) не могут существовать.

- А. Березовая роща;
- Б. Защитная лесополоса;
- В. Река Исеть;
- Г. Картофельное поле;
- Д. Торфяное болото;
- Е. Аквариум;
- Ж. Лесостепь.

3. Вычислите значение по условию задачи

Биомасса консументов 2-го порядка в лесу составляет 826 кг. Какой может быть биомасса консументов 1-го порядка и растений в данном лесу?

4. Какие из перечисленных экосистем относятся к искусственным, а какие – к природным? - *распределите предложенные варианты по группам:*

1) природные; 2) искусственные

- А. Хвойный лес;
- Б. Городской парк;
- В. Река Чусовая;
- Г. кукурузное поле;
- Д. Яблоневый сад;
- Е. Аквариум;
- Ж. Полярная тундра

5. Вставьте пропущенный термин

«В настоящее время ... является наиболее мощным геологическим фактором, который может привести к резкому изменению структуры биосферы» (В.И. Вернадский).

**МДК 05.01 Выполнение работ по профессии рабочего Замерщик на топографо-геодезических и маркшейдерских работах**

*Закрытые вопросы.*

1 Картографическое произведение, построенное в картографической проекции, с учетом кривизны Земли, отображающее значительные участки земной поверхности в заданном масштабе -

- а) карта
- б) план
- в) профиль
- г) аэроснимок.

2 Внемасштабные условные знаки на картах и планах служат для изображения:

- а) объектов, размеры которых не выражаются в данном масштабе
- б) линейных объектов, длина которых выражается в данном масштабе
- в) площадных объектов с указанием их границ
- г) специальных объектов, со специальными условными знаками.

3 Слово «тахеометрия» в переводе с греческого означает:

- а) быстрое измерение
- б) короткое измерение
- в) медленное измерение
- г) длинное измерение.

4 Когда при съемке на карте (плане) изображается только ситуация местности, получая так называемую контурную карту, съемка называется:

- а) горизонтальной
- б) вертикальной
- в) топографической
- г) плоскостной.

5 Когда при съемке на карте (плане) изображается только ситуация местности, получая так называемую контурную карту, съемка называется:

- а) горизонтальной
- б) вертикальной
- в) топографической
- г) плоскостной.

*Открытые вопросы.*

1 Сколько квалификационных разрядов имеет Замерщик?

2 Какие значения принимает горизонтальный угол?

3 Зенитное расстояние вертикального угла какие значения принимает?

4 Что такое алидада?

5 Что входит в состав теодолита?

## СГ.04 Физическая культура

*Закрытые вопросы.*

1. Выберите один правильный ответ из предложенных вариантов. Когда отмечается Всероссийский День самбо?
  - а) 23 мая;
  - б) 28 октября;
  - в) 16 ноября.
  
2. Выберите один правильный ответ из предложенных вариантов. Какое количество очков считается за один штрафной бросок в баскетболе?
  - а) 3;
  - б) 2;
  - в) 1.
  
3. Выберите один правильный ответ из предложенных вариантов. Какое количество очков считается за один бросок в баскетболе, забитый из-за трёх очковой дуги?
  - а) 2;
  - б) 3;
  - в) 4.
  
4. Выберите один правильный ответ из предложенных вариантов. До скольких очков проводится решающий пятый сет в волейболе при счёте в партиях 2:2?
  - а) 20;
  - б) 15;
  - в) 25.
  
5. Выберите один правильный ответ из предложенных вариантов. Может ли засчитаться гол, забитый непосредственно с углового удара?
  - а) нет;
  - б) да;
  - в) только после первой передачи.
  
6. Выберите один правильный ответ из предложенных вариантов. Сколько секунд даётся на атаку команде после забитого мяча в баскетболе?
  - а) 24;
  - б) 36;
  - в) 48.
  
7. Выберите один правильный ответ из предложенных вариантов. Какая высота баскетбольного кольца?
  - а) 3,05м;
  - б) 2,5 м;
  - в) 3,65 м.
  
8. Выберите один правильный ответ из предложенных вариантов. Высота сетки в волейболе для мужчин?
  - а) 2,43 м;

- б) 2,24 м;
- в) 2,55 м

9. Выберите один правильный ответ из предложенных вариантов. Высота футбольных ворот?

- а) 3,05 м;
- б) 2,85 м;
- в) 2,44 м.

10. Выберите один правильный ответ из предложенных вариантов. Сколько периодов длится баскетбольный матч?

- а) 5;
- б) 6;
- в) 4.

11. Выберите один правильный ответ из предложенных вариантов. Длительность по времени дополнительного периода в игре баскетбол?

- а) 5 минут;
- б) 10 минут;
- в) 7 минут.

12. Выберите один правильный ответ из предложенных вариантов. Размеры волейбольной площадки?

- а) 18х9 метров;
- б) 20х10 метров;
- в) 15х8 метров.

13. Выберите один правильный ответ из предложенных вариантов. Когда отмечается Всероссийский День самбо?

- а) 23 мая;
- б) 28 октября;
- в) 16 ноября.

14. Выберите один правильный ответ из предложенных вариантов. Какое количество очков считается за один штрафной бросок в баскетболе?

- а) 3;
- б) 2;
- в) 1.

15. Выберите один правильный ответ из предложенных вариантов. Какое количество очков считается за один бросок в баскетболе, забитый из-за трёх очковой дуги?

- а) 2;
- б) 3;
- в) 4.

16. Выберите один правильный ответ из предложенных вариантов. До скольких очков проводится решающий пятый сет в волейболе при счёте в партиях 2:2?

- а) 20;
- б) 15;
- в) 25.



17. Выберите один правильный ответ из предложенных вариантов. Может ли засчитаться гол, забитый непосредственно с углового удара?

- а) нет;
- б) да;
- в) только после первой передачи.

18. Выберите один правильный ответ из предложенных вариантов. Сколько секунд даётся на атаку команде после забитого мяча в баскетболе?

- а) 24;
- б) 36;
- в) 48.

19. Выберите один правильный ответ из предложенных вариантов. Какая высота баскетбольного кольца?

- а) 3,05м;
- б) 2,5 м;
- в) 3,65 м.

20. Выберите один правильный ответ из предложенных вариантов. Высота сетки в волейболе для мужчин?

- а) 2,43 м;
- б) 2,24 м;
- в) 2,55 м

*Открытые вопросы.*

1. Перечислите, что относится к активному отдыху?
2. Укажите, где зародились Олимпийские игры?
3. Укажите сколько игроков в волейбольной команде играет на передней линии, а сколько на задней?
4. Какой вид соревнований на Олимпийских играх проводится в память о героизме греческих воинов, разгромивших армию персов в 490г. до н.э.?
5. Назовите эмблему Олимпийского комитета России?
6. Перечислите, что относится к активному отдыху?
7. Укажите, где зародились Олимпийские игры?
8. Укажите сколько игроков в волейбольной команде играет на передней линии, а сколько на задней?
9. Какой вид соревнований на Олимпийских играх проводится в память о героизме греческих воинов, разгромивших армию персов в 490г. до н.э.?
10. Назовите эмблему Олимпийского комитета России?
11. Укажите оптимальную величину пульса при занятиях физическими упражнениями для начинающих в возрасте 20 лет?

12. Укажите, как рассчитать максимально допустимую ЧСС?
13. Перечислите физические упражнения какого характера оказывают наиболее эффективное воздействие на сердечно-сосудистую систему?
14. Перечислите основные физические качества.
15. Укажите, через сколько происходит восстановление ЧСС до исходного уровня после физической нагрузки у студента?
16. Дайте определение понятию: Гибкость.
17. Дайте определение понятию: Ловкость.
18. Дайте определение понятию: Быстрота.
19. В каком году был образован Международный Олимпийский комитет?
20. Российский Олимпийский комитет был создан в ...
21. Что такое спорт?
22. Что такое физическая культура?
23. Что такое физическое развитие?
24. Укажите сколько игроков в волейбольной команде играет на передней линии, а сколько на задней?
25. Какой вид соревнований на Олимпийских играх проводится в память о героизме греческих воинов, разгромивших армию персов в 490г. до н.э.?
26. Назовите эмблему Олимпийского комитета России?
27. Укажите оптимальную величину пульса при занятиях физическими упражнениями для начинающих в возрасте 20 лет?
28. Перечислите основные физические качества.
29. Укажите, через сколько происходит восстановление ЧСС до исходного уровня после физической нагрузки у студента?
30. Дайте определение понятию: Гибкость.
31. Дайте определение понятию: Ловкость.
32. Перечислите виды кардиотренажёров:
33. Какое количество очков считается за один штрафной бросок в баскетболе?
34. До скольких очков проводится решающий пятый сет в волейболе при счёте в партиях 2:2?

35. Что является средствами физического воспитания:
36. Что не относится к циклическим видам спорта: не относятся:
37. Александр Попов олимпийский чемпион в:
38. Самые эффективные упражнения для укрепления бедренных и ягодичных мышц?
39. Назовите размеры волейбольной площадки?

**СГ.02 Иностранный язык в профессиональной деятельности***Закрытые вопросы.*

1. Выберите правильный вариант ответа

Do you know ... ?

- a) when Boxing Day is
- b) when is Boxing Day
- c) Boxing Day is when

2. Выберите правильный вариант ответа

I didn't see this play yesterday. ... I.

- a) neither did
- b) so did
- c) either did

3. Выберите правильный вариант ответа

I have never listened to ... stories.

- a) so
- b) such a
- c) such

4. Выберите правильный вариант ответа

If I ... you I would help him.

- a) was
- b) were
- c) had been

5. Выберите правильный вариант ответа

If the weather ... warmer they would have gone to the country.

- a) had been b) was c) has been

6. Choose ONE answer.

The height of the point \_\_\_ the surface of the Earth's ellipsoid is geodetic height.

- a. under
- b. above
- c. near

7. Choose ONE answer.

The figure of the Earth \_\_\_ by a level surface coinciding with the surface of the World Ocean in a state of complete rest and equilibrium, according to continued under the continents is geoid.

- a. forming
- b. formed
- c. forms

*Открытые вопросы.*

1. Заполните пропуски.

"He came yesterday." She said that he had come.....

2. Заполните пропуски.

"My parents will arrive today." He said that his parents would arrive.....

3. Заполните пропуски.

“I will contact you tomorrow.” He said he would contact me.....

4. Переведите из прямой речи в косвенную предложения с модальными глаголами.

He said, “I can drive a car.”

5. Переведите из прямой речи в косвенную предложения с модальными глаголами.

She said to me, “You ought to call her.”

6. Complete the sentence.

The height of the point \_\_\_ the surface of the Earth's ellipsoid is geodetic height.

7. Complete the sentence.

Land legislation consists \_\_\_ the Constitution of the Russian Federation, federal laws, laws of the constituent entities of the Russian Federation, decrees of the President of the Russian Federation, decrees of the Government of the Russian Federation, acts of executive authorities of the constituent entities of the Russian Federation, acts of local governments within their competence.

8. Complete the sentence.

The subject of land law are public relations that arise about and in connection with the provision, use and protection of\_\_\_.

## ОП 2 Информационные технологии в профессиональной деятельности

### *Закрытые вопросы.*

Задание 1.

Выберите один правильный ответ на вопрос: В качестве регистраторов могут выступать следующие объекты системы «1С:Предприятие»:

А) Документы

Б) Документы и Регистры бухгалтерии

В) Справочники

Г) Регистры бухгалтерии и Регистры накопления

Д) Документы, справочники, Регистры бухгалтерии и Регистры накопления

Задание 2.

Выберите один правильный ответ на вопрос: Функциональность программы «1С:Бухгалтерия 8» позволяет решать следующие задачи по учету расчетов заработной платы:

А) Начисление больничных

Б) Начисление отпускных

В) Начисление районного коэффициента и северной надбавки

Г) Все перечисленные.

Д) Начисление только больничных и отпускных

Задание 3.

Установите соответствие между языком программирования и его описанием.

Язык программирования	Описание
А) HTML	1. формальный язык описания внешнего вида документа (веб-страницы), написанного с использованием языка разметки (чаще всего HTML или XHTML).

Б) CSS	2. это распространённый язык программирования общего назначения с открытым исходным кодом. Данный язык программирования специально сконструирован для веб-разработок и его код может внедряться непосредственно в HTML.
В) PHP	3. это полноценный динамический язык программирования, который применяется к HTML документу, и может обеспечить динамическую интерактивность на веб-сайтах.
Г) JavaScript	4. это код, который используется для структурирования и отображения веб-страницы и её контента.

Задание 4.

Какие CMS-системы из перечисленных являются бесплатными и свободно-распространяемыми?

- А) Bitrix
- Б) Wordpress
- В) Joomla
- Г) NetCat
- Д) Drupal
- Е) PHP Shop

Задание 5.

Выберите один правильный ответ на вопрос: В Плане счетов программы «1С:Бухгалтерия 8» для счетов предусмотрены признаки:

- А) Активный и пассивный
- Б) Активный, пассивный и активно-пассивный.
- В) Активный, пассивный, активно-пассивный и закрываемый (с нулевым сальдо)
- Г) Активный, пассивный, контрактивный и контрпассивный
- Д) Активный, пассивный, контрактивный, контрпассивный, а также закрываемый (с нулевым сальдо)

Варианты ответов:

- 1. А
- 2. Г
- 3. А – 4; Б – 1; В – 2; Г – 3
- 4. Б, В, Д
- 5. Б

*Открытые вопросы.*

Задание 1.

Проанализировать фонд заработной платы по отделам и филиалам для предприятия, имеющего филиалы в разных городах. Используя инструменты Excel - сводная таблица, построить сводные таблицы суммарных окладов сотрудников по отделам, затем по филиалам. В ответе к заданию указать какова величина оклада в филиале Екатеринбург.

Список сотрудников

Фамилия	Должность	Оклад (руб.)	Отдел	Филиал
Акулич	зам. директора	18000	коммерческий	Каменск-Уральский

Андреева	продавец	8000	торговый	Каменск-Уральский
Антонова	продавец	8000	торговый	Первоуральск
Апсатдарова	бухгалтер	10000	финансовый	Первоуральск
Белецкая	директор	30000	коммерческий	Первоуральск
Биченов	продавец	8000	торговый	Нижний Тагил
Боязит	администратор сети	15000	коммерческий	Каменск-Уральский
Валиева	кассир	8000	финансовый	Первоуральск
Гапанович	продавец	8000	торговый	Нижний Тагил
Гарайшина	продавец	8000	торговый	Нижний Тагил
Гомзикова	менеджер зала	9500	торговый	Каменск-Уральский
Гончаров	продавец	8000	торговый	Каменск-Уральский
Дорофеева	бухгалтер	10000	финансовый	Каменск-Уральский
Дубровина	продавец	8000	торговый	Каменск-Уральский
Евсеева	продавец	8000	торговый	Первоуральск
Земцов	менеджер зала		торговый	Нижний Тагил
Ибрагимова	продавец	8000	торговый	Нижний Тагил
Изергина	кассир	8000	финансовый	Каменск-Уральский
Илясова	менеджер зала	10000	торговый	Первоуральск
Киселева	продавец	8000	торговый	Екатеринбург
Коваленко	продавец	8000	торговый	Нижний Тагил
Корнеев	продавец	8000	торговый	Екатеринбург
Королева	продавец	8000	торговый	Каменск-Уральский
Корольков	бухгалтер	10000	финансовый	Нижний Тагил
Короткова	продавец	8000	торговый	Каменск-Уральский

### Задание 2.

Каков размер дохода составит по вкладку, если клиент внесет 500 000 руб. под 5,7% на 8 месяцев (при расчете итогового дохода использовать формулы сложных процентов с учетом ежемесячной капитализации и результат округлить до 2 десятых).

### Задание 3.

Проанализировать объем продаж по филиалам для предприятия. Используя инструмент Excel – построить сводную таблицу суммарных и минимальных продаж по филиалам и продавцам. В ответе к заданию указать какая минимальная величина продаж в филиале Каменск-Уральский.

№	Филиал	Продавец	Объем продаж, руб.
1	Екатеринбург	Валк	4600
2	Екатеринбург	Рогожина	1100
3	Екатеринбург	Тетюев	1375
4	Екатеринбург	Тютрюмов	10000
5	Екатеринбург	Хмылина	75
6	Каменск-Уральский	Андреева	1750
7	Каменск-Уральский	Гомзикова	475
8	Каменск-Уральский	Гончаров	1225
9	Каменск-Уральский	Дубровина	825
10	Каменск-Уральский	Королева	825
11	Каменск-Уральский	Короткова	1300
12	Нижний Тагил	Биченов	7000
13	Нижний Тагил	Гапанович	12000

14	Нижний Тагил	Гарайшина	875
15	Нижний Тагил	Дмитриева	800
18	Нижний Тагил	Коваленко	575
19	Первоуральск	Антонова	8000
20	Первоуральск	Евсеева	5000

#### Задание 4.

Провести анализ продаж компьютерной техники в течение года с целью прогнозирования прибыли в следующем году. Создать сводную таблицу в эксель. В ответе к заданию указать итоги продаж за апрель по всем наименованиям товаров.

#### Суммы продаж в течение года (тыс. руб.)

Наименование товара	январь	февраль	март	апрель	май	июнь	июль	август	сентябрь	октябрь	ноябрь	декабрь
Принтеры	90	80	85	70	95	80	88	95	92	97	95	99
Материнские платы	71	50	71	54	52	40	87	60	55	69	70	92
Медиа-плееры	447	337	406	332	361	378	287	417	307	387	285	456
Мобильные телефоны	223	181	269	204	235	203	177	201	245	175	247	179
Мониторы	193	123	183	147	165	160	111	126	121	184	185	198
оргтехника	59	72	37	50	60	69	79	80	64	75	90	80
Плазменные панели	70	60	65	90	70	85	92	95	70	85	80	90
Портативные компьютеры	244	564	476	318	518	371	419	495	603	504	381	477
Программы-антивирусы	100	120	126	135	110	120	110	120	121	129	138	145
Программы-игры	256	232	281	202	252	228	286	258	270	274	250	290
Программы-Мультимедиа	34	30	37	46	40	29	33	27	46	48	40	63

#### Задание 5.

На картинке представлены две таблицы, одна таблица справочник с видами работ и нормативами, вторая таблица содержит информацию о сотруднике, виде работ и нормативе. Какое значение норматива покажется в ячейке F5, если нажать на клавишу Enter.

	A	B	C	D	E	F
1						
2	Справочник нормативов ремонтных работ					
3	Вид работы	Норматив(чел/ч)				
4	Замена труб		5	Фамилия	Вид работы	Норматив (чел/ч)
5	Наклеивание обоев		7	Иванов	Ремонт окон	=ВПР(E5;A4:B8;2;0)
6	Покраска стен		6			
7	Ремонт окон		5			
8	Сварка		3			
9						
10						



*Закрытые вопросы.*

1. Выберите один правильный ответ из предложенных вариантов.  
Возникновение раннего менеджмента связано с:  
а) началом ведения племенами людей оседлого образа жизни  
б) проведением управленческих экспериментов в Хоторне  
в) разработкой Ф.Тейлором концепции научного управления  
г) переходом от мануфактур к машинному производству
2. Выберите один правильный ответ из предложенных вариантов.  
Совокупность приемов, методов и средств осуществления управления - это:  
а) менеджмент  
б) управление  
в) функция менеджмента
3. Выберите один правильный ответ из предложенных вариантов.  
Что является результатом деятельности объекта управления:  
а) информация  
б) готовая продукция  
в) управленческое решение
4. Выберите один правильный ответ из предложенных вариантов.  
Менеджменту в Японии характерен тип управленческих решений:  
а) единоличный  
б) единолично-консультативный или компромисс  
в) сугубо единоличный, реже единолично-консультативный  
г) консенсус или компромисс
5. Выберите один правильный ответ из предложенных вариантов.  
Методы менеджмента – это:  
а) подходы к подбору и выбраковыванию ресурсов  
б) способы повысить эффективность используемых ресурсов  
в) приемы и способы воздействия на коллектив, а также отдельно взятых работников для достижения целей и миссии организации

*Открытые вопросы.*

1. Укажите кто является родоначальником школы научного менеджмента?
2. Назовите автора книги «Принципы научного менеджмента» 1911 г. ?
3. Какой стиль управления следует применить руководителю при приеме на работу молодых не опытных специалистов?
4. Заполните схему основные функции менеджмента

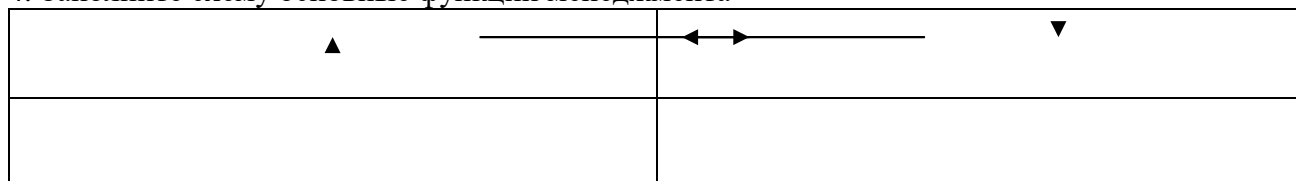

5. Назовите фамилию человека, который создал и внедрил поточно-массовое производство, основанное на стандартизации, и конвейеризации производственных процессов с разделением труда на отдельные операции.

6. Определите заработную плату работника за месяц, если:
- за месяц отработано 180 часов;
  - тарифная ставка работника – 40 рублей;
  - премия 35%
  - уральский коэффициент – 0,15

### ОП 7 Правовое обеспечение профессиональной деятельности

#### *Закрытые вопросы.*

Задание 1.

Государственной регистрации подлежат сделки:

- а) недвижимым имуществом
- б) ЮЛ между собой
- в) участием государственных органов

Задание 2.

Назовите общий срок исковой давности:

- а) 3 года
- б) 1 год
- в) 6 месяцев.

Задание 3.

Сделка совершенная недееспособным лицом признается:

- а) ничтожной
- б) оспоримой
- в) действительной под условием

Задание 4.

Судебная власть реализуется:

- а) правоохранительными органами
- б) судами и органами предварительного расследования
- в) судами в лице судей

Задание 5.

К судам общей юрисдикции относят:

- а) Районный суд
- б) Военный суд
- г) Конституционный суд

Задание 6.

Установите соответствие между формами сделки и их примерами. «Формы сделок».

Форма сделки	Примеры
1. Устная форма	А. между юридическими лицами
	Б. между юридическим лицом и гражданином
2. Письменная форма	В. между гражданами и юридическими лицами, при цене сделки свыше 10 000 рублей
	Г. между гражданами и юридическими лицами, при цене сделки 5000 рублей

Задание 7.

Установите соответствие между недействительными сделками и их видами.  
«Недействительные сделки».

Недействительные сделки	Виды сделок
1. Оспоримые сделки	А. мнимые
	Б. под влиянием обмана
2. Ничтожные	В. совершенные недееспособным лицом
	Г. под влиянием угрозы

Задание 8.

Установите соответствие между понятиями оферты и акцепта и их с определением.  
«Оферта и акцепт»

Понятие	Определение
1. Оферта	А. это санкция за нарушение условий договора
	Б. ответ лица, которому адресована оферта о ее принятии
2. Акцепт	В. адресованное одному или нескольким конкретным лицам предложение
	Г. это соглашение между работодателем и работником

Задание 9.

Установите соответствие между понятиями и определениями «Система судов Российской Федерации».

Государственный орган РФ	Полномочия государственных органов РФ
1. Конституционный Суд	А. осуществляет правосудие в сфере предпринимательской деятельности
2. Верховный Суд	Б. является высшим судебным органом по гражданским делам
3. Арбитражный суд	В. осуществляют правосудие в воинских формированиях
4. Военный Суд	Г. разрешает дела соответствии законов Конституции РФ

Задание 10.

Установите соответствие между понятием и содержанием претензии «Претензия: понятие и содержание».

Понятие	Содержания.
1. Претензия	А. предмет договора
	Б. оплата труда
	В. суть претензии
	Д. режим рабочего времени

*Открытые вопросы.*

Задание 1. Перечислите существенные условия договора купли продажи.

1. Розничная купля продажа
2. Поставка товаров

Задание 2. Ковалев предложил своему знакомому Аркадьеву приобрести у него картину известного мастера. Аркадьев на следующий день направил по факсу ответ, в котором содержалось его согласие приобрести картину с указанием цены покупки. Через 5 дней Ковалев сообщил Аркадьеву, что готов продать ему картину по цене, на 25% выше цены, предложенной Аркадьевым. Аркадьев не согласился с этим, отметив, что, по его мнению, договор между ними уже был заключен на условиях, содержащихся в его факсимильном сообщении, которое должно считаться акцептом. Чьи действия в описанной ситуации можно рассматривать как оферту и акцепт? Был ли заключен договор между Ковалевым и Аркадьевым?

Задание 3. Определите, какие из перечисленных действий в соответствии с Гражданским кодексом относятся к способам обеспечения обязательств, объясните.

1. неустойка
2. удержание паспорта
3. задаток
4. вынесение выговора

Задание 4. Закончите предложение (определение).

В силу залога кредитор по обеспеченному залогом обязательству (залогодержатель) имеет право.....

Задание 5. Запишите слова пропущенные в схеме.



Задание 6. Вставьте пропущенные слова в определении.

Сделка- это действия .... и .....направленные на установление, изменение или .....гражданских прав и обязанностей.

Задание 7. Дополните предложение.

Сделки заключаются в письменной форме в случаях.....

Задание 8. Запишите слова пропущенные в таблице.

Недействительные сделки	Пример
1..... сделка	Сделка совершенная гражданином, признанным недееспособным
2. .... сделка	Сделка совершенная по угрозе

Задание 9. Закончите предложение.

Договор заключается посредством направления..... (предложения заключить договор) одной из сторон и ее акцепта ( принятия предложения ) другой стороной.

Задание 10. Вставьте пропущенное слово.

По договору купли-продажи одна сторона ( продавец) обязуется передать вещь в ..... другой стороне ( покупателю), а покупатель обязуется.....этот товар и уплатить за него определенную денежную ....

Задание 11. Вставьте пропущенные слова .

Административное правонарушение- ....., ..... действие (бездействие) физического или юридического лица, за которое настоящим Кодексом или законами субъектов Российской Федерации об административных правонарушениях установлена административная ответственность.

Задание 12. Запишите слова пропущенное в таблице.

Вид ответственности	Конкретный пример вида ответственности
Дисциплинарная	выговор
	арест
	неустойка

### **МДК 01.01 Выполнение полевых камеральных работ по созданию геодезических сетей специального назначения**

*Закрытые вопросы.*

Задание 1. Выбрать номер правильного ответа

Что указано на горизонтальных линиях координатной сетки?

- а) Ординаты
- б) Абсциссы
- в) Абсолютные отметки.
- г) Высоту рельефа.

Задание 2. Выбрать номер правильного ответа

Государственная геодезическая сеть это?

- а) Сеть 1 – 4 класса.
- б) Сеть 5-10 класса.
- в) Сеть 10-15 класса.
- г) Сеть 15-20 класса

Задание 3. Выбрать номер правильного ответа

К геодезическим сетям относят?

- а) Нивелирную сеть.
- б) Северную сеть.
- в) Южную сеть.
- г) Западную сеть.

Задание 4. Выбрать номер правильного ответа

Какие приемники используют при спутниковой навигации?

- а) Спутниковые приемники.
- б) Солнечные приемники.
- в) Лунные приемники.
- г) Астрономические азимуты.

Задание 5. Выбрать номер правильного ответа

Центры и наружные знаки геодезической сети?

- а) Геодезический сигнал.
- б) Геодезический уровень.
- в) Обратный отвес.
- г) Стрелочный перевод.

*Открытые вопросы*

Задание 1. Дополнить предложения

На точность измерения вертикального угла влияет \_\_\_\_\_

Задание 2. Установить соответствие

1. Дальномер
2. Рулетка
3. Нивелир
4. Буссоль
5. Гониометр

а) класс измерительных приборов для высокоточного измерения углов

б) прибор, предназначенный для измерения расстояния от одной заданной точки до другой.

в) измерительный инструмент, предназначенный: для измерения протяженных линейных объектов (до 100 м), и для разметки помещений. При выполнении геодезических работ всегда используется при измерении высоты прибора, промеров зданий и т. п.

г) геодезический инструмент для определения разности высот между несколькими точками земной поверхности

д) геодезический инструмент для измерения углов при съёмках на местности, специальный вид компаса.

Задание 3. Установить соответствие

1. Геодезический сигнал.
2. Геодезический уровень.
3. Обратный отвес.
4. Стрелочный перевод.

а) пересечение осей двух соединяющихся путей

б) знак (вышка), сооружаемый на пунктах триангуляции и иногда на пунктах полигонометрии

в) устройство, служащее для определения положения геодезического прибора и его отдельных узлов относительно отвесной линии

г) натянутая струна, закрепленная в нижних горизонтах. С помощью уровней или поплавка в жидкости струна приводится в отвесное положение, что позволяет передавать в верхний горизонт координаты нижней точки

Задание 4. Установите соответствие

1. Метод триангуляции.
2. Метод проекций.
3. Метод визирования.
4. Глазомерный метод.

а) съемки, при которых план в виде приближенного чертежа местности получается непосредственно в поле при помощи простейших измерений

б) метод определения плановых координат геодезических пунктов путём построения на местности цепей и сетей из треугольников, связанных общей стороной

в) отображение геометрической фигуры на плоскость путем проецирования ее (фигуры) точек

г) заключается в определении точек, размеров, направлений путем фиксирования их карандашом и перенесения с натуры на картинную плоскость при помощи вытянутой руки

Задание 5. Ответить на вопрос

Какого типа дальномер имеется в сканере и электронном тахеометре?

### **МДК 01.02 Выполнение топографических съемок и оформление их результатов**

#### *Закрытые вопросы.*

1 По какому принципу строят геодезические сети?

- А) по принципу перехода от общего к частному, т. е. от сетей с большими расстояниями между пунктами и высокоточными измерениями к сетям с меньшими расстояниями и менее точным
- Б) по принципу перехода от большего к меньшему, т.е. от сетей с больших к сетям более малым

2 Какого метода построения сетей не бывает?

- А) полигонометрии
- Б) технического
- В) трилатерации

3 При построении сети каким методом на местности также строится сеть треугольников, в которых при помощи высокоточных дальномеров измеряются все стороны.

- А) полигонометрии
- Б) трилатерации
- В) полигонии

4 На какие разряды делятся плановые сети сгущения?

- А) 1й и 2й разряды
- Б) 1,2,3 разряды
- В) Высокие, среднии, низкие

5 Горизонтальная или контурная съемка местности, которая выполняется с помощью теодолита, называется

- А) Теодолитной съемкой
- Б) Горизонтальной съемкой
- В) Съемкой поверхности

#### *Открытые вопросы.*

1 Дополни предложение

Теодолитом измеряются горизонтальные углы и углы наклона. Линии измеряются \_\_\_\_\_ и дальномерами различных конструкций.

2 Что такое теодолитная съемка?

3 Какие топографические материалы необходимо иметь для проектирования зданий, сооружений в районе?

4 Длины сторон теодолитных ходов должны быть не более сколько?

5 Длины сторон теодолитных ходов должны быть не менее сколько?

6 В чем заключается съемка ситуации?

7 Что изображено на рисунке?

Двухзеркальный эскер



Рис. 9

8 Что такое абрис?

9 Из каких работ складывается теодолитная съемка?

### МДК 02.01 Техническая оценка и инвентаризация объектов недвижимости

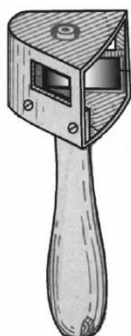
#### *Закрытые вопросы.*

1. Что такое строительство?

А) Создание зданий, строений, сооружений (в том числе на месте сносимых объектов капитального строительства)

Б) Застройка земель населенных пунктов жилыми домами

В) Возведение ограждений в границах земельных участков, прошедших государственный кадастровый учет

2. Относятся ли к особо опасным и технически сложным объектам: гидротехнические сооружения первого и второго классов, устанавливаемые в соответствии с законодательством о безопасности гидротехнических сооружений?

А) Да

Б) Нет

3..Как называется помещение перед входами в лифты?

А) Тамбур

Б) Лифтовой холл

В) Коридор

4. Подлежат ли служебные жилые помещения государственному учету в составе жилищного фонда в РФ?

А) Нет

Б) Да

5..Подлежат ли дома маневренного фонда государственному учету в составе жилищного фонда в РФ?

А) Да

Б) Нет

6.Какой процесс составляет основу государственного учета жилищного фонда в Российской Федерации?

А) Официальный статистический учет

Б) Технический учет



В) Техническая инвентаризация

7. Какие организации осуществляют государственный технический учет жилищного фонда?

- А) Организации технической инвентаризации
- Б) Органы архитектуры и градостроительства
- В) Органы местного самоуправления

*Открытые вопросы.*

1. С каким округлением определяются и записываются значения измеренных расстояний, применяемые для определения площади и общей площади здания?

2. Продолжите предложение. Для помещений в зданиях, возведенных по типовым проектам из сборных конструкций заводского изготовления с типовой планировкой на этажах, ...

3. Продолжите предложение. Площадь здания определяется как...

4. Продолжите предложение. Площадь этажа следует измерять...

5. Продолжите предложение. Площадь этажа при наклонных наружных стенах измеряется...

## **МДК 02.02 Территориальное планирование**

*Закрытые вопросы.*

1. Важным признаком региона является управляемость, непосредственно связанная с административно-территориальным делением страны

- А) Да
- Б) Нет

2. Региональная социально-экономическая политика охватывает сферу деятельности государства по управлению политическим, экономическим, социальным и экологическим развитием страны в пространственном, региональном аспекте

- А) Да
- Б) Нет

3. Проводимая региональная политика по определенному выравниванию пространственных возможностей всегда приводит к полному равенству экономических и социальных условий

- А) Да
- Б) Нет

4. В России возможен унифицированный подход к регионам

- А) Да
- Б) Нет

5. Основной целью разработки стратегий социально-экономического развития федеральных округов (макрорегионов) является детализация для уровня федерального округа (макрорегиона) целей и приоритетов социально-экономического развития Российской Федерации

- А) Да

Б) Нет

*Открытые вопросы.*

- 1 Функциональные зоны- это
- 2 Территориальные зоны- это
- 3 К прогнозным документам относятся
- 4 Максимальный срок работы согласительной комиссии не может превышать
- 5 Что такое территория?

**МДК 03.01 Правовое регулирование отношений в землеустройстве, кадастре и градостроительстве**

*Закрытые вопросы.*

1. Выберите один правильный ответ из предложенных вариантов.  
Информация о земельном участке расположена в
  - а) в кадастре
  - б) на Госуслугах
  - в) в нормативных актах
  
2. Выберите один правильный ответ из предложенных вариантов.  
Земельные участки на праве аренды могут иметь ...
  - а) Российские физические и юридические лица, иностранные граждане и лица без гражданства;
  - б) Только российские граждане;
  - в) Любые лица, достигшие 15-летнего возраста;
  
3. Выберите один правильный ответ из предложенных вариантов.  
Государственная регистрация прав на недвижимое имущество и сделок с ним осуществляется по ...
  - а) месту нахождения недвижимого имущества;
  - б) месту регистрации собственника недвижимого имущества.
  
4. Выберите один правильный ответ из предложенных вариантов.  
Государственная регистрация ипотеки осуществляется
  - а) По месту проживания заёмщика;
  - б) По месту нахождения имущества, являющегося предметом ипотеки;
  - в) По месту нахождения залогодержателя;
  
5. Выберите один правильный ответ из предложенных вариантов.  
Право собственности на предприятие переходит к покупателю с момента:
  - а) Государственной регистрации указанного права;
  - б) Подписания сторонами передаточного акта;
  - в) Подписания сторонами договора и оплаты стоимости предприятия.

*Открытые вопросы*

1. Отказ в государственной регистрации прав или уклонение соответствующего органа от регистрации могут быть обжалованы...
2. Государственной регистрации подлежат сделки с ...
3. Участниками отношений при государственной регистрации являются...
4. Перечислите этапы проведения государственной регистрации.

5. В государственной регистрации прав на земельный участок может быть отказано, если...

### **МДК 03.02 Основы ведения единого государственного реестра недвижимости (ЕГРН)**

#### *Закрытые вопросы.*

1 Сервитут - это:

- А) Изъятие земельного участка, используемого с нарушением законодательства
- Б) Выкуп земельного участка для государственных нужд
- В) Право ограниченного пользования чужим земельным участком

2 Что может быть предметом сервитута?

- А) Имущественные права собственника
- Б) Здания, сооружения
- В) Земельные участки
- Г) Имущественные обязанности

3 Кадастровые карты подразделяются на:

- А) Геодезические и топографические
- Б) Публичные и дежурные
- В) Полевые и городские

4 Результатом кадастровых работ является:

- А) Межевой план, технический паспорт, акт обследования
- Б) Межевой план, технический план, акт обследования
- В) Кадастровый план, акт обследования, межевой план

5 К объектам недвижимости относят:

- А) Здания, сооружения
- Б) самолеты гражданской авиации РФ
- В) обособленные водные объекты
- Г) тяжелый большегрузный автотранспорт

#### *Открытые вопросы.*

1 Какое количество заявлений представляется для постановки на кадастровый учет в случае образования 2 или более объектов недвижимости?

2 Почему могут приостановить регистрацию в Росреестре?

3 Что делать если отказали в регистрации недвижимости?

4 Какие объекты недвижимости нельзя поставить на кадастровый учет?

5 Сколько экземпляров должно быть в договоре?

### **МДК 04.01 Выполнение комплекса работ в рамках мониторинга состояния земель**

#### *Закрытые вопросы*

Задание 1. Выберите один вариант ответа

Что понимают под загрязнением окружающей среды?

- а) изменение ее свойств в результате поступления экологически вредных веществ
- б) исчезновение видов
- в) появление новых организмов
- г) нет верного ответа

Задание 2. Выберите один правильный ответ.

Биологическое разнообразие – это разнообразие

- а) организмов
- б) видов
- в) экосистем
- г) нет верного ответа

Задание 3. Выберите один правильный ответ.

Наблюдения на базовых станциях экологического мониторинга проводятся для:

- а) глобального мониторинга;
- б) регионального мониторинга;
- в) национального мониторинга;
- г) локального мониторинга;

Задание 4. Выберите неверный ответ к утверждению: источниками получения информации по загрязнению земель тяжелыми металлами являются:

- а) Министерство природных ресурсов и экологии РФ;
- б) Росреестр;
- в) Федеральная служба по гидрометеорологии и мониторингу окружающей среды;
- г) Минсельхоз РФ.

Задание 5. Выберите неверный ответ к утверждению: единая система показателей государственного мониторинга земель состоит из следующих разделов:

- а) источники получения базовой информации, необходимой для ведения государственного мониторинга земель;
- б) нормативно - методическая база государственного мониторинга земель показатели состояния земель;
- в) показатели кадастровой оценки земель;
- г) показатели использования земель.

Задание 6. Выбрать один вариант ответа. Чем являются региональные программы использования и охраны земельных ресурсов:

- а) комплексом социально-экономических, производственных, организационно-хозяйственных и других мероприятий по организации рационального использования и охраны земель
- б) обоснованием социально-экономических и других мероприятий по организации рационального использования и охраны земель
- в) комплексом хозяйственных мероприятий по осуществлению мелиорации и строительства, выбор наиболее эффективных направлений и способов проведения работ
- г) нет верного ответа

Задание 7. Выбрать один вариант ответа. Охрана земель и их рациональное использование осуществляются на основе комплексного подхода к угодыям, как к сложным природным образованиям (экосистемам), с учетом их зональных и региональных особенностей, так ли это:

- а) нет
- б) да
- в) зависит от региона
- г) нет верного ответа

Задание 8. Выбрать один вариант ответа. Одна из самых актуальных проблем рационального использования и охраны почв:

- а) защита от эрозии
- б) защита от коррозии
- в) оба варианта возможны
- г) нет верного ответа

Задание 9. Выбрать один вариант ответа. Характерные черты земли как природного ресурса:

- а) незаменимость, ограниченность, локальность, недвижимость
- б) плодородие, степень загрязненности, степень деградации, застроенность
- в) экономический потенциал, урожайность, экологическая стабильность, определенность границ
- г) нет верного ответа

Задание 10. Выбрать один вариант ответа. Что является важнейшей составляющей земельных ресурсов:

- а) почва
- б) территория
- в) климатические условия
- г) нет верного ответа

*Открытые вопросы.*

Задание 1. Дополните предложение: ... - способность воспроизводить жизнь на Земле с сохранением природных экосистем и биоразнообразия

Задание 2. Перечислите основные задачи, входящие в компетенцию экологического аудита

Задание 3. Перечислите источники получения информации по загрязнению земель тяжелыми металлами.

Задание 4. Охарактеризуйте содержание процедуры охраны земель

Задание 5. Назвать функциональный орган в области использования и охраны земель

Задание 6. Напишите два основных метода государственного управления природоохранной деятельностью

Задание 7. Какие два вида экологического контроля существуют?

Задание 8. Дополните предложение. Основной признак, характерный для территорий (зон) экологического бедствия – это ...

Задание 9. Что включает в себя экономический механизм управления природоохранной деятельностью?

Задание 10. Дайте краткую характеристику государственного контроля за соблюдением земельного законодательства, использованием и охраной земель

**МДК 04.02 Охрана окружающей среды и природоохранные мероприятия**

*Закрытые вопросы.*

1. Выберите 1 правильный ответ из предложенных вариантов:  
Какие признаки характеризуют техногенный тип экономического развития?  
 а) Малая природоёмкость экономики и значительный экономический ущерб  
 б) Скорость использования невозобновимых видов природных ресурсов значительно выше скорости их воспроизводства  
 в) Скорость использования возобновимых природных ресурсов превышает возможность их воспроизводства и восстановления
  
2. Выберите 1 правильный ответ из предложенных вариантов:  
Какое понятие характеризует негативные эколого-экономические последствия экономической деятельности, не принимаемые во внимание субъектами этой деятельности?  
 а) Экономический ущерб  
 б) Эколого-экономический ущерб  
 в) Внешние эффекты  
 г) Отрицательные экстерналии
  
3. Выберите 1 правильный ответ из предложенных вариантов:  
Для какого типа развития экономики характерна высокая природоёмкость?  
 а) Интенсивного  
 б) Экстенсивного  
 в) Устойчивого
  
4. Выберите 2 правильных ответа из предложенных вариантов:  
Какие подходы наиболее часто используются при стоимостной оценке природных ресурсов?  
 а) Рентный  
 б) Затратный  
 в) Общей экономической стоимости
  
5. Выберите 2 правильных ответа из предложенных вариантов:  
Какие из перечисленных природных ресурсов относятся к группе исчерпаемых?  
 а) Пространство обитания  
 б) Растительный мир  
 в) Солнечная энергия  
 г) Атмосферный воздух

*Открытые вопросы.*

1. Вычислите значение по условию задачи  
В лесной экосистеме при подсчете обнаружено 550 видов различных растений. Сколько (приблизительно) видов растительноядных животных может быть в данной экосистеме?
  
2. Какие из перечисленных экосистем могут существовать без постоянного вмешательства человека, а какие – нет? - *распределите предложенные варианты по группам:*  
 1) могут существовать; 2) не могут существовать.  
 А. Березовая роща;  
 Б. Защитная лесополоса;  
 В. Река Исеть;  
 Г. Картофельное поле;  
 Д. Торфяное болото;  
 Е. Аквариум;  
 Ж. Лесостепь.
  
3. Вычислите значение по условию задачи  
Биомасса консументов 2-го порядка в лесу составляет 826 кг. Какой может быть биомасса консументов 1-го порядка и растений в данном лесу?
  
4. Какие из перечисленных экосистем относятся к искусственным, а какие – к природным?  
- *распределите предложенные варианты по группам:*

1) природные; 2) искусственные

- А. Хвойный лес;
- Б. Городской парк;
- В. Река Чусовая;
- Г. кукурузное поле;
- Д. Яблоневый сад;
- Е. Аквариум;
- Ж. Полярная тундра

5. Вставьте пропущенный термин

«В настоящее время ... является наиболее мощным геологическим фактором, который может привести к резкому изменению структуры биосферы» (В.И. Вернадский).

6. Вставьте пропущенный термин

С появлением какого вещества в атмосфере связан первый экологический кризис в истории Земли?

7. Вставьте пропущенный термин

С возникновением на Земле жизни связан качественный скачок в истории планеты – формирование принципиально новой оболочки. Что это за оболочка?

8. В какой последовательности протекала эволюция в соответствии с теорией В.И. Вернадского? - задание на установление последовательности

- А. Появление ноосферы;
- Б. Возникновение кальциевого скелета;
- В. Появление автотрофного типа питания;
- Г. Формирование лесных биоценозов.

9. Расположите перечисленные природные экосистемы в порядке возрастания их устойчивости: - задание на установление последовательности

- А. Лужа;
- Б. Тропический лес;
- В. Озеро Байкал;
- Г. Биосфера Земли.
- Д. Пшеничное поле.

10. В таблице приведены данные производства лесоматериалов в расчете на 1000 м<sup>3</sup> потребленного древесного сырья по разным странам. Определите, у какой страны самая высокая природоемкость?

Страна	Виды лесоматериалов
	Пиломатериалы, м <sup>3</sup>
Австрия	556
Финляндия	220
Германия	472
Швеция	239
Латвия	468
ЕС (в среднем)	281
Россия	214

ПК 1.1	Выполнять полевые геодезические работы на производственном участке.
--------	---

### СГ.03 Безопасность жизнедеятельности

#### *Закрытые вопросы.*

1. Выберите один правильный ответ из предложенных вариантов  
Работы, связанные с постоянной ходьбой, перемещением и перенесением тяжестей массой до 10 кг, относятся к категории  
а) I б  
б) III  
в) II а  
г) II б
2. Выберите один правильный ответ из предложенных вариантов  
Какой фактор НЕ относится к опасным производственным факторам?  
а) движущиеся машины и механизмы  
б) инфракрасное излучение  
в) электрический ток  
г) возможность падения с высоты
3. Выберите один правильный ответ из предложенных вариантов  
Выберите наиболее общее определение понятия «Опасность»  
а) Неверные действия в производственной ситуации  
б) Событие, приводящее в определённых условиях к нежелательным последствиям  
в) Свойство материи создавать угрозу жизни и здоровью человека  
г) Какой-либо вид угрозы
4. Выберите один правильный ответ из предложенных вариантов  
Как называется начальная стадия чрезвычайной ситуации?  
а) Затухание  
б) Зарождение  
в) Кульминация  
г) Инициация
5. Выберите один правильный ответ из предложенных вариантов  
Как называется область, в которой деятельность человек сопряжена с опасностью?  
а) Регион  
б) Биосфера  
в) Литосфера  
г) Ноксосфера

#### *Открытые вопросы.*

1. Перечислите основные виды защиты от шума.
2. Состояние среды обитания, при котором воздействующие факторы оказывают негативное влияние и вызывают при длительном воздействии заболевания, называется...
3. Что представляет собой вредный производственный фактор «вибрация»?
4. Как называется область активной деятельности человека?
5. Ситуация с трагическими последствиями, с которой пострадавшее население не способно справиться самостоятельно – это...



6. При обнаружении утечки бытового газа необходимо позвонить по телефону \_\_\_\_\_
7. Как называется часть биосферы, преобразованная людьми с помощью технических средств?
8. Чрезвычайная ситуация – это
9. Как называются чрезвычайные ситуации, связанные с проявлением стихийных сил природы?

### **ОП 1 Математические методы решения прикладных профессиональных задач**

#### *Закрытые вопросы.*

1. Выберите дискретную случайную величину:
- а) Число попаданий в мишень при  $n$  выстрелах
  - б) Измерение времени ожидания поезда
  - в) Число выпавших гербов при подкидывании монеты
  - г) Измерение скорости движения автомобиля
  - д) Число изменений количества пассажиров, прибывших на борт корабля
2. Непрерывной называется такая случайная величина, которая принимает:
- а) конечное или бесконечное счетное множество значений
  - б) только одно значение
  - в) бесконечное счетное множество значений
  - г) бесконечное несчетное множество значений
  - д) несколько значений
3. Как называют переменную величину, которая в результате каждого испытания принимает одно заранее неизвестное значение, зависящее от случайных причин?
- а) Постоянная величина
  - б) Случайная величина
  - в) Невозможная величина
  - г) Незнакомая величина
  - д) Обычная величина
4. Как называется всякое соотношение, устанавливающее связь между возможными значениями случайной величины и соответствующими им вероятностями?
- а) График распределения случайной величины
  - б) Закон распределения случайной величины
  - в) Ряд распределения случайной величины
  - г) Прямая распределения случайной величины
  - д) Многоугольник распределения случайной величины.
5. Случайная величина, число возможных значений которой либо конечное, либо бесконечное счетное множество, называется...
- а) непрерывной
  - б) дискретной
  - в) конечной
  - г) случайной
  - д) прерывной

*Открытые вопросы.*

1. Монету бросают один раз. Вычислить вероятность того, что выпадет герб.
2. Игральную кость подбрасывают один раз. Вычислить вероятность того, что выпадет простое число очков
3. Сколько существует способов выбора трех студентов из 10 на конференцию?
4. Игральную кость подбрасывают 10 раз. Найти вероятность ?
5. Случайная величина, возможные значения которой непрерывно заполняют некоторый интервал (конечный или бесконечный), называется...
6. Как называется всякое соотношение, устанавливающее связь между возможными значениями случайной величины и соответствующими им вероятностями?
7. Как называют переменную величину, которая в результате каждого испытания принимает одно заранее неизвестное значение, зависящее от случайных причин?
8. Вероятность попадания в мишень при каждом выстреле для первого стрелка равна 0,7, а для второго – 0,8. Оба они делают по одному выстрелу по мишени. Найти вероятности событий:
9. Из большой партии валиков, отобрали случайным образом пять и сделали замеры их диаметров. По выборке 3; 8; 5; 9 и 8 найти среднее?
10. Как называется таблица – простейшая форма задания закона распределения дискретной случайной величины, в которой перечислены возможные значения случайной величины и соответствующие им вероятности?
11. Монету бросают один раз. Вычислить вероятность того, что выпадет герб.
12. Игральную кость подбрасывают один раз. Вычислить вероятность того, что выпадет простое число очков
13. Сколько существует способов выбора трех студентов из 10 на конференцию?
14. Игральную кость подбрасывают 10 раз. Найти вероятность ?
15. Случайная величина, возможные значения которой непрерывно заполняют некоторый интервал (конечный или бесконечный), называется...

**ОП 2 Информационные технологии в профессиональной деятельности**

*Закрытые вопросы.*

Задание 1.

Выберите один правильный ответ на вопрос: Электронная таблица - это:

- А) устройство ввода графической информации в ПЭВМ
- Б) компьютерный эквивалент обычной таблицы, в клетках которой записаны данные различных типов
- В) устройство ввода числовой информации в ПЭВМ

Задание 2.

Выберите несколько правильных ответов на вопрос: Какие типы связей возможно создать в базах данных MS Access:

- А) один-ко-многим;
- Б) многие-ко-многим;
- В) многие-к-одному;
- Г) один-к-одному.

Задание 3.

Установите соответствие между составляющими Google Диска и их функциями:

Элемент Google диска	Описание
А) Google Документы	1. это онлайн-приложение, с помощью которого вы можете создавать и форматировать таблицы, а также работать над ними совместно с другими пользователями.
Б) Google Таблицы	2. это текстовый редактор, позволяющий создавать и форматировать документы, а также работать над ними совместно с другими пользователями.
В) Google Презентации	3. это онлайн-приложение, в котором можно создавать и редактировать презентации, а также работать одновременно с другими пользователями.

Задание 4.

Установите соответствие между видом СУБД и описанием.

Вид СУБД	Описание
А) Иерархические	1. СУБД, ориентированные на организацию данных как набор связанных записей и атрибутов в двумерной таблице
Б) Реляционные	2. Для управления БД, основанными на объектной модели данных. Как правило основываются на объектно-ориентированных языках программирования
В) Объектно-ориентированные	3. Объединяет в себе концепции реляционной модели с дополнительными объектно-ориентированными возможностями.
Г) Объектно-реляционные	4. В этой модели данных используется представление БД в виде древовидной структуры, состоящей из данных разных уровней.

Задание 5.

Выберите один правильный ответ на вопрос: В системе «КонсультантПлюс» имеются следующие основные виды поиска... Варианты ответов:

- А) Экспресс-поиск, умный поиск, быстрый поиск;
- Б) Правовой навигатор, карточка поиска, интернет-навигатор;
- В) Быстрый поиск, карточка поиска, правовой навигатор;

Г) Быстрый доступ, креативный поиск, интернет-поиск.

*Открытые вопросы.*

Задание 1.

В MS Excel рассчитать ежемесячный платеж по кредиту: размер кредита – 1 500 000 руб., ставка по кредиту 7,7%, срок кредита 20 лет.

Задание 2.

В таблице следует заполнить пустые столбцы. Произвести расчет незаполненных столбцов сначала для Рогожиной, а затем скопировать формулы в остальные строки:

- Начислено = Ставка \* Отр. дней;
- Налог рассчитать из расчета 12% от Начислено, если сумма не превышает 1900 рублей и 20% в противном случае;
- На руки = Начислено – Налог

№	Фамилия	Ставка	Отработано дней	Начислено	Налог	Получено работником
1	Рогожина	104 Р	23			
2	Тетюев	126 Р	24			
3	Хмылина	80 Р	27			
4	Тютрюмов	108 Р	24			
5	Валк	122 Р	28			
6	Селедкин	102 Р	25			
7	Белоглазова	129 Р	25			
8	Земцов	99 Р	26			
9	Гомзикова	98 Р	23			
10	Илясова	78 Р	22			
11	Рыбалка	109 Р	24			
12	Сафонов	91 Р	28			
<b>Итого</b>						

В ответе указать какова итоговая сумма по столбцу «Получено работником».

Задание 3.

Создать электронный документ по образцу «Финансовая сводка за неделю», в ответе к заданию указать общий финансовый результат за неделю.

	А	В	С	Д
1	<b>Финансовая сводка за неделю (тыс. руб.)</b>			
2				
3	<b>Дни недели</b>	<b>доход</b>	<b>расход</b>	<b>Финансовый результат</b>
4	понедельник	3 245,20	3 628,50	?
5	вторник	4 572,50	5 320,50	?
6	среда	6 251,66	5 292,10	?
7	четверг	2 125,20	3 824,30	?
8	пятница	3 896,60	3 020,10	?
9	суббота	5 420,30	4 262,10	?
10	воскресенье	6 050,60	4 369,50	?
11	Ср. значение	?	?	
12				
13	Общий финансовый результат за неделю:			?

Задание 4.

Даны значения переменной  $z$  и значения переменной  $m$ . В MS Excel найти сумму  $\sum z_i m_i$ , где ( $i$  изменяется от 1 до 7), используя стандартную функцию СУММПРОИЗВ. В результате к в ответе указать одно число.

$z$	34	37	40	43	46	49	52
$m$	0,08	0,18	0,85	0,8	0,28	0,08	0,38

Задание 5.

Дана таблица по объемам продаж некоторой фирмы в разных филиалах, необходимо в MS Excel построить сводную таблицу, в которой отразить объемы продаж в разрезе филиалов. В ответе к заданию укажите объем продаж в филиале «Екатеринбург» за февраль 2017 года.

Филиал	Фамилия	Дата продажи	Объем продаж, руб.
Екатеринбург	Рогожина	05.01.2017	4400
Екатеринбург	Тетюев	05.01.2017	5500
Екатеринбург	Хмылина	05.01.2017	300
Екатеринбург	Тютрюмов	05.01.2017	8800
Екатеринбург	Валк	05.01.2017	7100
Серов	Селедкин	05.01.2017	200,5
Полевской	Белоглазова	06.01.2017	8900
Нижний Тагил	Земцов	06.01.2017	3200
Каменск-Уральский	Гомзикова	06.01.2017	1900
Первоуральск	Илясова	06.01.2017	2700
Екатеринбург	Рыбалка	06.01.2017	7100
Екатеринбург	Сафонов	06.01.2017	4800
Екатеринбург	Семянников	06.01.2017	9400
Екатеринбург	Собчук	07.01.2017	3100
Екатеринбург	Соколова	08.01.2017	1500
Екатеринбург	Стяжкина	09.01.2017	8900
Екатеринбург	Переборщикова	10.01.2017	4300
Екатеринбург	Рассохина	13.01.2017	7800
Екатеринбург	Рощектаев	14.01.2017	7600
Екатеринбург	Саитгараева	15.01.2017	9400
Екатеринбург	Семейкина	16.01.2017	200
Екатеринбург	Табаринцева	17.01.2017	5800
Екатеринбург	Смирнов	20.01.2017	1400
Екатеринбург	Соловьева	21.01.2017	2100
Екатеринбург	Тихоплав	22.01.2017	5400
Екатеринбург	Кадникова	23.01.2017	4100
Екатеринбург	Валова	24.01.2017	700
Екатеринбург	Калугин	27.01.2017	1100
Екатеринбург	Васильева	28.01.2017	3600
Екатеринбург	Калугина	11.02.2017	6300
Екатеринбург	Машкова	12.02.2017	6400
Екатеринбург	Шанаурина	13.02.2017	800
Екатеринбург	Феофилактов	14.02.2017	100
Екатеринбург	Шуклина	17.02.2017	9500

Екатеринбург	Вишнева	18.02.2017	7300
Екатеринбург	Киселева	19.02.2017	3800
Екатеринбург	Храмцов	20.02.2017	1800

### ОП 3 Основы геодезии и картографии, топографическая графика

#### *Закрытые вопросы.*

Задание 1. Выбрать номер правильного ответа

Наука, определяющая формы и размеры Земли и разрабатывающая методы измерений на земной поверхности в целях создания топографических карт и планов - это:

- а) геодезия;
- б) топография;
- в) картография;
- г) маркшейдерия.

Задание 2. Выбрать номер правильного ответа

Рельефом земной поверхности называется:

- а) совокупность неровностей физической поверхности Земли;
- б) возвышенность в виде купола или конуса;
- в) чашеобразная вогнутая часть земной поверхности;
- г) возвышенность, вытянутая в одном направлении.

Задание 3. Выбрать номер правильного ответа

Линию на карте, соединяющую точки с равными высотами называют:

- а) рисунками;
- б) условными знаками;
- в) горизонталями;
- г) подписями высот.

Задание 4. Выбрать номер правильного ответа

Для изображения ситуации на планах и картах применяют:

- а) рисунки;
- б) различные краски;
- в) записки;
- г) условные знаки.

Задание 5. Выбрать номер правильного ответа

Уменьшенное изображение на плоскости значительного участка земной поверхности, полученные с учетом кривизны Земли называют:

- а) планом;
- б) картой;
- в) профилем;
- г) чертежом.

Задание 6. Выбрать номер правильного ответа

Что является элементом формы рельефа?

- а) линия
- б) разлом
- в) интрузия
- г) речная долина

Задание 7. Выбрать номер правильного ответа

Метод нивелирования поверхности со спокойным рельефом:

- а) по квадратам
- б) по прямоугольникам
- в) по конусам
- г) нет верного ответа

Задание 8. Выбрать номер правильного ответа

Размер рамки листа карты 1 : 1 000 000 по долготе и широте:

- а) 1 на 0 градусов
- б) 0 на 50 градусов
- в) 6 на 4 градусов
- г) нет верного ответа

Задание 9. Выбрать номер правильного ответа

Масштаб 1:5000 означает следующее:

- а) 1 см на плане соответствует линии на местности, равной 5000 км;
- б) 1 см на плане соответствует линии на местности, равной 5000 м;
- в) 1 см на плане соответствует линии на местности, равной 5000 см;
- г) 1 см на плане соответствует линии на местности, равной 500 м;

Задание 10. Выбрать номер правильного ответа

Отметьте единицы измерения угла:

- а) километры
- б) градусы
- в) дециметры
- г) гектары

Задание 11. Выбрать номер правильного ответа

Автоматические исследования – это

- а) полная автоматизация всего процесса использования карт, реализуемая на базе автоматических картографических систем
- б) частичная автоматизация процесса использования карт
- в) временная автоматизация процесса использования карт
- г) модификация технического оснащения
- д) вычисление коэффициента корреляции

Задание 12. Выбрать номер правильного ответа

Трехмерные плоские картографические рисунки, совмещающие изображение какой-либо поверхности с продольным и поперечным вертикальными разрезами это:

- а) рельефные карты
- б) цифровые карты
- в) фотокарты
- г) анаглифические карты
- д) блок-диаграммы

Задание 13. Выбрать номер правильного ответа

Цифровые модели объектов местности это

- а) фотокарты
- б) цифровые карты
- в) анаглифические карты
- г) карты-транспаранты

д) все вышеперечисленное

Задание 14. Дополните предложение:

Средняя квадратическая погрешность положения межевого знака относительно ближайшего пункта исходной геодезической сети (земли особо охраняемых территорий) должна быть не более \_\_\_\_\_ метров

Задание 15. Выбрать номер правильного ответа

Информативность карты – это

- а) свойство, позволяющее разместить на единице площади карты значительное количество условных знаков
- б) целенаправленное отображение, обобщение, исследование незначительных и малозначительных деталей для данной карты
- в) свойство карты, обеспечивающие математические законы построения карты, точность состояния, возможность выполнять по картам разные измерения и определение качественных характеристик
- г) свойство, вытекающее из математического закона построения карты
- д) способность карты представлять единым узором большие пространства

*Открытые вопросы.*

Задание 1. Установить соответствие

- 1. Меридианы
- 2. Нормали
- 3. Параллели

- а) условная линия, проведенная на поверхности Земли от одного полюса до другого.
- б) отвесная линия, проведенная из любой точки на поверхности эллипсоида, направленная внутрь эллипсоида, и перпендикулярная к горизонту данной точки.
- в) угол между плоскостью экватора и нормалью, проведенной из данной точки
- г) воображаемые линии, соединяющие все точки на Земле с одинаковой широтой. Эти линии являются перпендикулярными к оси вращения Земли

Задание 2. Установить соответствие

- 1. Геодезическая долгота
- 2. Астрономическая долгота
- 3. Геодезическая широта

- а) двугранный угол между плоскостями начального меридиана и астрономического меридиана данной точки.
- б) двугранный угол между плоскостью геодезического меридиана данной точки и плоскостью нулевого меридиана, за который принят меридиан Гринвича
- в) угол между экваториальной плоскостью и линией, перпендикулярной опорному эллипсоиду
- г) угол, образованный отвесной линией МО в данной точке и плоскостью экватора

Задание 3. Дополнить предложение

Тело Земли, образованное урвенной поверхностью носит название

---

Задание 4. Дополнить предложение

Земной эллипсоид с определенными размерами и ориентированный определенным образом называют:

---



Задание 5. Установить соответствие

1. План
2. Карта;
3. Профиль
4. Чертеж

- а) изображение рельефа земной поверхности в вертикальной плоскости, проходящей по линии или оси линейного объекта (железной или автомобильной дороги, водотока и т.д.)
- б) уменьшенное, построенное в картографической проекции, обобщённое изображение поверхности Земли
- в) набор схем, в которых отображены границы участка, высота и координаты точек
- г) Уменьшенное изображение земельного участка, ограниченного сторонами до 20 километров. Представляет собой плоскость, на которой подробно отмечены все значимые объекты и особенности исследуемой местности
- д) комплекс кадастровых работ, направленных на измерение расстояний и углов на территории с их дальнейшей обработкой

Задание 6. Установить соответствие

1. Геодезия;
2. Топография;
3. Картография;
4. Маркшейдерия

- а) раздел горного дела, разрабатывающий методы получения информации о местоположении и состоянии элементов объекта недропользования с последующим отражением её в графической или аналитической форме, пригодной для принятия обоснованных технических решений по безопасному, комплексному и эффективному освоению ресурсов Земли
- б) научная дисциплина, изучающая методы изображения географических и геометрических элементов местности на основе съёмочных работ и создания на их основе топографических карт и планов
- в) наука об исследовании, моделировании и отображении пространственного расположения, сочетания и взаимосвязи объектов, явлений природы и общества
- г) наука, занимающаяся посредством измерений на местности определением фигуры и размеров Земли и изображением земной поверхности в виде планов и карт
- д) область науки, посвященная изучению земель, особенностей, обитателей и явлений Земли и планет

Задание 7. Установить соответствие

1. Геоид;
2. Референц-эллипсоид;
3. Эллипсоид вращения
4. Квазигеоид

- а) эквипотенциальная поверхность земного поля тяжести, приблизительно совпадающая со средним уровнем вод Мирового океана в невозмущённом состоянии и условно продолженная под материками
- б) фигура, предложенная в 1950-х годах советским учёным М. С. Молоденским в качестве строгого решения задачи определения фигуры Земли
- в) эллипсоид, принятый для геодезических работ в конкретной стране
- г) поверхность вращения в трёхмерном пространстве, образованная при вращении эллипса вокруг одной из его главных осей

д) линия сечения поверхности плоскостью, проходящую через ось вращения или симметрии

Задание 8. Дополнить предложение

Хранение информации о топографии местности на компьютере называют

Задание 9. Дополнить предложение

Какая наука занимается изучением методов составления, издания и использования карт

Задание 10. Установить соответствие

7. Дирекционный угол
8. Угол наклона
9. Румб

а) измеренный в вертикальной плоскости угол между горизонтальной плоскостью и линией определяемого направления

б) угол между плоскостью меридиана точки наблюдения и вертикальной плоскостью, проходящей через эту точку и светило или земной объект

в) угол ориентирования, отсчитываемый от ближайшего направления - северного или южного меридиана - до заданной линии

г) горизонтальный угол, измеряемый по ходу часовой стрелки от  $0^\circ$  до  $360^\circ$  между северным направлением осевого меридиана зоны прямоугольных координат и направлением на ориентир

Задание 11. Дополнить предложения

Наука, изучающая форму, размеры земного шара или отдельных участков ее поверхности путем \_\_\_\_\_ измерений \_\_\_\_\_ называется \_\_\_\_\_

Задание 12. Дополнить предложения

Способ горизонталей, способ штрихов, способ отмывок или светотеневой пластики, цвет от коричневого к зеленому – всё это методы изображения на карте \_\_\_\_\_

Задание 13. Дополнить предложения

Совокупность операций по приведению средств измерений в состояние, обеспечивающее их правильное функционирование – это \_\_\_\_\_

Задание 14. Дополнить предложения

Линии сечения поверхности эллипсоида плоскостями, которые проходят через ось вращения Земли, называются \_\_\_\_\_

Задание 15. Дополнить предложения

Линии сечения поверхности эллипсоида плоскостями, которые перпендикулярны оси вращения Земли, — это \_\_\_\_\_

Задание 16. Установить соответствие

1. Внемасштабные условные знаки
2. Масштабные условные знаки
3. Пояснительные условные знаки
4. Линейные условные знаки

- а) условные знаки, которыми обозначаются объекты, изображаемые в масштабе карты, то есть такие, размеры которых (длину, ширину и площадь) можно измерить по карте
- б) условные знаки, которые предназначены для, того, чтобы определять большие объекты
- в) условные знаки, с помощью которых изображаются главным образом малоразмерные объекты
- г) условные знаки, которые используются для указания дополнительных характеристик предметов
- д) условные знаки, которые показывают объекты линейного характера (дороги, реки, линии связи, электропередачи), длина которых выражается в данном масштабе

Задание 17. Установить соответствие

1. Геодезическая высота
2. Ортометрическая высота
3. Динамическая высота
4. Относительная высота
5. Абсолютная высота

- а) превышение точки земной поверхности над другой точкой, т.е. относительно другой точки
- б) расстояние, отсчитываемое по направлению отвесной линии от поверхности геоида до данной точки
- в) способ указания вертикального положения точки над вертикальной исходной
- г) угол между экваториальной плоскостью и линией, перпендикулярной опорному эллипсоиду
- д) расстояние (в метрах) по вертикали от какой-либо точки на поверхности Земли до среднего уровня поверхности океана, не нарушенного волнением и приливами, или до поверхности геоида
- е) отрезок нормали к эллипсоиду от его поверхности до данной точки

Задание 18. Установите соответствие

1. План местности
2. Карта местности
3. Профиль местности
4. Абрис местности

- а) схематичный план местности, который делают от руки, основываясь на данных полевых съемок (теодолитных), на нем обозначаются измеренные расстояния и прочие данные
- б) чертёж, который с помощью условных знаков изображает земную поверхность сверху в уменьшенном виде
- в) уменьшенное подобное изображение проекции контуров местности на горизонтальную плоскость с учётом кривизны Земли
- г) график в виде отрезка прямой, разделенного на равные части, называемые основанием масштаба, с подписанными значениями, соразмерными длинам линий на местности
- д) проекция следа сечения местности вертикальной плоскостью по оси сооружения, т.е. уменьшенное изображение вертикального разреза

Задание 19. Ответить на вопрос

Каким образом происходит закрепление пунктов плановых геодезических сетей на местности?

Задание 20. Дополнить предложения

- а) \_\_\_\_\_ НЕ относится к графическим средствам, используемым при построении

картографических условных знаков

- б) Числовая шкала в топографической графике может быть \_\_\_\_\_
- в) Основная задача фотограмметрии \_\_\_\_\_
- г) В соответствии с \_\_\_\_\_ документацией осуществляются топографо-геодезические и маркшейдерские работы
- д) Цифровая модель местности представляет собой \_\_\_\_\_

Задание 21. Установить соответствие

- 1. Реперные точки
- 2. Линии
- 3. Полигоны

- а) - это площадь, ограниченная замкнутой линией
- б) - это объект, состоящий из серии связанных друг с другом точек и имеет только длину
- в) – это специальный геодезический знак, который используется в нивелирной сети

Задание 22. Установить соответствие

- 1. Трассировка
- 2. Геокодирование
- 3. Цифрование

- а) - перевод аналоговых данных в цифровую форму, доступную для обработке в цифровой машинной среде или хранения на машино-читаемых средствах с помощью дигитайзеров
- б) - это определение координат объектов по их географическим текстовым описаниям, которые, как правило, выражены в виде адресов и/или почтовых кодов
- в) – Метод оцифровки изображений, при котором пользователь MapInfo создает векторные объекты путем постановки отметок на фоне растровой подложки

Задание 23. Установите соответствие

- 1. Государственная геодезическая сеть
- 2. Государственная нивелирная сеть
- 3. Геодезические сети сгущения

- а) совокупность нивелирных пунктов (реперов), заложенных непосредственно в грунт на некоторую глубину и используемых в целях установления или распространения государственной системы высот
- б) геодезическая сеть, создаваемая для дальнейшего увеличения плотности (числа пунктов, приходящихся на единицу площади) государственной геодезической сети более высокого порядка
- в) совокупность геодезических пунктов, расположенных равномерно по всей территории и закрепленных на местности специальными центрами, обеспечивающими их сохранность и устойчивость в плане и по высоте в течение длительного времени

Задание 24. Ответить на вопрос

На какие виды делятся топографические условные знаки?

**МДК 01.01 Выполнение полевых камеральных работ по созданию геодезических сетей специального назначения**

*Закрытые вопросы.*

Задание 1. Выбрать номер правильного ответа

Географические координаты точки определяются:

- А) абсциссой и ординатой
- Б) широтой и долготой
- В) меридианами и параллелями
- Г) углами и длинами линий

Задание 2. Выбрать номер правильного ответа

На снимках, полученных с помощью кадровых съёмочных систем, изображение строится по законам ...

- а) центрального проецирования
- б) ортогонального проецирования
- в) различных картографических проекций
- г) все перечисленные варианты

Задание 3. Выбрать номер правильного ответа

Проекция линии местности на горизонтальную плоскость называется:

- а) зенитное расстояние
- б) горизонтальное направление
- в) горизонтальное проложение
- г) наклонное расстояние

Задание 4. Выбрать номер правильного ответа

Проекция линии местности на горизонтальную плоскость называется:

- а) зенитное расстояние
- б) горизонтальное направление
- в) горизонтальное проложение
- г) наклонное расстояние

Задание 5. Выбрать номер правильного ответа

Съёмочные системы, с помощью которых регистрация излучения выполняется последовательно по элементам и строкам или полосам, называются

- а) сканирующими
- б) оптическими
- в) механическими
- г) съёмочными

*Открытые вопросы.*

Задание 1. Установить соответствие

1. Информационный этап работы на земельном участке
2. Полевой этап работы на земельном участке
3. Камеральный этап работы на земельном участке

- а) В результате прохождения этого этапа информация о земельных участках и недвижимости заносится в единую государственную систему кадастра.
- б) На этом этапе производится сбор информации о местоположении и характеристиках участка, проводятся обследования и измерения. После этого выполняется анализ полученных данных с целью определить стоимость и правовой статус земельного участка.
- в) На данном этапе производится составление технического плана земельного участка, исправление ошибок и дополнение данных в кадастровом плане.

Задание 2. Установить соответствие

1. Теодолит
2. Нивелир
3. Тахеометр

- а) геодезический инструмент для измерения расстояний, горизонтальных и вертикальных углов
- б) измерительный прибор для определения горизонтальных и вертикальных углов при топографических съёмках, геодезических и маркшейдерских работах
- в) это специальный технический прибор, который предназначается для измерения точек, находящихся на определённом уровне при выполнении строительных, геодезических работ

Задание 3. Дополнить предложение

Следующую формулу \_\_\_\_\_ используют для приведения измеренных расстояний к горизонту.

Ответ:  $S=D \cos^2 v$ ;

Задание 4. Дополнить предложение

Таковыми показателями, как \_\_\_\_\_ определяются прямоугольные геодезические координаты точки.

Задание 5. Установить соответствие

Расположите в правильном порядке основные этапы камеральных работ при тахеометрической съёмке

- 1 этап
- 2 этап
- 3 этап
- 4 этап

- а) проверку полевых журналов измерений;
- б) составление топографического плана местности;
- в) вычисление плановых и высотных координат точек тахеометрических ходов;
- г) вычисление отметок реечных точек на каждой станции;

### **МДК 05.01 Выполнение работ по профессии рабочего Замерщик на топографо-геодезических и маркшейдерских работах**

*Закрытые вопросы.*

1 Картографическое произведение, построенное в картографической проекции, с учетом кривизны Земли, отображающее значительные участки земной поверхности в заданном масштабе -

- а) карта
- б) план
- в) профиль
- г) аэроснимок.

2 Внемасштабные условные знаки на картах и планах служат для изображения:

- а) объектов, размеры которых не выражаются в данном масштабе
- б) линейных объектов, длина которых выражается в данном масштабе
- в) площадных объектов с указанием их границ
- г) специальных объектов, со специальными условными знаками.

3 Слово «тахеометрия» в переводе с греческого означает:

- а) быстрое измерение
- б) короткое измерение
- в) медленное измерение
- г) длинное измерение.

4 Когда при съемке на карте (плане) изображается только ситуация местности, получая так называемую контурную карту, съемка называется:

- а) горизонтальной
- б) вертикальной
- в) топографической
- г) плоскостной.

5 Когда при съемке на карте (плане) изображается только ситуация местности, получая так называемую контурную карту, съемка называется:

- а) горизонтальной
- б) вертикальной
- в) топографической
- г) плоскостной.

*Открытые вопросы.*

1 Сколько квалификационных разрядов имеет Замерщик?

2 Какие значения принимает горизонтальный угол?

3 Зенитное расстояние вертикального угла какие значения принимает?

4 Что такое алидада?

5 Что входит в состав теодолита?

**СГ.03 Безопасность жизнедеятельности***Закрытые вопросы.*

1. Выберите один правильный ответ из предложенных вариантов  
Состояние среды обитания, при котором воздействующие факторы оказывают негативное влияние и вызывают при длительном воздействии заболевания, называется...
  - а) опасным
  - б) комфортным
  - в) допустимым
  - г) чрезвычайно опасным
  
2. Выберите один правильный ответ из предложенных вариантов  
Основные цвета эвакуационных знаков ...
  - а) красный и белый
  - б) зеленый и белый
  - в) синий и белый
  - г) желтый и черный
  
3. Выберите один правильный ответ из предложенных вариантов  
При обнаружении возгорания необходимо позвонить по телефону:
  - а) 102;
  - б) 103;
  - в) 104;
  - г) 101.
  
4. Выберите один правильный ответ из предложенных вариантов  
Как называется критерий, который характеризуют техносферу и представляют собой ограничения на концентрации веществ (ПДК) и потоки энергии (ПДУ) в жизненном пространстве человека?
  - а) критерий работоспособности
  - б) критерий безопасности
  - в) критерий экологичности
  - г) критерий комфортности
  
5. Выберите один правильный ответ из предложенных вариантов  
Желтый квадрат используется в основе...
  - а) предупреждающих знаков
  - б) предписывающих знаков
  - в) запрещающих знаков
  - г) не используется

*Открытые вопросы.*

1. Состояние среды обитания, когда потоки, воздействуя на человека и среду обитания, не оказывают негативного влияния на здоровье, но приводят к дискомфорту, снижая эффективность деятельности человека, называется \_\_\_\_\_
2. Что означает аббревиатура ССБТ?
3. Как называется стадия ЧС, связанная с накоплением отклонений от нормального состояния в течение длительного времени?



4. Ситуация, связанная с неисправностями в технической системе, называется \_\_\_\_\_

5. Как называется стадия активного развития чрезвычайной ситуации?

### **ОП 1 Математические методы решения прикладных профессиональных задач**

#### *Закрытые вопросы.*

1. Выберите дискретную случайную величину:

- а) Число попаданий в мишень при  $n$  выстрелах
- б) Измерение времени ожидания поезда
- в) Число выпавших гербов при подкидывании монеты
- г) Измерение скорости движения автомобиля
- д) Число изменений количества пассажиров, прибывших на борт корабля

2. Непрерывной называется такая случайная величина, которая принимает:

- а) конечное или бесконечное счетное множество значений
- б) только одно значение
- в) бесконечное счетное множество значений
- г) бесконечное несчетное множество значений
- д) несколько значений

3. Как называют переменную величину, которая в результате каждого испытания принимает одно заранее неизвестное значение, зависящее от случайных причин?

- а) Постоянная величина
- б) Случайная величина
- в) Невозможная величина
- г) Незнакомая величина
- д) Обычная величина

4. Как называется всякое соотношение, устанавливающее связь между возможными значениями случайной величины и соответствующими им вероятностями?

- а) График распределения случайной величины
- б) Закон распределения случайной величины
- в) Ряд распределения случайной величины
- г) Прямая распределения случайной величины
- д) Многоугольник распределения случайной величины.

5. Случайная величина, число возможных значений которой либо конечное, либо бесконечное счетное множество, называется...

- а) непрерывной
- б) дискретной
- в) конечной
- г) случайной
- д) прерывной

6. В партии товаров имеется 400 изделий. Вероятность того, что изделие будет высшего сорта, равна 0,8. Какова вероятность того, что:

- а) в партии товаров окажется ровно 320 изделий
- б) число изделий высшего сорта в партии товаров будет от 310 до 330;
- в) в партии товаров окажется ровно 220 изделий высшего сорта;
- г) в партии товаров окажется сорта

д) ровно 120 изделий высшего сорта?

7. В деревне проживают 100 человек. Вероятность того, что любой из них в течение дня зайдет в сельпо, равна 0,3. Найти вероятность то, что:

- а) в течение дня в сельпо зайдет ровно 35 человек
- б) в течение дня в сельпо зайдет менее 10 человек;
- в) в течение дня в сельпо зайдет менее 20 человек
- г) в течение дня в сельпо зайдет менее 30 человек
- д) в течение дня в сельпо зайдет менее 50 человек?

8. Средний процент нарушения работы кинескопа телевизора в течение гарантийного срока службы равен 12%. Вычислить вероятность того, что из 66 наблюдаемых телевизоров выдержат гарантийный срок:

- а) ровно 56;
- б) от 56 до 60
- в) ровно 36;
- г) ровно 66;
- д) ровно 26?

9. Математическое ожидание имеет размерность квадрата размерности случайной величины.

- а) верно;
- б) неверно
- в) нет верного ответа
- г) все ответы правильные
- д) может быть.

10. Производится три выстрела по мишени. Рассматриваются события:  $A_1$  – попадание в цель первым выстрелом;  $A_2$  – попадание в цель вторым выстрелом;  $A_3$  – попадание в цель третьим выстрелом. Определить, каким событиям равносильны следующие события:

- а)  $A_1 + A_2 + A_3$ ;
- б)  $A_1 A_2 A_3$ ;
- в)  $A_1 + A_2 + A_3$ ;
- г)  $3 A_1 A_2 A_3$ ;
- д)  $A_1 A_2 A_3 + A_1 A_2 A_3 + A_1 A_2 A_3$

#### *Открытые вопросы.*

1. Монету бросают один раз. Вычислить вероятность того, что выпадет герб.

2. Игральную кость подбрасывают один раз. Вычислить вероятность того, что выпадет простое число очков

3. Сколько существует способов выбора трех студентов из 10 на конференцию?

4. Игральную кость подбрасывают 10 раз. Найти вероятность ?

5. Случайная величина, возможные значения которой непрерывно заполняют некоторый интервал (конечный или бесконечный), называется...

6. Как называется всякое соотношение, устанавливающее связь между возможными значениями случайной величины и соответствующими им вероятностями?

7. Как называют переменную величину, которая в результате каждого испытания принимает одно заранее неизвестное значение, зависящее от случайных причин?
8. Вероятность попадания в мишень при каждом выстреле для первого стрелка равна 0,7, а для второго – 0,8. Оба они делают по одному выстрелу по мишени. Найти вероятности событий
9. Из большой партии валиков, отобрали случайным образом пять и сделали замеры их диаметров. По выборке 3; 8; 5; 9 и 8 найти среднее?
10. Как называется таблица – простейшая форма задания закона распределения дискретной случайной величины, в которой перечислены возможные значения случайной величины и соответствующие им вероятности?
11. Монету бросают один раз. Вычислить вероятность того, что выпадет герб.
12. Игральную кость подбрасывают один раз. Вычислить вероятность того, что выпадет простое число очков
13. Сколько существует способов выбора трех студентов из 10 на конференцию?
14. Игральную кость подбрасывают 10 раз. Найти вероятность ?
15. Случайная величина, возможные значения которой непрерывно заполняют некоторый интервал (конечный или бесконечный), называется...

## ОП 2 Информационные технологии в профессиональной деятельности

### *Закрытые вопросы.*

Задание 1.

Выберите один правильный ответ на вопрос: Электронная таблица - это:

- А) устройство ввода графической информации в ПЭВМ
- Б) компьютерный эквивалент обычной таблицы, в клетках которой записаны данные различных типов
- В) устройство ввода числовой информации в ПЭВМ

Задание 2.

Выберите несколько правильных ответов на вопрос: Какие типы связей возможно создать в базах данных MS Access:

- А) один-ко-многим;
- Б) многие-ко-многим;
- В) многие-к-одному;
- Г) один-к-одному.

Задание 3.

Установите соответствие между составляющими Google Диска и их функциями:

Элемент Google диска	Описание
А) Google Документы	1. это онлайн-приложение, с помощью которого вы можете создавать и форматировать таблицы, а также работать над ними совместно с другими пользователями.

Б) Google Таблицы	2. это текстовый редактор, позволяющий создавать и форматировать документы, а также работать над ними совместно с другими пользователями.
В) Google Презентации	3. это онлайн-приложение, в котором можно создавать и редактировать презентации, а также работать одновременно с другими пользователями.

Задание 4.

Установите соответствие между видом СУБД и описанием.

Вид СУБД	Описание
А) Иерархические	1. СУБД, ориентированные на организацию данных как набор связанных записей и атрибутов в двумерной таблице
Б) Реляционные	2. Для управления БД, основанными на объектной модели данных. Как правило основываются на объектно-ориентированных языках программирования
В) Объектно-ориентированные	3. Объединяет в себе концепции реляционной модели с дополнительными объектно-ориентированными возможностями.
Г) Объектно-реляционные	4. В этой модели данных используется представление БД в виде древовидной структуры, состоящей из данных разных уровней.

Задание 5.

Выберите один правильный ответ на вопрос: В системе «КонсультантПлюс» имеются следующие основные виды поиска... Варианты ответов:

- А) Экспресс-поиск, умный поиск, быстрый поиск;
- Б) Правовой навигатор, карточка поиска, интернет-навигатор;
- В) Быстрый поиск, карточка поиска, правовой навигатор;
- Г) Быстрый доступ, креативный поиск, интернет-поиск.

*Открытые вопросы.*

Задание 1.

В MS Excel рассчитать ежемесячный платеж по кредиту: размер кредита – 1 500 000 руб., ставка по кредиту 7,7%, срок кредита 20 лет.

Задание 2.

В таблице следует заполнить пустые столбцы. Произвести расчет незаполненных столбцов сначала для Рогожиной, а затем скопировать формулы в остальные строки:

- Начислено = Ставка \* Отр. дней;
- Налог рассчитать из расчета 12% от Начислено, если сумма не превышает 1900 рублей и 20% в противном случае;
- На руки = Начислено – Налог

№	Фамилия	Ставка	Отработано дней	Начислено	Налог	Получено работником

1	Рогожина	104 Р	23			
2	Тетюев	126 Р	24			
3	Хмылина	80 Р	27			
4	Тютрюмов	108 Р	24			
5	Валк	122 Р	28			
6	Селедкин	102 Р	25			
7	Белоглазова	129 Р	25			
8	Земцов	99 Р	26			
9	Гомзикова	98 Р	23			
10	Илясова	78 Р	22			
11	Рыбалка	109 Р	24			
12	Сафонов	91 Р	28			
						Итого

В ответе указать какова итоговая сумма по столбцу «Получено работником».

Задание 3.

Создать электронный документ по образцу «Финансовая сводка за неделю», в ответе к заданию указать общий финансовый результат за неделю.

	А	В	С	Д
1	Финансовая сводка за неделю (тыс. руб.)			
2				
3	<b>Дни недели</b>	<b>доход</b>	<b>расход</b>	<b>Финансовый результат</b>
4	понедельник	3 245,20	3 628,50	?
5	вторник	4 572,50	5 320,50	?
6	среда	6 251,66	5 292,10	?
7	четверг	2 125,20	3 824,30	?
8	пятница	3 896,60	3 020,10	?
9	суббота	5 420,30	4 262,10	?
10	воскресенье	6 050,60	4 369,50	?
11	Ср. значение	?	?	
12				
13	Общий финансовый результат за неделю:			?

Задание 4.

Даны значения переменной  $z$  и значения переменной  $m$ . В MS Excel найти сумму  $\sum z_i m_i$ , где ( $i$  изменяется от 1 до 7), используя стандартную функцию СУММПРОИЗВ. В результате к в ответе указать одно число.

$z$	34	37	40	43	46	49	52
$m$	0,08	0,18	0,85	0,8	0,28	0,08	0,38

Задание 5.

Дана таблица по объемам продаж некоторой фирмы в разных филиалах, необходимо в MS Excel построить сводную таблицу, в которой отразить объемы продаж в разрезе филиалов. В ответе к заданию укажите объем продаж в филиале «Екатеринбург» за февраль 2017 года.

Филиал	Фамилия	Дата продажи	Объем продаж, руб.
Екатеринбург	Рогожина	05.01.2017	4400
Екатеринбург	Тетюев	05.01.2017	5500
Екатеринбург	Хмылина	05.01.2017	300
Екатеринбург	Тютрюмов	05.01.2017	8800
Екатеринбург	Валк	05.01.2017	7100
Серов	Селедкин	05.01.2017	200,5

Полевской	Белоглазова	06.01.2017	8900
Нижний Тагил	Земцов	06.01.2017	3200
Каменск-Уральский	Гомзикова	06.01.2017	1900
Первоуральск	Илясова	06.01.2017	2700
Екатеринбург	Рыбалка	06.01.2017	7100
Екатеринбург	Сафонов	06.01.2017	4800
Екатеринбург	Семянников	06.01.2017	9400
Екатеринбург	Собчук	07.01.2017	3100
Екатеринбург	Соколова	08.01.2017	1500
Екатеринбург	Стяжкина	09.01.2017	8900
Екатеринбург	Переборщикова	10.01.2017	4300
Екатеринбург	Рассохина	13.01.2017	7800
Екатеринбург	Рощектаев	14.01.2017	7600
Екатеринбург	Саитгараева	15.01.2017	9400
Екатеринбург	Семейкина	16.01.2017	200
Екатеринбург	Табаринцева	17.01.2017	5800
Екатеринбург	Смирнов	20.01.2017	1400
Екатеринбург	Соловьева	21.01.2017	2100
Екатеринбург	Тихоплав	22.01.2017	5400
Екатеринбург	Кадникова	23.01.2017	4100
Екатеринбург	Валова	24.01.2017	700
Екатеринбург	Калугин	27.01.2017	1100
Екатеринбург	Васильева	28.01.2017	3600
Екатеринбург	Калугина	11.02.2017	6300
Екатеринбург	Машкова	12.02.2017	6400
Екатеринбург	Шанаурина	13.02.2017	800
Екатеринбург	Феофилактов	14.02.2017	100
Екатеринбург	Шуклина	17.02.2017	9500
Екатеринбург	Вишнева	18.02.2017	7300
Екатеринбург	Киселева	19.02.2017	3800
Екатеринбург	Храмцов	20.02.2017	1800

### ОП 3 Основы геодезии и картографии, топографическая графика

*Закрытые вопросы.*

Задание 1. Выбрать номер правильного ответа

Наука, определяющая формы и размеры Земли и разрабатывающая методы измерений на земной поверхности в целях создания топографических карт и планов - это:

- а) геодезия;
- б) топография;
- в) картография;
- г) маркшейдерия.

Задание 2. Выбрать номер правильного ответа

Рельефом земной поверхности называется:

- а) совокупность неровностей физической поверхности Земли;
- б) возвышенность в виде купола или конуса;
- в) чашеобразная вогнутая часть земной поверхности;

г) возвышенность, вытянутая в одном направлении.

Задание 3. Выбрать номер правильного ответа

Линию на карте, соединяющая точки с равными высотами называют:

- а) рисунками;
- б) условными знаками;
- в) горизонталями;
- г) подписями высот.

Задание 4. Выбрать номер правильного ответа

Для изображения ситуации на планах и картах применяют:

- а) рисунки;
- б) различные краски;
- в) записки;
- г) условные знаки.

Задание 5. Выбрать номер правильного ответа

Уменьшенное изображение на плоскости значительного участка земной поверхности, полученные с учетом кривизны Земли называют:

- а) планом;
- б) картой;
- в) профилем;
- г) чертежом.

Задание 6. Выбрать номер правильного ответа

Что является элементом формы рельефа?

- а) линия
- б) разлом
- в) интрузия
- г) речная долина

Задание 7. Выбрать номер правильного ответа

Метод нивелирования поверхности со спокойным рельефом:

- а) по квадратам
- б) по прямоугольникам
- в) по конусам
- г) нет верного ответа

Задание 8. Выбрать номер правильного ответа

Размер рамки листа карты 1 :1 000 000 по долготе и широте:

- а) 1 на 0 градусов
- б) 0 на 50 градусов
- в) 6 на 4 градусов
- г) нет верного ответа

Задание 9. Выбрать номер правильного ответа

Масштаб 1:5000 означает следующее:

- а) 1 см на плане соответствует линии на местности, равной 5000 км;
- б) 1 см на плане соответствует линии на местности, равной 5000 м;
- в) 1 см на плане соответствует линии на местности, равной 5000 см;
- г) 1 см на плане соответствует линии на местности, равной 500 м;

Задание 10. Выбрать номер правильного ответа

Отметьте единицы измерения угла:

- а) километры
- б) градусы
- в) дециметры
- г) гектары

Задание 11. Выбрать номер правильного ответа

Автоматические исследования – это

- а) полная автоматизация всего процесса использования карт, реализуемая на базе автоматических картографических систем
- б) частичная автоматизация процесса использования карт
- в) временная автоматизация процесса использования карт
- г) модификация технического оснащения
- д) вычисление коэффициента корреляции

Задание 12. Выбрать номер правильного ответа

Трехмерные плоские картографические рисунки, совмещающие изображение какой-либо поверхности с продольным и поперечным вертикальными разрезами это:

- а) рельефные карты
- б) цифровые карты
- в) фотокарты
- г) анаглифические карты
- д) блок-диаграммы

Задание 13. Выбрать номер правильного ответа

Цифровые модели объектов местности это

- а) фотокарты
- б) цифровые карты
- в) анаглифические карты
- г) карты-транспаранты
- д) все вышеперечисленное

Задание 14. Дополните предложение:

Средняя квадратическая погрешность положения межевого знака относительно ближайшего пункта исходной геодезической сети (земли особо охраняемых территорий) должна быть не более \_\_\_\_\_ метров

Задание 15. Выбрать номер правильного ответа

Информативность карты – это

- а) свойство, позволяющее разместить на единице площади карты значительное количество условных знаков
- б) целенаправленное отображение, обобщение, исследование незначительных и малозначительных деталей для данной карты
- в) свойство карты, обеспечивающие математические законы построения карты, точность состояния, возможность выполнять по картам разные измерения и определение качественных характеристик
- г) свойство, вытекающее из математического закона построения карты
- д) способность карты представлять единым узором большие пространства

*Открытые вопросы.*



Задание 1. Установить соответствие

1. Меридианы
2. Нормали
3. Параллели

- а) условная линия, проведенная на поверхности Земли от одного полюса до другого.
- б) отвесная линия, проведенная из любой точки на поверхности эллипсоида, направленная внутрь эллипсоида, и перпендикулярная к горизонту данной точки.
- в) угол между плоскостью экватора и нормалью, проведенной из данной точки
- г) воображаемые линии, соединяющие все точки на Земле с одинаковой широтой. Эти линии являются перпендикулярными к оси вращения Земли

Задание 2. Установить соответствие

1. Геодезическая долгота
2. Астрономическая долгота
3. Геодезическая широта

- а) двугранный угол между плоскостями начального меридиана и астрономического меридиана данной точки.
- б) двугранный угол между плоскостью геодезического меридиана данной точки и плоскостью нулевого меридиана, за который принят меридиан Гринвича
- в) угол между экваториальной плоскостью и линией, перпендикулярной опорному эллипсоиду
- г) угол, образованный отвесной линией МО в данной точке и плоскостью экватора

Задание 3. Дополнить предложение

Тело Земли, образованное ровной поверхностью носит название

---

Задание 4. Дополнить предложение

Земной эллипсоид с определенными размерами и ориентированный определенным образом называют:

---

Задание 5. Установить соответствие

1. План
2. Карта;
3. Профиль
4. Чертеж

- а) изображение рельефа земной поверхности в вертикальной плоскости, проходящей по линии или оси линейного объекта (железной или автомобильной дороги, водотока и т.д.)
- б) уменьшенное, построенное в картографической проекции, обобщённое изображение поверхности Земли
- в) набор схем, в которых отображены границы участка, высота и координаты точек
- г) Уменьшенное изображение земельного участка, ограниченного сторонами до 20 километров. Представляет собой плоскость, на которой подробно отмечены все значимые объекты и особенности исследуемой местности
- д) комплекс кадастровых работ, направленных на измерение расстояний и углов на территории с их дальнейшей обработкой

Задание 6. Установить соответствие

1. Геодезия;

2. Топография;
3. Картография;
4. Маркшейдерия

- а) раздел горного дела, разрабатывающий методы получения информации о местоположении и состоянии элементов объекта недропользования с последующим отражением её в графической или аналитической форме, пригодной для принятия обоснованных технических решений по безопасному, комплексному и эффективному освоению ресурсов Земли
- б) научная дисциплина, изучающая методы изображения географических и геометрических элементов местности на основе съёмочных работ и создания на их основе топографических карт и планов
- в) наука об исследовании, моделировании и отображении пространственного расположения, сочетания и взаимосвязи объектов, явлений природы и общества
- г) наука, занимающаяся посредством измерений на местности определением фигуры и размеров Земли и изображением земной поверхности в виде планов и карт
- д) область науки, посвященная изучению земель, особенностей, обитателей и явлений Земли и планет

Задание 7. Установить соответствие

1. Геоид;
2. Референц-эллипсоид;
3. Эллипсоид вращения
4. Квазигеоид

- а) эквипотенциальная поверхность земного поля тяжести, приблизительно совпадающая со средним уровнем вод Мирового океана в невозмущённом состоянии и условно продолженная под материками
- б) фигура, предложенная в 1950-х годах советским учёным М. С. Молоденским в качестве строгого решения задачи определения фигуры Земли
- в) эллипсоид, принятый для геодезических работ в конкретной стране
- г) поверхность вращения в трёхмерном пространстве, образованная при вращении эллипса вокруг одной из его главных осей
- д) линия сечения поверхности плоскостью, проходящую через ось вращения или симметрии

Задание 8. Дополнить предложение

Хранение информации о топографии местности на компьютере называют

---

.

Задание 9. Дополнить предложение

Какая наука занимается изучением методов составления, издания и использования карт

---

.

Задание 10. Установить соответствие

1. Дирекционный угол
2. Угол наклона
3. Румб

- а) измеренный в вертикальной плоскости угол между горизонтальной плоскостью и линией определяемого направления

- б) угол между плоскостью меридиана точки наблюдения и вертикальной плоскостью, проходящей через эту точку и светило или земной объект
- в) угол ориентирования, отсчитываемый от ближайшего направления - северного или южного меридиана - до заданной линии
- г) горизонтальный угол, измеряемый по ходу часовой стрелки от  $0^\circ$  до  $360^\circ$  между северным направлением осевого меридиана зоны прямоугольных координат и направлением на ориентир

Задание 11. Дополнить предложения

Наука, изучающая форму, размеры земного шара или отдельных участков ее поверхности путем \_\_\_\_\_ измерений \_\_\_\_\_ называется \_\_\_\_\_

Задание 12. Дополнить предложения

Способ горизонталей, способ штрихов, способ отмывок или светотеневой пластики, цвет от коричневого к зеленому – всё это методы изображения на карте \_\_\_\_\_

Задание 13. Дополнить предложения

Совокупность операций по приведению средств измерений в состояние, обеспечивающее их правильное функционирование – это \_\_\_\_\_

Задание 14. Дополнить предложения

Линии сечения поверхности эллипсоида плоскостями, которые проходят через ось вращения Земли, называются \_\_\_\_\_

Задание 15. Дополнить предложения

Линии сечения поверхности эллипсоида плоскостями, которые перпендикулярны оси вращения Земли, — это \_\_\_\_\_

Задание 16. Установить соответствие

1. Внемасштабные условные знаки
2. Масштабные условные знаки
3. Пояснительные условные знаки
4. Линейные условные знаки

а) условные знаки, которыми обозначаются объекты, изображаемые в масштабе карты, то есть такие, размеры которых (длину, ширину и площадь) можно измерить по карте

б) условные знаки, которые предназначены для, того, чтобы определять большие объекты

в) условные знаки, с помощью которых изображаются главным образом малоразмерные объекты

г) условные знаки, которые используются для указания дополнительных характеристик предметов

д) условные знаки, которые показывают объекты линейного характера (дороги, реки, линии связи, электропередачи), длина которых выражается в данном масштабе

Задание 17. Установить соответствие

1. Геодезическая высота
2. Ортометрическая высота
3. Динамическая высота
4. Относительная высота
5. Абсолютная высота

- а) превышение точки земной поверхности над другой точкой, т.е. относительно другой точки
- б) расстояние, отсчитываемое по направлению отвесной линии от поверхности геоида до данной точки
- в) способ указания вертикального положения точки над вертикальной исходной
- г) угол между экваториальной плоскостью и линией, перпендикулярной опорному эллипсоиду
- д) расстояние (в метрах) по вертикали от какой-либо точки на поверхности Земли до среднего уровня поверхности океана, не нарушенного волнением и приливами, или до поверхности геоида
- е) отрезок нормали к эллипсоиду от его поверхности до данной точки

Задание 18. Установите соответствие

1. План местности
2. Карта местности
3. Профиль местности
4. Абрис местности

- а) схематичный план местности, который делают от руки, основываясь на данных полевых съемок (теодолитных), на нем обозначаются измеренные расстояния и прочие данные
- б) чертёж, который с помощью условных знаков изображает земную поверхность сверху в уменьшенном виде
- в) уменьшенное подобное изображение проекции контуров местности на горизонтальную плоскость с учётом кривизны Земли
- г) график в виде отрезка прямой, разделенного на равные части, называемые основанием масштаба, с подписанными значениями, соразмерными длинам линий на местности
- д) проекция следа сечения местности вертикальной плоскостью по оси сооружения, т.е. уменьшенное изображение вертикального разреза

Задание 19. Ответить на вопрос

Каким образом происходит закрепление пунктов плановых геодезических сетей на местности?

Задание 20. Дополнить предложения

- а) \_\_\_\_\_ НЕ относится к графическим средствам, используемым при построении картографических условных знаков
- б) Числовая шкала в топографической графике может быть \_\_\_\_\_
- в) Основная задача фотограмметрии \_\_\_\_\_
- г) В соответствии с \_\_\_\_\_ документацией осуществляются топографо-геодезические и маркшейдерские работы
- д) Цифровая модель местности представляет собой \_\_\_\_\_

Задание 21. Установить соответствие

1. Реперные точки
2. Линии
3. Полигоны

- а) - это площадь, ограниченная замкнутой линией
- б) - это объект, состоящий из серии связанных друг с другом точек и имеет только длину
- в) – это специальный геодезический знак, который используется в нивелирной сети

Задание 22. Установить соответствие

1. Трассировка

2. Геокодирование

3. Цифрование

- а) - перевод аналоговых данных в цифровую форму, доступную для обработке в цифровой машинной среде или хранения на машино-читаемых средствах с помощью дигитайзеров
- б) - это определение координат объектов по их географическим текстовым описаниям, которые, как правило, выражены в виде адресов и/или почтовых кодов
- в) – Метод оцифровки изображений, при котором пользователь MapInfo создает векторные объекты путем постановки отметок на фоне растровой подложки

Задание 23. Установите соответствие

1. Государственная геодезическая сеть

2. Государственная нивелирная сеть

3. Геодезические сети сгущения

а) совокупность нивелирных пунктов (реперов), заложенных непосредственно в грунт на некоторую глубину и используемых в целях установления или распространения государственной системы высот

б) геодезическая сеть, создаваемая для дальнейшего увеличения плотности (числа пунктов, приходящихся на единицу площади) государственной геодезической сети более высокого порядка

в) совокупность геодезических пунктов, расположенных равномерно по всей территории и закрепленных на местности специальными центрами, обеспечивающими их сохранность и устойчивость в плане и по высоте в течение длительного времени

Задание 24. Ответить на вопрос

На какие виды делятся топографические условные знаки?

## **ОП 5 Основы геологии, геоморфологии, почвоведения**

*Закрытые вопросы.*

1. Что изучает геология:

- 1) вещественный состав земной коры;
- 2) рельеф Земли;
- 3) процессы, протекающие в глубине Земли и на ее поверхности;
- 4) размеры и форму.

2. Минералами считаются вещества, находящиеся:

- 1 в жидком состоянии;
- 2 в кристаллическом состоянии;
- 3 в твердом состоянии.
- 4 в разложившемся состоянии

3. Какое из названных веществ является минералом:

- 1) янтарь;
- 2) пирит;
- 3) торф;
- 4) каменный уголь.

4. Из каких элементов состоят горные породы:

- 1) из ионов;
- 2) из агрегатов минералов;
- 3) из коллоидов.
- 4 из органических остатков

5. Какой признак положен в классификацию горных пород:

- 1) только генезис;
- 2) строение породы (структура и текстура);
- 3) крепость.
- 4) способ образования и происхождение

6. Объектом изучения общей геологии являются

- 1 Минералы
- 2 Горные породы
- 3 Геологические процессы
- 4 Химические элементы

7. Какие обстановки осадконакопления характерны для осадочных пород:

- 1) морские;
- 2) на больших глубинах с высокими температурами и давлениями;
- 3) континентальные.
- 4 вулканические

8. Какое происхождение имеет глина:

- 1 осадочное;
- 2 интрузивное;
- 3 метаморфическое.
- 4 смешанное

9. В строении земной коры участвуют

1. Осадочный слой.
2. Гранитный слой.
3. Базальтовый слой.
4. Все три слоя.

10. Факторами метаморфизма являются:

- 1 высокая температура и большое давление ;
- 2 исходный состав пород;
- 3 плотность.
- 4 температура

11. Эффузивное извержение – это

- 1 Взрыв
- 1 Спокойное извержение
- 3 Выстрел
- 4 Направленное извержение

*Открытые вопросы.*

1. Привести в соответствие процессы происходящие в земной коре и их формулировку:

Название процесса	Процесс связанный
1. эндогенные	А. с существующей структурой земной коры, и изменениями происходящими в ней
2. тектонические	Б. с выплавлением магмы, ее дальнейшего развития, перемещением
3. магматизм	В. с энергией возникающей в недрах земной коры: магматизм, метаморфизм, сейсмическая активность

4. метаморфизм	Г. с происхождением на поверхности Земли: выветривание, эрозия, энергия солнца С
5. экзогенные	Д. твердофазными минералами и структурными изменениями горных пород

2. Привести в соответствие процесс происходящий в земной коре и его деятельность:

Название процесса	Деятельность в земной коре
1. эндогенные	А. горообразование
	Б. колебание температуры
	В. деятельность льда
	Г. колебательные движения земной коры
2. экзогенные	Д. разложение органических остатков бактериями

3. Привести в соответствие процесс происходящий в земной коре и его деятельность:

Название процесса	Процесс связанный
1. эндогенные	А. горообразование
	Б. действие ветра
	В. колебание температуры
	Г. деятельность льда
2. экзогенные	Д. колебательные движения земной коры
	Е. вулканические извержения

4. Приведите в соответствие (определите типы складок по положению осевой поверхности):

Название складок

- 1) наклонная
- 2) прямая асимметричная
- 3) прямая симметричная
- 4) лежачая
- 5) опрокинутая

Типы складок

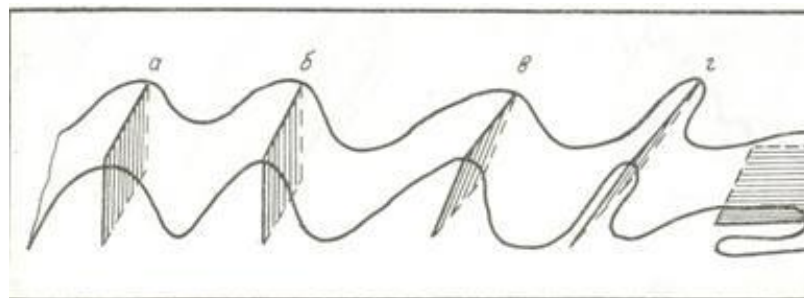

5. Приведите в соответствие (определите типы вулканических построек):

Типы вулканических построек:

- а) стратовулкан
- б) экструзивный купол
- в) щитовой вулкан
- г) маар



6. Определите, о какой оболочке Земли идет речь:

1. Земная кора 2. Мантия 3. Ядро  
 А – ближе всего к центру Земли;  
 Б – толщина от 5 до 70 километров;  
 В – в переводе с латыни "покрывало";  
 Г – температура вещества + 4000...+5000 С;  
 Д – верхняя оболочка Земли;  
 Е – толщина около 2900 С;

7. К метаморфическим горным породам относится:

- 1) гранит 2) гнейс 3) известняк 4) торф  
 5) глина 6) кварцит 7) мрамор 8) мел

8. Привести в соответствие название минералов и их химический состав:

Название минералов	Классы минералов по химическому составу
1. Гематит	А. Сульфиды
2. Пирит	Б. Оксиды и гидроксиды
3. Гипс	В. Галоидные соединения
4 Флюорит	Г. Самородные элементы
5. сера	Д соли кислородных кислот

9. Привести в соответствие название системы и ее цвет на геологической карте:

Название системы	Цвет на геологической карте
1. Меловая	А. Желтый
2. Девонская	Б. Зеленый
3. Неогеновая	В. Фиолетовый
4. Триасовая	Г. Серый
5. Каменноугольная	Д. Коричневый

10. Привести в соответствие горы и период образования складчатого пояса

А. Современный геосинклинальный пояс	1. Урал, Алтай, Саяны, Тянь-Шань
Б. Эпигеосинклинальный складчатый пояс	2. Горы Камчатки, Сахалина, Курил
В. Эпи платформенный складчатый пояс	3. Альпы, Кавказ, Гималаи

11. Привести в соответствие: определение отложений и их характеристику

А. Элювий	1. отложения продуктов выветривания
-----------	-------------------------------------



Б. Делювий	2. песчаный материал образующий дюны
В.эоловые отложения	3. отложения в виде наилка
Г. морена	4. отложения временных водотоков
Д. аллювий	5. несортированная порода, на месте таяния ледника

12. Привести в соответствие возраст отложений и цвет на геологической карте:

Возраст отложений	Цвет на геологической карте
А) N	1) зеленый
Б) K	2) синий
В) J	3) коричневый
Г) T	4) серый
Д) C	5) фиолетовый
Е) D	6) желтый

13. Привести в соответствие возраст отложений и его характеристику:

Возраст отложений	Цвет на геологической карте
А) N	1) меловой
Б) K	2) каменноугольный
В) J	3) триасовый
Г) T	4) юрский
Д) C	5) неогеновый
Е) D	6) девонский

14. Привести в соответствие: определить горные породы и их происхождение

Возраст отложений	Цвет на геологической карте
А) гранит	1) магматические
Б) мрамор	
В) базальт	
Г) глины	2) метаморфические
Д) сланцы	
Е) песок	3) осадочные

15. Привести в соответствие: определить горные породы и их происхождение

Возраст отложений	Цвет на геологической карте
А) габбро	1) магматические
Б) кварциты	
В) гранит	2) метаморфические
Г) гравий	
Д) мрамор	3) осадочные
Е) лёсс	

16. Привести в соответствие: определить горные породы и их происхождение

Возраст отложений	Цвет на геологической карте
А) габбро	1) магматические

Б) кварциты	2) метаморфические
В) гранит	
Г) сланцы	
Д) мрамор	
Е) базальт	

17. Привести в соответствие: определить горные породы и их происхождение

Возраст отложений	Цвет на геологической карте
А) глина	1) осадочные
Б) кварциты	
В) песок	
Г) сланцы	2) метаморфические
Д) мрамор	
Е) галечники и щебень	

18. Привести в соответствие: определение отложений и их характеристику

А. лёсс	1. отложения песчаного материала(дюны)
Б. покровные суглинки	2. пористая карбонатная порода
В. эоловые отложения	3. буро-желтые сортированные породы
Г. морена	4. песчаный материал отложенный за ледниками
Д. флювигляционные	5. несортированная порода, на месте таяния ледника

19. Привести в соответствие: продукты выветривания и их виды

А. гидролиз	1. физическое
Б. разрушение под действием ветра	
В. окисление	2. химическое
Г. нитрифицирующие бактерии	
Д. разрушение под действием воды	3. биологическое

20. Привести в соответствие: продукты выветривания и их виды

А. гидролиз	1. физическое
Б. разрушение под действием ветра	
В. корни растений проникающие в трещины горных пород	
Г. серобактерии	2. химическое
Д. разрушение под действием воды	
	3. биологическое

21. Привести в соответствие формы рельефа по размерам и их характеристику:

Формы рельефа	Характеристика форм рельефа
А. мегарельеф	1. мельчайшие формы рельефа(кочки, борозды)
Б. макрорельеф	2. мелкие формы рельефа (высота до 1м)
В. мезорельеф	3. средние формы рельефа(овраги)

- Г. микрорельеф 4. крупные территории (высота от сотен до тыс метров)
- Д. нанорельеф 5. крупнейшие формы рельефа(материки)

22. Привести в соответствие примеры рельефа и его вид:

Формы рельефа	Характеристика форм рельефа
А. мегарельеф	1. кочки, борозды
Б. макрорельеф	2. холмики, небольшие понижения и повышения
В. мезорельеф	3. овраги, речные долины
Г. микрорельеф	4. Уральские горы, Русская равнина
Д. нанорельеф	5. Материки

23. Привести в соответствие: определение отложений и их характеристику

А. элювий	1. отложения, образующиеся на склонах в результате плоскостного стока вод, возникающего периодически
Б. делювий	2. топографически не смещенные продукты изменения коренных пород
В. пролювий	3. озерные отложения
Г. лимний	4. отложения, образующиеся путем наземного устьевого выноса различного материала временными потоками и постоянными реками
Д. флювигляционные отложения	5. сформированы осадками турбулентных потоков талых ледниковых вод.

24. Привести в соответствие типы геологических карт и их характеристику

А. тектонические карты	1. карты показывают расположения минералов
Б. гидрогеологические карты	2. карты показывают разделение по генезису, возрасту и составу.
В. литологические карты	3. Карты, отображающие условия залегания и распространения подземных вод
Г. карты четвертичных отложений	4. Карты, изображающие структуру земной коры и отражающие обычно основные этапы её развития в пределах отдельных регионов или Земли в целом

Д. Инженерно-геологические карты	5. карты показывают физико-механические свойства горных пород и характеризуют современные геодинамические явления.
----------------------------------	--

25. Привести в соответствие виды минеральных ресурсов и их представителей

А. каменная соль	1. горючие осадочные
Б. нефть	
В. графит	2. нерудные неметаллические
Г. алмазы	
Д. уголь	
Е. газ	

26. Установите соответствие между физическими свойствами минералов и их зависимостью от присутствия примесей и строения

Физические свойства минералов	Зависят от:
1. Окраска	А. присутствия минералов не обладающих спайностью
2. Блеск	Б. химического состава, кристаллического строения
3. Спайность	В. Строения кристаллической решетки
4. Излом	Г. принадлежности к кристаллическим минералам

27. Установите соответствие между минералом и его цветом

Минерал	Цвет минерала
1. Пирит	А. золотистый цвет с металлическим блеском
2. Халькопирит	Б. серого цвета
3. Галенит	В. малиново-красный
4. Киноварь	Г. желтого цвета

### МДК 01.01 Выполнение полевых камеральных работ по созданию геодезических сетей специального назначения

*Закрытые вопросы.*

Задание 1. Выбрать номер правильного ответа

Шкалы, сочетающие свойства равноинтервальных, равновариантных и с закономерно возрастающим шагом называются:

- А) комбинированные
- Б) произвольные
- В) равноинтервальные
- Г) равновариантные
- Д) с закономерно возрастающим шагом

Задание 2. Выбрать номер правильного ответа

Размеры земного эллипсоида характеризуются:

- А) высотой и шириной;
- Б) длинами его большой и малой полуосей, а также сжатием;
- В) растяжением и сжатием;
- Г) кривизной поверхности и растяжением.

Задание 3. Выбрать номер правильного ответа

Разность между двумя измерениями линии 100 м с относительной погрешностью 1:2000 не должна превышать:

- а) 2 см
- б) 5 см
- в) 20 см
- г) 100 мм

Задание 4. Выбрать номер правильного ответа

Как расшифровывается ГГС?

- а) государственная гражданская сеть
- б) государственная геодезическая сеть
- в) гражданская геодезическая система
- г) государственная геодезическая система

Задание 5. Выбрать номер правильного ответа

В зависимости от числа одновременно используемых при съемке спектральных зон съемочные системы, могут быть

- А) однозональными и многозональными
- Б) оптическими и механическими
- В) съемочными и электромагнитными
- Г) однозональными и механическим

*Открытые вопросы.*

Задание 1. Установить соответствие

- 1. Наземная съемка
- 2. Аэрофотосъемка, выполняемая с самолетов
- 3. Космическая съемка
- 4. Гидрографическая съемка
- 5. Съемка шельфа

- а) процесс сбора информации о водных объектах для нужд мореплавания, морской геологии и морского строительства
- б) совокупность полевых и камеральных работ по определению взаимного расположения выбранных характерных точек местности в плане и по высоте и построению графической (топографический план, топографическая карта) или аналитической (цифровая карта) модели местности.
- в) фотографирование территории с определённой высоты от поверхности Земли при помощи аэрофотоаппарата, установленного на атмосферном летательном аппарате.
- г) комплекс топографических и геодезических работ, выполняемых с целью получения топографической карты или плана участка шельфа.
- д) съемка, выполняемая приборами, находящимися за пределами земной атмосферы

Задание 2. Установить соответствие

- 1. Комбинированная шкала
- 2. Неравномерная шкала
- 3. Равноинтервальная шкала
- 4. Равновариантная шкала

- а) штрихи шкалы подписывают через определенные промежутки
- б) имеют одинаковый для всех ступеней интервал и строятся по правилу арифметической прогрессии: 1) 0-5,0 2) 5,0-10 3) 10,0-15,0 4) 15,0-20,0
- в) сочетают свойства вышеназванных шкал
- г) все ступени содержат одинаковое число значений (наблюдений) показателя.
- д) с закономерно возрастающим шагом

Задание 3. Дополнить предложение

Равноинтервальная ступенчатая шкала это - \_\_\_\_\_

.

Задание 4. Дополнить предложение

Земной эллипсоид с определенными размерами и ориентированный определенным образом называют \_\_\_\_\_.

Задание 5. Установить соответствие

1. Триангуляция
2. Трилатерация
3. Полигонометрия

- а) метод состоит в том, что опорные геодезические пункты связывают между собой ходами, называемыми полигонометрическими. В них измеряют расстояния и справа лежащие углы.
- б) метод, при котором в сетях треугольников производится только измерение сторон. Величины углов вычисляют тригонометрическим способом
- в) метод, который представляет собой цепь прилегающих друг к другу треугольников, в каждом из которых измеряют высокоточными теодолитами все углы. Кроме того, измеряют длины сторон в начале и конце цепи

### **МДК 01.02 Выполнение топографических съемок и оформление их результатов**

#### *Закрытые вопросы.*

1 По какому принципу строят геодезические сети?

- А) по принципу перехода от общего к частному, т. е. от сетей с большими расстояниями между пунктами и высокоточными измерениями к сетям с меньшими расстояниями и менее точным
- Б) по принципу перехода от большего к меньшему, т.е. от сетей с больших к сетям более малым

2 Какого метода построения сетей не бывает?

- А) полигонометрии
- Б) технического
- В) трилатерации

3 При построении сети каким методом на местности также строится сеть треугольников, в которых при помощи высокоточных дальномеров измеряются все стороны.

- А) полигонометрии
- Б) трилатерации
- В) полигонии

4 На какие разряды делятся плановые сети сгущения?

- А) 1й и 2й разряды

- Б) 1,2,3 разряды
- В) Высокие, среднии, низкие

5 Горизонтальная или контурная съемка местности, которая выполняется с помощью теодолита, называется

- А) Теодолитной съемкой
- Б) Горизонтальной съемкой
- В) Съемкой поверхности

*Открытые вопросы.*

1 Дополни предложение

Теодолитом измеряются горизонтальные углы и углы наклона. Линии измеряются \_\_\_\_\_ и дальномерами различных конструкций.

2 Что такое теодолитная съемка?

3 Какие топографические материалы необходимо иметь для проектирования зданий, сооружений в районе?

4 Длины сторон теодолитных ходов должны быть не более сколько?

5 Длины сторон теодолитных ходов должны быть не менее сколько?

6 В чем заключается съемка ситуации?

7 Что изображено на рисунке?

Двухзеркальный эккер



Рис. 9

8 Что такое абрис?

9 Из каких работ складывается теодолитная съемка?

### **МДК 05.01 Выполнение работ по профессии рабочего Замерщик на топографо-геодезических и маркшейдерских работах**

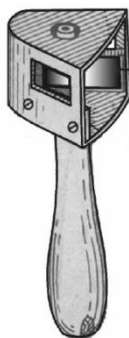
*Закрытые вопросы.*

1 Картографическое произведение, построенное в картографической проекции, с учетом кривизны Земли, отображающее значительные участки земной поверхности в заданном масштабе -

- а) карта
- б) план

- в) профиль
- г) аэроснимок.

2 Внемасштабные условные знаки на картах и планах служат для изображения:

- а) объектов, размеры которых не выражаются в данном масштабе
- б) линейных объектов, длина которых выражается в данном масштабе
- в) площадных объектов с указанием их границ
- г) специальных объектов, со специальными условными знаками.

3 Слово «тахеометрия» в переводе с греческого означает:

- а) быстрое измерение
- б) короткое измерение
- в) медленное измерение
- г) длинное измерение.

4 Когда при съемке на карте (плане) изображается только ситуация местности, получая так называемую контурную карту, съемка называется:

- а) горизонтальной
- б) вертикальной
- в) топографической
- г) плоскостной.

5 Когда при съемке на карте (плане) изображается только ситуация местности, получая так называемую контурную карту, съемка называется:

- а) горизонтальной
- б) вертикальной
- в) топографической
- г) плоскостной.

*Открытые вопросы.*

- 1 Сколько квалификационных разрядов имеет Замерщик?
- 2 Какие значения принимает горизонтальный угол?
- 3 Зенитное расстояние вертикального угла какие значения принимает?
- 4 Что такое алидада?
- 5 Что входит в состав теодолита?



ПК 1.3	Выполнять графические работы по составлению картографических материалов.
--------	--

### СГ.03 Безопасность жизнедеятельности

#### *Закрытые вопросы.*

1. Выберите один правильный ответ из предложенных вариантов

Нормируемый параметр рабочей зоны

- а) высота
- б) площадь
- в) ширина
- г) объем

2. Выберите один правильный ответ из предложенных вариантов

«Предельно допустимый уровень (ПДУ) ...»

- а) это опасная доза вещества
- б) приводит к снижению работоспособности и заболеванию
- в) это максимально допустимое воздействие вредного фактора
- г) это фактический уровень излучения

3. Выберите один правильный ответ из предложенных вариантов

Способ нормализации микроклиматических условий на рабочем месте.

- а) Кондиционирование
- б) Вентиляция
- в) Отопление
- г) Все вышеперечисленные способы

4. Выберите один правильный ответ из предложенных вариантов

Назовите предпосылки возникновения пожара

- а) Неумелые действия на пожаре
- б) Отсутствие средств пожаротушения в офисе
- в) Работа с пожароопасными веществами
- г) Неподготовленность персонала

5. Выберите один правильный ответ из предложенных вариантов

К санитарно-гигиеническим факторам труда НЕ относятся ...

- а) масса поднимаемого груза;
- б) инфракрасное излучение;
- в) температура воздуха в помещении;
- г) концентрация аммиака в воздухе.

#### *Открытые вопросы.*

1. Относятся ли лифты и эскалаторы к путям эвакуации людей при пожаре?

2. Чем можно тушить электрооборудование под напряжением?

3. Перечислите группы вредных и опасных факторов производственной среды.

4. Стратегия поведения в конфликтной ситуации, выражающаяся в уравнивании интересов, признании ценности межличностных взаимовыгодных отношений.

5. Укажите способы нормализации микроклиматических условий на рабочем месте.
6. Для технических объектов пренебрежимо малой считается величина риска \_\_\_\_\_
7. Что понимают под микроклиматическими условиями?
8. Идентификация опасностей — это:
9. Какое значение температуры воздуха °С при выполнении работ категории Ia в теплый период соответствует санитарным нормам?
10. В основе какой группы знаков безопасности используется зеленый квадрат?
11. Дополните основные виды трудовой деятельности:
  1. Физический труд
  2. \_\_\_\_\_
  3. \_\_\_\_\_
  4. \_\_\_\_\_
12. Перечислите группы вредных и опасных факторов производственной среды.
13. Как связано с опасностью понятие «Риск»?
14. Работы, проводимые сидя, с незначительным физическим усилием, относятся к категории \_\_\_\_\_

### **ОП 1 Математические методы решения прикладных профессиональных задач**

#### *Закрытые вопросы.*

1. Выберите дискретную случайную величину:
  - а) Число попаданий в мишень при  $n$  выстрелах
  - б) Измерение времени ожидания поезда
  - в) Число выпавших гербов при подкидывании монеты
  - г) Измерение скорости движения автомобиля
  - д) Число изменений количества пассажиров, прибывших на борт корабля
2. Непрерывной называется такая случайная величина, которая принимает:
  - а) конечное или бесконечное счетное множество значений
  - б) только одно значение
  - в) бесконечное счетное множество значений
  - г) бесконечное несчетное множество значений
  - д) несколько значений
3. Как называют переменную величину, которая в результате каждого испытания принимает одно заранее неизвестное значение, зависящее от случайных причин?
  - а) Постоянная величина
  - б) Случайная величина
  - в) Невозможная величина
  - г) Незнакомая величина
  - д) Обычная величина

4. Как называется всякое соотношение, устанавливающее связь между возможными значениями случайной величины и соответствующими им вероятностями?
- а) График распределения случайной величины
  - б) Закон распределения случайной величины
  - в) Ряд распределения случайной величины
  - г) Прямая распределения случайной величины
  - д) Многоугольник распределения случайной величины.
5. Случайная величина, число возможных значений которой либо конечное, либо бесконечное счетное множество, называется...
- а) непрерывной
  - б) дискретной
  - в) конечной
  - г) случайной
  - д) прерывной
6. В партии товаров имеется 400 изделий. Вероятность того, что изделие будет высшего сорта, равна 0,8. Какова вероятность того, что:
- а) в партии товаров окажется ровно 320 изделий
  - б) число изделий высшего сорта в партии товаров будет от 310 до 330;
  - в) в партии товаров окажется ровно 220 изделий высшего сорта;
  - г) в партии товаров окажется сорта
  - д) ровно 120 изделий высшего сорта
7. В деревне проживают 100 человек. Вероятность того, что любой из них в течение дня зайдет в сельпо, равна 0,3. Найти вероятность то, что:
- а) в течение дня в сельпо зайдет ровно 35 человек
  - б) в течение дня в сельпо зайдет менее 10 человек;
  - в) в течение дня в сельпо зайдет менее 20 человек
  - г) в течение дня в сельпо зайдет менее 30 человек
  - д) в течение дня в сельпо зайдет менее 50 человек?
8. Средний процент нарушения работы кинескопа телевизора в течение гарантийного срока службы равен 12%. Вычислить вероятность того, что из 66 наблюдаемых телевизоров выдержат гарантийный срок:
- а) ровно 56;
  - б) от 56 до 60
  - в) ровно 36;
  - г) ровно 66;
  - д) ровно 26?
9. Математическое ожидание имеет размерность квадрата размерности случайной величины.
- а) верно;
  - б) неверно
  - в) нет верного ответа
  - г) все ответы правильные
  - д) может быть.
10. Производится три выстрела по мишени. Рассматриваются события:  $A_1$  – попадание в цель первым выстрелом;  $A_2$  – попадание в цель вторым выстрелом;  $A_3$  – попадание в цель третьим выстрелом. Определить, каким событиям равносильны следующие события:

- а)  $A_1 + A_2 + A_3$ ;
- б)  $A_1 A_2 A_3$ ;
- в)  $A_1 + A_2 + A_3$ ;
- г)  $3 A_1 A_2 A_3$ ;
- д)  $A_1 A_2 A_3 + A_1 A_2 A_3 + A_1 A_2 A_3$ ?

*Открытые вопросы.*

1. Монету бросают один раз. Вычислить вероятность того, что выпадет герб.
2. Игральную кость подбрасывают один раз. Вычислить вероятность того, что выпадет простое число очков
3. Сколько существует способов выбора трех студентов из 10 на конференцию?
4. Игральную кость подбрасывают 10 раз. Найти вероятность ?
5. Случайная величина, возможные значения которой непрерывно заполняют некоторый интервал (конечный или бесконечный), называется...
6. Как называется всякое соотношение, устанавливающее связь между возможными значениями случайной величины и соответствующими им вероятностями?
7. Как называют переменную величину, которая в результате каждого испытания принимает одно заранее неизвестное значение, зависящее от случайных причин?
8. Вероятность попадания в мишень при каждом выстреле для первого стрелка равна 0,7, а для второго – 0,8. Оба они делают по одному выстрелу по мишени. Найти вероятности событий:
9. Из большой партии валиков, отобрали случайным образом пять и сделали замеры их диаметров. По выборке 3; 8; 5; 9 и 8 найти среднее?
10. Как называется таблица – простейшая форма задания закона распределения дискретной случайной величины, в которой перечислены возможные значения случайной величины и соответствующие им вероятности?
11. Монету бросают один раз. Вычислить вероятность того, что выпадет герб.
12. Игральную кость подбрасывают один раз. Вычислить вероятность того, что выпадет простое число очков
13. Сколько существует способов выбора трех студентов из 10 на конференцию?
14. Игральную кость подбрасывают 10 раз. Найти вероятность ?  
 Ответ: шесть очков выпадет хотя бы один раз.
15. Случайная величина, возможные значения которой непрерывно заполняют некоторый интервал (конечный или бесконечный), называется...

**ОП 2 Информационные технологии в профессиональной деятельности**

*Закрытые вопросы.*

Задание 1.

Выберите один правильный ответ на вопрос: Электронная таблица - это:

- А) устройство ввода графической информации в ПЭВМ
- Б) компьютерный эквивалент обычной таблицы, в клетках которой записаны данные различных типов
- В) устройство ввода числовой информации в ПЭВМ

Задание 2.

Выберите несколько правильных ответов на вопрос: Какие типы связей возможно создать в базах данных MS Access:

- А) один-ко-многим;
- Б) многие-ко-многим;
- В) многие-к-одному;
- Г) один-к-одному.

Задание 3.

Установите соответствие между составляющими Google Диска и их функциями:

Элемент Google диска	Описание
А) Google Документы	1. это онлайн-приложение, с помощью которого вы можете создавать и форматировать таблицы, а также работать над ними совместно с другими пользователями.
Б) Google Таблицы	2. это текстовый редактор, позволяющий создавать и форматировать документы, а также работать над ними совместно с другими пользователями.
В) Google Презентации	3. это онлайн-приложение, в котором можно создавать и редактировать презентации, а также работать одновременно с другими пользователями.

Задание 4.

Установите соответствие между видом СУБД и описанием.

Вид СУБД	Описание
А) Иерархические	1. СУБД, ориентированные на организацию данных как набор связанных записей и атрибутов в двумерной таблице
Б) Реляционные	2. Для управления БД, основанными на объектной модели данных. Как правило основываются на объектно-ориентированных языках программирования
В) Объектно-ориентированные	3. Объединяет в себе концепции реляционной модели с дополнительными объектно-ориентированными возможностями.
Г) Объектно-реляционные	4. В этой модели данных используется представление БД в виде древовидной структуры, состоящей из данных разных уровней.

Задание 5.

Выберите один правильный ответ на вопрос: В системе «КонсультантПлюс» имеются следующие основные виды поиска... Варианты ответов:

- А) Экспресс-поиск, умный поиск, быстрый поиск;
- Б) Правовой навигатор, карточка поиска, интернет-навигатор;
- В) Быстрый поиск, карточка поиска, правовой навигатор;
- Г) Быстрый доступ, креативный поиск, интернет-поиск.

*Открытые вопросы.*

Задание 1.

В MS Excel рассчитать ежемесячный платеж по кредиту: размер кредита – 1 500 000 руб., ставка по кредиту 7,7%, срок кредита 20 лет.

Задание 2.

В таблице следует заполнить пустые столбцы. Произвести расчет незаполненных столбцов сначала для Рогожиной, а затем скопировать формулы в остальные строки:

- Начислено = Ставка \* Отр. дней;
- Налог рассчитать из расчета 12% от Начислено, если сумма не превышает 1900 рублей и 20% в противном случае;
- На руки = Начислено – Налог

№	Фамилия	Ставка	Отработано дней	Начислено	Налог	Получено работником
1	Рогожина	104 Р	23			
2	Тетьюев	126 Р	24			
3	Хмылина	80 Р	27			
4	Тютрюмов	108 Р	24			
5	Валк	122 Р	28			
6	Селедкин	102 Р	25			
7	Белоглазова	129 Р	25			
8	Земцов	99 Р	26			
9	Гомзикова	98 Р	23			
10	Илясова	78 Р	22			
11	Рыбалка	109 Р	24			
12	Сафонов	91 Р	28			
					Итого	

В ответе указать какова итоговая сумма по столбцу «Получено работником».

Задание 3.

Создать электронный документ по образцу «Финансовая сводка за неделю», в ответе к заданию указать общий финансовый результат за неделю.

	A	B	C	D
1	<b>Финансовая сводка за неделю (тыс. руб.)</b>			
2				
3	<b>Дни недели</b>	<b>доход</b>	<b>расход</b>	<b>Финансовый результат</b>
4	понедельник	3 245,20	3 628,50	?
5	вторник	4 572,50	5 320,50	?
6	среда	6 251,66	5 292,10	?
7	четверг	2 125,20	3 824,30	?
8	пятница	3 896,60	3 020,10	?
9	суббота	5 420,30	4 262,10	?
10	воскресенье	6 050,60	4 369,50	?
11	Ср. значение	?	?	
12				
13	Общий финансовый результат за неделю:			?

Задание 4.

Даны значения переменной  $z$  и значения переменной  $m$ . В MS Excel найти сумму  $\sum z_i m_i$ , где ( $i$  изменяется от 1 до 7), используя стандартную функцию СУММПРОИЗВ. В результате к в ответе указать одно число.

$z$	34	37	40	43	46	49	52
$m$	0,08	0,18	0,85	0,8	0,28	0,08	0,38

Задание 5.

Дана таблица по объемам продаж некоторой фирмы в разных филиалах, необходимо в MS Excel построить сводную таблицу, в которой отразить объемы продаж в разрезе филиалов. В ответе к заданию укажите объем продаж в филиале «Екатеринбург» за февраль 2017 года.

Филиал	Фамилия	Дата продажи	Объем продаж, руб.
Екатеринбург	Рогожина	05.01.2017	4400
Екатеринбург	Тетьев	05.01.2017	5500
Екатеринбург	Хмылина	05.01.2017	300
Екатеринбург	Тютрюмов	05.01.2017	8800
Екатеринбург	Валк	05.01.2017	7100
Серов	Селедкин	05.01.2017	200,5
Полевской	Белокурова	06.01.2017	8900
Нижний Тагил	Земцов	06.01.2017	3200
Каменск-Уральский	Гомзикова	06.01.2017	1900
Первоуральск	Илясова	06.01.2017	2700
Екатеринбург	Рыбалка	06.01.2017	7100
Екатеринбург	Сафонов	06.01.2017	4800
Екатеринбург	Семянников	06.01.2017	9400
Екатеринбург	Собчук	07.01.2017	3100
Екатеринбург	Соколова	08.01.2017	1500
Екатеринбург	Стяжкина	09.01.2017	8900
Екатеринбург	Переборщикова	10.01.2017	4300
Екатеринбург	Рассохина	13.01.2017	7800
Екатеринбург	Рощектаев	14.01.2017	7600
Екатеринбург	Сайтгараева	15.01.2017	9400
Екатеринбург	Семейкина	16.01.2017	200
Екатеринбург	Табаринцева	17.01.2017	5800
Екатеринбург	Смирнов	20.01.2017	1400
Екатеринбург	Соловьева	21.01.2017	2100

Екатеринбург	Тихоплав	22.01.2017	5400
Екатеринбург	Кадникова	23.01.2017	4100
Екатеринбург	Валова	24.01.2017	700
Екатеринбург	Калугин	27.01.2017	1100
Екатеринбург	Васильева	28.01.2017	3600
Екатеринбург	Калугина	11.02.2017	6300
Екатеринбург	Машкова	12.02.2017	6400
Екатеринбург	Шанаурина	13.02.2017	800
Екатеринбург	Феофилактов	14.02.2017	100
Екатеринбург	Шуклина	17.02.2017	9500
Екатеринбург	Вишнева	18.02.2017	7300
Екатеринбург	Киселева	19.02.2017	3800
Екатеринбург	Храмцов	20.02.2017	1800

### ОП 3 Основы геодезии и картографии, топографическая графика

#### *Закрытые вопросы.*

Задание 1. Выбрать номер правильного ответа

Наука, определяющая формы и размеры Земли и разрабатывающая методы измерений на земной поверхности в целях создания топографических карт и планов - это:

- а) геодезия;
- б) топография;
- в) картография;
- г) маркшейдерия.

Задание 2. Выбрать номер правильного ответа

Рельефом земной поверхности называется:

- а) совокупность неровностей физической поверхности Земли;
- б) возвышенность в виде купола или конуса;
- в) чашеобразная вогнутая часть земной поверхности;
- г) возвышенность, вытянутая в одном направлении.

Задание 3. Выбрать номер правильного ответа

Линию на карте, соединяющая точки с равными высотами называют:

- а) рисунками;
- б) условными знаками;
- в) горизонталями;
- г) подписями высот.

Задание 4. Выбрать номер правильного ответа

Для изображения ситуации на планах и картах применяют:

- а) рисунки;
- б) различные краски;
- в) записки;
- г) условные знаки.

Задание 5. Выбрать номер правильного ответа

Уменьшенное изображение на плоскости значительного участка земной поверхности, полученные с учетом кривизны Земли называют:

- а) планом;
- б) картой;



- в) профилем;
- г) чертежом.

Задание 6. Выбрать номер правильного ответа

Что является элементом формы рельефа?

- а) линия
- б) разлом
- в) интрузия
- г) речная долина

Задание 7. Выбрать номер правильного ответа

Метод нивелирования поверхности со спокойным рельефом:

- а) по квадратам
- б) по прямоугольникам
- в) по конусам
- г) нет верного ответа

Задание 8. Выбрать номер правильного ответа

Размер рамки листа карты 1 : 1 000 000 по долготе и широте:

- а) 1 на 0 градусов
- б) 0 на 50 градусов
- в) 6 на 4 градусов
- г) нет верного ответа

Задание 9. Выбрать номер правильного ответа

Масштаб 1:5000 означает следующее:

- а) 1 см на плане соответствует линии на местности, равной 5000 км;
- б) 1 см на плане соответствует линии на местности, равной 5000 м;
- в) 1 см на плане соответствует линии на местности, равной 5000 см;
- г) 1 см на плане соответствует линии на местности, равной 500 м;

Задание 10. Выбрать номер правильного ответа

Отметьте единицы измерения угла:

- а) километры
- б) градусы
- в) дециметры
- г) гектары

Задание 11. Выбрать номер правильного ответа

Автоматические исследования – это

- а) полная автоматизация всего процесса использования карт, реализуемая на базе автоматических картографических систем
- б) частичная автоматизация процесса использования карт
- в) временная автоматизация процесса использования карт
- г) модификация технического оснащения
- д) вычисление коэффициента корреляции

Задание 12. Выбрать номер правильного ответа

Трехмерные плоские картографические рисунки, совмещающие изображение какой-либо поверхности с продольным и поперечным вертикальными разрезами это:

- а) рельефные карты

- б) цифровые карты
- в) фотокарты
- г) анаглифические карты
- д) блок-диаграммы

Задание 13. Выбрать номер правильного ответа

Цифровые модели объектов местности это

- а) фотокарты
- б) цифровые карты
- в) анаглифические карты
- г) карты-транспаранты
- д) все вышеперечисленное

Задание 14. Дополните предложение:

Средняя квадратическая погрешность положения межевого знака относительно ближайшего пункта исходной геодезической сети (земли особо охраняемых территорий) должна быть не более \_\_\_\_\_ метров

Задание 15. Выбрать номер правильного ответа

Информативность карты – это

- а) свойство, позволяющее разместить на единице площади карты значительное количество условных знаков
- б) целенаправленное отображение, обобщение, исследование незначительных и малозначительных деталей для данной карты
- в) свойство карты, обеспечивающие математические законы построения карты, точность состояния, возможность выполнять по картам разные измерения и определение качественных характеристик
- г) свойство, вытекающее из математического закона построения карты
- д) способность карты представлять единым узором большие пространства

*Открытые вопросы.*

Задание 1. Установить соответствие

1. Меридианы
2. Нормали
3. Параллели

- а) условная линия, проведенная на поверхности Земли от одного полюса до другого.
- б) отвесная линия, проведенная из любой точки на поверхности эллипсоида, направленная внутрь эллипсоида, и перпендикулярная к горизонту данной точки.
- в) угол между плоскостью экватора и нормалью, проведенной из данной точки
- г) воображаемые линии, соединяющие все точки на Земле с одинаковой широтой. Эти линии являются перпендикулярными к оси вращения Земли

Задание 2. Установить соответствие

1. Геодезическая долгота
2. Астрономическая долгота
3. Геодезическая широта

- а) двугранный угол между плоскостями начального меридиана и астрономического меридиана данной точки.
- б) двугранный угол между плоскостью геодезического меридиана данной точки и плоскостью нулевого меридиана, за который принят меридиан Гринвича
- в) угол между экваториальной плоскостью и линией, перпендикулярной опорному эллипсоиду

г) угол, образованный отвесной линией МО в данной точке и плоскостью экватора

Задание 3. Дополнить предложение

Тело Земли, образованное урвенной поверхностью носит название

---

Задание 4. Дополнить предложение

Земной эллипсоид с определенными размерами и ориентированный определенным образом называют:

---

Задание 5. Установить соответствие

1. План
2. Карта;
3. Профиль
4. Чертеж

а) изображение рельефа земной поверхности в вертикальной плоскости, проходящей по линии или оси линейного объекта (железной или автомобильной дороги, водотока и т.д.)

б) уменьшенное, построенное в картографической проекции, обобщённое изображение поверхности Земли

в) набор схем, в которых отображены границы участка, высота и координаты точек

г) Уменьшенное изображение земельного участка, ограниченного сторонами до 20 километров. Представляет собой плоскость, на которой подробно отмечены все значимые объекты и особенности исследуемой местности

д) комплекс кадастровых работ, направленных на измерение расстояний и углов на территории с их дальнейшей обработкой

Задание 6. Установить соответствие

1. Геодезия;
2. Топография;
3. Картография;
4. Маркшейдерия

а) раздел горного дела, разрабатывающий методы получения информации о местоположении и состоянии элементов объекта недропользования с последующим отражением её в графической или аналитической форме, пригодной для принятия обоснованных технических решений по безопасному, комплексному и эффективному освоению ресурсов Земли

б) научная дисциплина, изучающая методы изображения географических и геометрических элементов местности на основе съёмочных работ и создания на их основе топографических карт и планов

в) наука об исследовании, моделировании и отображении пространственного расположения, сочетания и взаимосвязи объектов, явлений природы и общества

г) наука, занимающаяся посредством измерений на местности определением фигуры и размеров Земли и изображением земной поверхности в виде планов и карт

д) область науки, посвященная изучению земель, особенностей, обитателей и явлений Земли и планет

Задание 7. Установить соответствие

1. Геоид;
2. Референц-эллипсоид;
3. Эллипсоид вращения

#### 4. Квазигеоид

- а) эквипотенциальная поверхность земного поля тяжести, приблизительно совпадающая со средним уровнем вод Мирового океана в невозмущённом состоянии и условно продолженная под материками
- б) фигура, предложенная в 1950-х годах советским учёным М. С. Молоденским в качестве строгого решения задачи определения фигуры Земли
- в) эллипсоид, принятый для геодезических работ в конкретной стране
- г) поверхность вращения в трёхмерном пространстве, образованная при вращении эллипса вокруг одной из его главных осей
- д) линия сечения поверхности плоскостью, проходящую через ось вращения или симметрии

Задание 8. Дополнить предложение

Хранение информации о топографии местности на компьютере называют

---

.

Задание 9. Дополнить предложение

Какая наука занимается изучением методов составления, издания и использования карт

---

.

Задание 10. Установить соответствие

1. Дирекционный угол
2. Угол наклона
3. Румб

- а) измеренный в вертикальной плоскости угол между горизонтальной плоскостью и линией определяемого направления
- б) угол между плоскостью меридиана точки наблюдения и вертикальной плоскостью, проходящей через эту точку и светило или земной объект
- в) угол ориентирования, отсчитываемый от ближайшего направления - северного или южного меридиана - до заданной линии
- г) горизонтальный угол, измеряемый по ходу часовой стрелки от  $0^\circ$  до  $360^\circ$  между северным направлением осевого меридиана зоны прямоугольных координат и направлением на ориентир

Задание 11. Дополнить предложения

Наука, изучающая форму, размеры земного шара или отдельных участков ее поверхности путем \_\_\_\_\_ измерений \_\_\_\_\_ называется \_\_\_\_\_

Задание 12. Дополнить предложения

Способ горизонталей, способ штрихов, способ отмывок или светотеневой пластики, цвет от коричневого к зеленому – всё это методы изображения на карте \_\_\_\_\_

Задание 13. Дополнить предложения

Совокупность операций по приведению средств измерений в состояние, обеспечивающее их правильное функционирование – это \_\_\_\_\_

Задание 14. Дополнить предложения

Линии сечения поверхности эллипсоида плоскостями, которые проходят через ось

вращения Земли, называются \_\_\_\_\_

Задание 15. Дополнить предложения

Линии сечения поверхности эллипсоида плоскостями, которые перпендикулярны оси вращения Земли, — это \_\_\_\_\_

Задание 16. Установить соответствие

1. Внемасштабные условные знаки
2. Масштабные условные знаки
3. Пояснительные условные знаки
4. Линейные условные знаки

а) условные знаки, которыми обозначаются объекты, изображаемые в масштабе карты, то есть такие, размеры которых (длину, ширину и площадь) можно измерить по карте

б) условные знаки, которые предназначены для того, чтобы определять большие объекты

в) условные знаки, с помощью которых изображаются главным образом малоразмерные объекты

г) условные знаки, которые используются для указания дополнительных характеристик предметов

д) условные знаки, которые показывают объекты линейного характера (дороги, реки, линии связи, электропередачи), длина которых выражается в данном масштабе

Задание 17. Установить соответствие

1. Геодезическая высота
2. Ортометрическая высота
3. Динамическая высота
4. Относительная высота
5. Абсолютная высота

а) превышение точки земной поверхности над другой точкой, т.е. относительно другой точки

б) расстояние, отсчитываемое по направлению отвесной линии от поверхности геоида до данной точки

в) способ указания вертикального положения точки над вертикальной исходной

г) угол между экваториальной плоскостью и линией, перпендикулярной опорному эллипсоиду

д) расстояние (в метрах) по вертикали от какой-либо точки на поверхности Земли до среднего уровня поверхности океана, не нарушенного волнением и приливами, или до поверхности геоида

е) отрезок нормали к эллипсоиду от его поверхности до данной точки

Задание 18. Установите соответствие

1. План местности
2. Карта местности
3. Профиль местности
4. Аэрофотоснимок местности

а) схематичный план местности, который делают от руки, основываясь на данных полевых съемок (теодолитных), на нем обозначаются измеренные расстояния и прочие данные

б) чертёж, который с помощью условных знаков изображает земную поверхность сверху в уменьшенном виде

- в) уменьшенное подобное изображение проекции контуров местности на горизонтальную плоскость с учётом кривизны Земли
- г) график в виде отрезка прямой, разделенного на равные части, называемые основанием масштаба, с подписанными значениями, соразмерными длинам линий на местности
- д) проекция следа сечения местности вертикальной плоскостью по оси сооружения, т.е. уменьшенное изображение вертикального разреза

Задание 19. Ответить на вопрос

Каким образом происходит закрепление пунктов плановых геодезических сетей на местности?

Задание 20. Дополнить предложения

- а) \_\_\_\_\_ НЕ относится к графическим средствам, используемым при построении картографических условных знаков
- б) Числовая шкала в топографической графике может быть \_\_\_\_\_
- в) Основная задача фотограмметрии \_\_\_\_\_
- г) В соответствии с \_\_\_\_\_ документацией осуществляются топографо-геодезические и маркшейдерские работы
- д) Цифровая модель местности представляет собой \_\_\_\_\_

Задание 21. Установить соответствие

1. Реперные точки
2. Линии
3. Полигоны

- а) - это площадь, ограниченная замкнутой линией
- б) - это объект, состоящий из серии связанных друг с другом точек и имеет только длину
- в) – это специальный геодезический знак, который используется в нивелирной сети

Задание 22. Установить соответствие

1. Трассировка
2. Геокодирование
3. Цифрование

- а) - перевод аналоговых данных в цифровую форму, доступную для обработке в цифровой машинной среде или хранения на машино-читаемых средствах с помощью дигитайзеров
- б) - это определение координат объектов по их географическим текстовым описаниям, которые, как правило, выражены в виде адресов и/или почтовых кодов
- в) – Метод оцифровки изображений, при котором пользователь MapInfo создает векторные объекты путем постановки отметок на фоне растровой подложки

Задание 23. Установите соответствие

1. Государственная геодезическая сеть
2. Государственная нивелирная сеть
3. Геодезические сети сгущения

- а) совокупность нивелирных пунктов (реперов), заложенных непосредственно в грунт на некоторую глубину и используемых в целях установления или распространения государственной системы высот

- б) геодезическая сеть, создаваемая для дальнейшего увеличения плотности (числа пунктов, приходящихся на единицу площади) государственной геодезической сети более высокого порядка
- в) совокупность геодезических пунктов, расположенных равномерно по всей территории и закрепленных на местности специальными центрами, обеспечивающими их сохранность и устойчивость в плане и по высоте в течение длительного времени

Задание 24. Ответить на вопрос

На какие виды делятся топографические условные знаки?

### **МДК 01.01 Выполнение полевых камеральных работ по созданию геодезических сетей специального назначения**

#### *Закрытые вопросы.*

Задание 1. Выбрать номер правильного ответа

Началом отсчета географических координат являются:

- А) точка пересечения осей у и х;
- Б) плоскости экватора и Гринвичского (нулевого) меридиана;
- В) центр Земли;
- Г) Южный полюс Земли

Задание 2. Выбрать номер правильного ответа

Способ изображения тематического содержания выбирают в зависимости от:

- а) особенностей размещения объекта
- б) содержания тематической характеристики
- в) назначения и масштаба разработанной карты
- г) особенностей размещения объекта, содержания тематической характеристики
- д) все ответы верные

Задание 3. Выбрать номер правильного ответа

Знаковые системы к статистическим картам бывают

- а) Положительные и условные
- б) абсолютные и относительные
- в) Относительные и торжественные
- г) абсолютные и условные
- д) Отрицательные и действующие

Задание 4. Дополните предложение:

Длина сторон теодолитного хода должна составлять

\_\_\_\_\_

Задание 5. Выбрать номер правильного ответа

Что может быть использовано в качестве информационного параметра знаковой системы?

- а) круг
- б) квадрат
- в) прямоугольник
- г) все верно
- д) все не верно

#### *Открытые вопросы.*

Задание 1. Дополнить предложения

- а) Шкалы с закономерно возрастающим шагом – это \_\_\_\_\_
- б) Географические координаты долготы могут отсчитываться \_\_\_\_\_

- в) Система высот, которая берется от нуля Кронштадского футштока, называется \_\_\_\_\_
- г) В состав высокоточных в государственной нивелирной сети входят классы \_\_\_\_\_
- д) Способ доставки, в котором получаемая видеoinформация может быть передана в реальном времени по радиоканалам называется \_\_\_\_\_

Задание 2. Установить соответствие

1. Картографическое изображение
2. Математическая основа
3. Легенда
4. Макет карты
5. Геодезическая основа

- а) масштаб и картографическая проекция. Масштаб определяет степень уменьшения размеров объектов и расстояний между ними, а картографическая проекция – величину и характер искажений, которые неизбежны, когда шарообразная поверхность Земли (эллипсоид) изображается на плоскости.
- б) основной элемент карты. Оно включает в себе некоторую совокупность сведений о показанных на карте объектах и явлениях, их размещении, свойствах, взаимосвязях, развитии
- в) это часть картографического дизайна, которая включает в себя сборку различных элементов карты на странице.
- г) то совокупность геодезических данных, необходимых для создания карты.
- д) список или таблица условных обозначений на карте с разъяснением их значения

Задание 3. Установить соответствие

1. Внемасштабные условные знаки
2. Площадные условные знаки
3. Линейные условные знаки
4. Пояснительные условные знаки
5. Значковые условные знаки

- а) изображают реки, дороги, трубопроводы, линии электропередачи, границы. Эти знаки, как правило, преувеличивают ширину объекта, но точно указывают его протяжённость.
- б) применяются тогда, когда форма объекта, через свой малый размер, не может быть отражена в масштабе.
- в) знаки, которые применяются для изображения площади географических объектов (морей, озёр, лесных массивов и т. д.)
- г) дополняют другие условные знаки цифровыми данными, пояснительными надписями; ставятся у различных объектов, чтобы охарактеризовать их свойство или качество
- д) то условные знаки, обозначенные с помощью точек (пунсонов) или особых значков-рисунков. Они отображают небольшие объекты (колодцы, мельницы, отдельно стоящие деревья, водонапорные башни, здания на планах местности, населённые пункты, месторождения полезных ископаемых на географических картах)

Задание 4. Установите соответствие

1. План;



2. Карта;
3. Глобус;
4. Атлас;
5. Легенда.

- а) уменьшенное, построенное в картографической проекции, обобщённое изображение поверхности Земли
- б) уменьшенное и подобное изображение на плоскости горизонтальной проекции небольшого участка земной поверхности без учета кривизны Земли
- в) систематическое собрание карт, выполненных по единой программе и изданных в виде книги, альбома, комплекта листов в папке в одном или нескольких томах или в электронной форме.
- г) список или таблица условных обозначений на карте с разъяснением их значения
- д) это уменьшенная шарообразная модель Земли (другой планеты или небесной сферы) с нанесенным картографическим изображением ее поверхности: очертаний суши и водных пространств, рельефа суши и дна Мирового океана, государственных границ, городов, — сохраняющим геометрическое подобие контуров и соотношение площадей

Задание 5. Ответить на вопрос

Сколько пунктов должно быть на незастроенной территории города совместно с пунктами сетей высших классов на 1 квадратный км в масштабе 1:5000?

#### **МДК 01.02 Выполнение топографических съемок и оформление их результатов**

*Закрытые вопросы.*

1 По какому принципу строят геодезические сети?

- А) по принципу перехода от общего к частному, т. е. от сетей с большими расстояниями между пунктами и высокоточными измерениями к сетям с меньшими расстояниями и менее точным
- Б) по принципу перехода от большего к меньшему, т.е. от сетей с больших к сетям более малым

2 Какого метода построения сетей не бывает?

- А) полигонометрии
- Б) технического
- В) трилатерации

3 При построении сети каким методом на местности также строится сеть треугольников, в которых при помощи высокоточных дальномеров измеряются все стороны.

- А) полигонометрии
- Б) трилатерации
- В) полигонии

4 На какие разряды делятся плановые сети сгущения?

- А) 1й и 2й разряды
- Б) 1,2,3 разряды
- В) Высокие, среднии, низкие

5 Горизонтальная или контурная съемка местности, которая выполняется с помощью теодолита, называется

- А) Теодолитной съемкой
- Б) Горизонтальной съемкой

В) Съемкой поверхности

*Открытые вопросы.*

1 Дополни предложение

Теодолитом измеряются горизонтальные углы и углы наклона. Линии измеряются \_\_\_\_\_ и дальномерами различных конструкций.

2 Что такое теодолитная съемка?

3 Какие топографические материалы необходимо иметь для проектирования зданий, сооружений в районе?

4 Длины сторон теодолитных ходов должны быть не более сколько?

5 Длины сторон теодолитных ходов должны быть не менее сколько?

6 В чем заключается съемка ситуации?

7 Что изображено на рисунке?

Двухзеркальный эккер



Рис. 9

8 Что такое абрис?

9 Из каких работ складывается теодолитная съемка?

ПК 1.4	Выполнять кадастровые съемки и кадастровые работы по формированию земельных участков.
--------	---

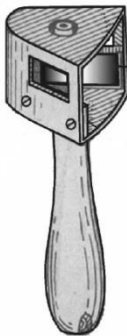
### СГ.03 Безопасность жизнедеятельности

#### *Закрытые вопросы.*

1. Выберите один правильный ответ из предложенных вариантов

Нормируемый параметр рабочей зоны

- а) высота
- б) площадь
- в) ширина
- г) объем

2. Выберите один правильный ответ из предложенных вариантов

«Предельно допустимый уровень (ПДУ) ...»

- а) это опасная доза вещества
- б) приводит к снижению работоспособности и заболеванию
- в) это максимально допустимое воздействие вредного фактора
- г) это фактический уровень излучения

3. Выберите один правильный ответ из предложенных вариантов

Чрезвычайная ситуация — это:

- а) опасность, которая носит скрытый характер и проявляется в условиях, которые трудно предсказать;
- б) нарушение нормальных условий жизни и деятельности людей, вызванное аварией, катастрофой, стихийным бедствием, которое может привести к гибели людей и значительным материальным потерям;
- в) условие, при котором опасность может реализоваться в нежелательное событие;
- г) опасное событие техногенного характера;

4. Выберите один правильный ответ из предложенных вариантов

Чрезвычайные ситуации техногенного характера — это такие ЧС, которые возникли вследствие:

- а) аварий, катастроф, разрушений, неспровоцированных взрывов;
- б) схода снежных лавин;
- в) диверсий на железнодорожных путях;
- г) военных действий;
- д) землетрясений и других тектонических явлений.

5. Выберите один правильный ответ из предложенных вариантов

Санитарно-гигиенические характеристики условий и объёма работы, время труда и отдыха для человека в среде его жизнедеятельности закреплены в:

- а) конституции РФ;
- б) трудовом кодексе;
- в) СНиП;
- г) СанПиН.

#### *Открытые вопросы.*

1. Относятся ли лифты и эскалаторы к путям эвакуации людей при пожаре?
2. Чем можно тушить электрооборудование под напряжением?
3. Перечислите группы вредных и опасных факторов производственной среды.
4. Стратегия поведения в конфликтной ситуации, выражающаяся в уравнивании интересов, признании ценности межличностных взаимовыгодных отношений.
5. Укажите способы нормализации микроклиматических условий на рабочем месте.
6. Для технических объектов пренебрежимо малой считается величина риска \_\_\_\_\_
7. Что понимают под микроклиматическими условиями?
8. Идентификация опасностей — это:
9. Какое значение температуры воздуха °С при выполнении работ категории Ia в теплый период соответствует санитарным нормам?
10. Дополните основные виды трудовой деятельности:
  1. Физический труд
  2. \_\_\_\_\_
  3. \_\_\_\_\_
  4. \_\_\_\_\_
11. Перечислите группы вредных и опасных факторов производственной среды.
12. Как связано с опасностью понятие «Риск»?
13. Работы, проводимые сидя, с незначительным физическим усилием, относятся к категории \_\_\_\_\_

### **ОП 1 Математические методы решения прикладных профессиональных задач**

#### *Закрытые вопросы.*

1. Выберите дискретную случайную величину:
  - а) Число попаданий в мишень при  $n$  выстрелах
  - б) Измерение времени ожидания поезда
  - в) Число выпавших гербов при подкидывании монеты
  - г) Измерение скорости движения автомобиля
  - д) Число изменений количества пассажиров, прибывших на борт корабля
2. Непрерывной называется такая случайная величина, которая принимает:
  - а) конечное или бесконечное счетное множество значений
  - б) только одно значение
  - в) бесконечное счетное множество значений
  - г) бесконечное несчетное множество значений
  - д) несколько значений

3. Как называют переменную величину, которая в результате каждого испытания принимает одно заранее неизвестное значение, зависящее от случайных причин?
- а) Постоянная величина
  - б) Случайная величина
  - в) Невозможная величина
  - г) Незнакомая величина
  - д) Обычная величина
4. Как называется всякое соотношение, устанавливающее связь между возможными значениями случайной величины и соответствующими им вероятностями?
- а) График распределения случайной величины
  - б) Закон распределения случайной величины
  - в) Ряд распределения случайной величины
  - г) Прямая распределения случайной величины
  - д) Многоугольник распределения случайной величины.
5. Случайная величина, число возможных значений которой либо конечное, либо бесконечное счетное множество, называется...
- а) непрерывной
  - б) дискретной
  - в) конечной
  - г) случайной
  - д) прерывной
6. В партии товаров имеется 400 изделий. Вероятность того, что изделие будет высшего сорта, равна 0,8. Какова вероятность того, что:
- а) в партии товаров окажется ровно 320 изделий
  - б) число изделий высшего сорта в партии товаров будет от 310 до 330;
  - в) в партии товаров окажется ровно 220 изделий высшего сорта;
  - г) в партии товаров окажется сорта
  - д) ровно 120 изделий высшего сорта?
7. В деревне проживают 100 человек. Вероятность того, что любой из них в течение дня зайдет в сельпо, равна 0,3. Найти вероятность то, что:
- а) в течение дня в сельпо зайдет ровно 35 человек
  - б) в течение дня в сельпо зайдет менее 10 человек;
  - в) в течение дня в сельпо зайдет менее 20 человек
  - г) в течение дня в сельпо зайдет менее 30 человек
  - д) в течение дня в сельпо зайдет менее 50 человек?
8. Средний процент нарушения работы кинескопа телевизора в течение гарантийного срока службы равен 12%. Вычислить вероятность того, что из 66 наблюдаемых телевизоров выдержат гарантийный срок:
- а) ровно 56;
  - б) от 56 до 60
  - в) ровно 36;
  - г) ровно 66;
  - д) ровно 26?
9. Математическое ожидание имеет размерность квадрата размерности случайной величины.
- а) верно;

- б) неверно
- в)нет верного ответа
- г)все ответы правильные
- д)может быть.

10.Производится три выстрела по мишени. Рассматриваются события:  $A_1$  – попадание в цель первым выстрелом;  $A_2$  – попадание в цель вторым выстрелом;  $A_3$ – попадание в цель третьим выстрелом. Определить, каким событиям равносильны следующие события: а)  $A_1 + A_2 + A_3$ ;  
 б)  $A_1A_2A_3$ ;  
 в)  $A_1 + A_2 + A_3$ ;  
 г)  $3 A_1 A_2 A_3$ ;  
 д)  $A_1 A_2 A_3 + A_1 A_2 A_3 + A_1 A_2 A_3$ ?

*Открытые вопросы.*

- 1.Монету бросают один раз. Вычислить вероятность того, что выпадет герб.
- 2.Игральную кость подбрасывают один раз. Вычислить вероятность того, что выпадет простое число очков
3. Сколько существует способов выбора трех студентов из 10 на конференцию?
- 4.Игральную кость подбрасывают 10 раз. Найти вероятность ?
- 5.Случайная величина, возможные значения которой непрерывно заполняют некоторый интервал (конечный или бесконечный), называется...
- 6.Как называется всякое соотношение, устанавливающее связь между возможными значениями случайной величины и соответствующими им вероятностями?
7. Как называют переменную величину, которая в результате каждого испытания принимает одно заранее неизвестное значение, зависящее от случайных причин?
8. Вероятность попадания в мишень при каждом выстреле для первого стрелка равна 0,7, а для второго – 0,8. Оба они делают по одному выстрелу по мишени. Найти вероятности событий:
- 9.Из большой партии валиков, отобрали случайным образом пять и сделали замеры их диаметров. По выборке 3; 8; 5; 9 и 8 найти среднее?
10. Как называется таблица – простейшая форма задания закона распределения дискретной случайной величины, в которой перечислены возможные значения случайной величины и соответствующие им вероятности?
- 11.Монету бросают один раз. Вычислить вероятность того, что выпадет герб.
- 12.Игральную кость подбрасывают один раз. Вычислить вероятность того, что выпадет простое число очков
13. Сколько существует способов выбора трех студентов из 10 на конференцию?

14. Игральную кость подбрасывают 10 раз. Найти вероятность ?

15. Случайная величина, возможные значения которой непрерывно заполняют некоторый интервал (конечный или бесконечный), называется...

## ОП 2 Информационные технологии в профессиональной деятельности

### Закрытые вопросы.

Задание 1.

Выберите один правильный ответ на вопрос: Электронная таблица - это:

- А) устройство ввода графической информации в ПЭВМ
- Б) компьютерный эквивалент обычной таблицы, в клетках которой записаны данные различных типов
- В) устройство ввода числовой информации в ПЭВМ

Задание 2.

Выберите несколько правильных ответов на вопрос: Какие типы связей возможно создать в базах данных MS Access:

- А) один-ко-многим;
- Б) многие-ко-многим;
- В) многие-к-одному;
- Г) один-к-одному.

Задание 3.

Установите соответствие между составляющими Google Диска и их функциями:

Элемент Google диска	Описание
А) Google Документы	1. это онлайн-приложение, с помощью которого вы можете создавать и форматировать таблицы, а также работать над ними совместно с другими пользователями.
Б) Google Таблицы	2. это текстовый редактор, позволяющий создавать и форматировать документы, а также работать над ними совместно с другими пользователями.
В) Google Презентации	3. это онлайн-приложение, в котором можно создавать и редактировать презентации, а также работать одновременно с другими пользователями.

Задание 4.

Установите соответствие между видом СУБД и описанием.

Вид СУБД	Описание
А) Иерархические	1. СУБД, ориентированные на организацию данных как набор связанных записей и атрибутов в двумерной таблице
Б) Реляционные	2. Для управления БД, основанными на объектной модели данных. Как правило основываются на объектно-ориентированных языках программирования
В) Объектно-ориентированные	3. Объединяет в себе концепции реляционной модели с дополнительными

	объектно-ориентированными возможностями.
Г) Объектно-реляционные	4. В этой модели данных используется представление БД в виде древовидной структуры, состоящей из данных разных уровней.

Задание 5.

Выберите один правильный ответ на вопрос: В системе «КонсультантПлюс» имеются следующие основные виды поиска... Варианты ответов:

- А) Экспресс-поиск, умный поиск, быстрый поиск;
- Б) Правовой навигатор, карточка поиска, интернет-навигатор;
- В) Быстрый поиск, карточка поиска, правовой навигатор;
- Г) Быстрый доступ, креативный поиск, интернет-поиск.

*Открытые вопросы.*

Задание 1.

В MS Excel рассчитать ежемесячный платеж по кредиту: размер кредита – 1 500 000 руб., ставка по кредиту 7,7%, срок кредита 20 лет.

Задание 2.

В таблице следует заполнить пустые столбцы. Произвести расчет незаполненных столбцов сначала для Рогожиной, а затем скопировать формулы в остальные строки:

- Начислено = Ставка \* Отр. дней;
- Налог рассчитать из расчета 12% от Начислено, если сумма не превышает 1900 рублей и 20% в противном случае;
- На руки = Начислено – Налог

№	Фамилия	Ставка	Отработано дней	Начислено	Налог	Получено работником
1	Рогожина	104 Р	23			
2	Тетюев	126 Р	24			
3	Хмылина	80 Р	27			
4	Тютрюмов	108 Р	24			
5	Валк	122 Р	28			
6	Селедкин	102 Р	25			
7	Белоглазова	129 Р	25			
8	Земцов	99 Р	26			
9	Гомзикова	98 Р	23			
10	Илясова	78 Р	22			
11	Рыбалка	109 Р	24			
12	Сафонов	91 Р	28			
						Итого

В ответе указать какова итоговая сумма по столбцу «Получено работником».

Задание 3.

Создать электронный документ по образцу «Финансовая сводка за неделю», в ответе к заданию указать общий финансовый результат за неделю.



	A	B	C	D
1	Финансовая сводка за неделю (тыс. руб.)			
2				
3	Дни недели	доход	расход	Финансовый результат
4	понедельник	3 245,20	3 628,50	?
5	вторник	4 572,50	5 320,50	?
6	среда	6 251,66	5 292,10	?
7	четверг	2 125,20	3 824,30	?
8	пятница	3 896,60	3 020,10	?
9	суббота	5 420,30	4 262,10	?
10	воскресенье	6 050,60	4 369,50	?
11	Ср. значение	?	?	
12				
13	Общий финансовый результат за неделю:			?

Задание 4.

Даны значения переменной  $z$  и значения переменной  $m$ . В MS Excel найти сумму  $\sum z_i m_i$ , где ( $i$  изменяется от 1 до 7), используя стандартную функцию СУММПРОИЗВ. В результате к в ответе указать одно число.

$z$	34	37	40	43	46	49	52
$m$	0,08	0,18	0,85	0,8	0,28	0,08	0,38

Задание 5.

Дана таблица по объемам продаж некоторой фирмы в разных филиалах, необходимо в MS Excel построить сводную таблицу, в которой отразить объемы продаж в разрезе филиалов. В ответе к заданию укажите объем продаж в филиале «Екатеринбург» за февраль 2017 года.

Филиал	Фамилия	Дата продажи	Объем продаж, руб.
Екатеринбург	Рогожина	05.01.2017	4400
Екатеринбург	Тетьев	05.01.2017	5500
Екатеринбург	Хмылина	05.01.2017	300
Екатеринбург	Тютрюмов	05.01.2017	8800
Екатеринбург	Валк	05.01.2017	7100
Серов	Селедкин	05.01.2017	200,5
Полевской	Белоглазова	06.01.2017	8900
Нижний Тагил	Земцов	06.01.2017	3200
Каменск-Уральский	Гомзикова	06.01.2017	1900
Первоуральск	Илясова	06.01.2017	2700
Екатеринбург	Рыбалка	06.01.2017	7100
Екатеринбург	Сафонов	06.01.2017	4800
Екатеринбург	Семянников	06.01.2017	9400
Екатеринбург	Собчук	07.01.2017	3100
Екатеринбург	Соколова	08.01.2017	1500
Екатеринбург	Стяжкина	09.01.2017	8900
Екатеринбург	Переборщикова	10.01.2017	4300
Екатеринбург	Рассохина	13.01.2017	7800
Екатеринбург	Рощектаев	14.01.2017	7600
Екатеринбург	Сайтгараева	15.01.2017	9400
Екатеринбург	Семейкина	16.01.2017	200
Екатеринбург	Табаринцева	17.01.2017	5800
Екатеринбург	Смирнов	20.01.2017	1400
Екатеринбург	Соловьева	21.01.2017	2100

Екатеринбург	Тихоплав	22.01.2017	5400
Екатеринбург	Кадникова	23.01.2017	4100
Екатеринбург	Валова	24.01.2017	700
Екатеринбург	Калугин	27.01.2017	1100
Екатеринбург	Васильева	28.01.2017	3600
Екатеринбург	Калугина	11.02.2017	6300
Екатеринбург	Машкова	12.02.2017	6400
Екатеринбург	Шанаурина	13.02.2017	800
Екатеринбург	Феофилактов	14.02.2017	100
Екатеринбург	Шуклина	17.02.2017	9500
Екатеринбург	Вишнева	18.02.2017	7300
Екатеринбург	Киселева	19.02.2017	3800
Екатеринбург	Храмцов	20.02.2017	1800

### ОП 3 Основы геодезии и картографии, топографическая графика

#### *Закрытые вопросы.*

Задание 1. Выбрать номер правильного ответа

Наука, определяющая формы и размеры Земли и разрабатывающая методы измерений на земной поверхности в целях создания топографических карт и планов - это:

- а) геодезия;
- б) топография;
- в) картография;
- г) маркшейдерия.

Задание 2. Выбрать номер правильного ответа

Рельефом земной поверхности называется:

- а) совокупность неровностей физической поверхности Земли;
- б) возвышенность в виде купола или конуса;
- в) чашеобразная вогнутая часть земной поверхности;
- г) возвышенность, вытянутая в одном направлении.

Задание 3. Выбрать номер правильного ответа

Линию на карте, соединяющая точки с равными высотами называют:

- а) рисунками;
- б) условными знаками;
- в) горизонталями;
- г) подписями высот.

Задание 4. Выбрать номер правильного ответа

Для изображения ситуации на планах и картах применяют:

- а) рисунки;
- б) различные краски;
- в) записки;
- г) условные знаки.

Задание 5. Выбрать номер правильного ответа

Уменьшенное изображение на плоскости значительного участка земной поверхности, полученные с учетом кривизны Земли называют:

- а) планом;
- б) картой;

- в) профилем;
- г) чертежом.

Задание 6. Выбрать номер правильного ответа

Что является элементом формы рельефа?

- а) линия
- б) разлом
- в) интрузия
- г) речная долина

Задание 7. Выбрать номер правильного ответа

Метод нивелирования поверхности со спокойным рельефом:

- а) по квадратам
- б) по прямоугольникам
- в) по конусам
- г) нет верного ответа

Задание 8. Выбрать номер правильного ответа

Размер рамки листа карты 1 : 1 000 000 по долготе и широте:

- а) 1 на 0 градусов
- б) 0 на 50 градусов
- в) 6 на 4 градусов
- г) нет верного ответа

Задание 9. Выбрать номер правильного ответа

Масштаб 1:5000 означает следующее:

- а) 1 см на плане соответствует линии на местности, равной 5000 км;
- б) 1 см на плане соответствует линии на местности, равной 5000 м;
- в) 1 см на плане соответствует линии на местности, равной 5000 см;
- г) 1 см на плане соответствует линии на местности, равной 500 м;

Задание 10. Выбрать номер правильного ответа

Отметьте единицы измерения угла:

- а) километры
- б) градусы
- в) дециметры
- г) гектары

Задание 11. Выбрать номер правильного ответа

Автоматические исследования – это

- а) полная автоматизация всего процесса использования карт, реализуемая на базе автоматических картографических систем
- б) частичная автоматизация процесса использования карт
- в) временная автоматизация процесса использования карт
- г) модификация технического оснащения
- д) вычисление коэффициента корреляции

Задание 12. Выбрать номер правильного ответа

Трехмерные плоские картографические рисунки, совмещающие изображение какой-либо поверхности с продольным и поперечным вертикальными разрезами это:

- а) рельефные карты
- б) цифровые карты

- в) фотокарты
- г) анаглифические карты
- д) блок-диаграммы

Задание 13. Выбрать номер правильного ответа

Цифровые модели объектов местности это

- а) фотокарты
- б) цифровые карты
- в) анаглифические карты
- г) карты-транспаранты
- д) все вышеперечисленное

Задание 14. Дополните предложение:

Средняя квадратическая погрешность положения межевого знака относительно ближайшего пункта исходной геодезической сети (земли особо охраняемых территорий) должна быть не более \_\_\_\_\_ метров

Задание 15. Выбрать номер правильного ответа

Информативность карты – это

- а) свойство, позволяющее разместить на единице площади карты значительное количество условных знаков
- б) целенаправленное отображение, обобщение, исследование незначительных и малозначительных деталей для данной карты
- в) свойство карты, обеспечивающие математические законы построения карты, точность состояния, возможность выполнять по картам разные измерения и определение качественных характеристик
- г) свойство, вытекающее из математического закона построения карты
- д) способность карты представлять единым узором большие пространства

#### *Открытые вопросы.*

Задание 1. Установить соответствие

1. Меридианы
2. Нормали
3. Параллели

- а) условная линия, проведенная на поверхности Земли от одного полюса до другого.
- б) отвесная линия, проведенная из любой точки на поверхности эллипсоида, направленная внутрь эллипсоида, и перпендикулярная к горизонту данной точки.
- в) угол между плоскостью экватора и нормалью, проведенной из данной точки
- г) воображаемые линии, соединяющие все точки на Земле с одинаковой широтой. Эти линии являются перпендикулярными к оси вращения Земли

Задание 2. Установить соответствие

1. Геодезическая долгота
2. Астрономическая долгота
3. Геодезическая широта

- а) двугранный угол между плоскостями начального меридиана и астрономического меридиана данной точки.
- б) двугранный угол между плоскостью геодезического меридиана данной точки и плоскостью нулевого меридиана, за который принят меридиан Гринвича

- в) угол между экваториальной плоскостью и линией, перпендикулярной опорному эллипсоиду
- г) угол, образованный отвесной линией МО в данной точке и плоскостью экватора

Задание 3. Дополнить предложение

Тело Земли, образованное уровенной поверхностью носит название

---

Задание 4. Дополнить предложение

Земной эллипсоид с определенными размерами и ориентированный определенным образом называют:

---

Задание 5. Установить соответствие

1. План
2. Карта;
3. Профиль
4. Чертеж

- а) изображение рельефа земной поверхности в вертикальной плоскости, проходящей по линии или оси линейного объекта (железной или автомобильной дороги, водотока и т.д.)
- б) уменьшенное, построенное в картографической проекции, обобщённое изображение поверхности Земли
- в) набор схем, в которых отображены границы участка, высота и координаты точек
- г) Уменьшенное изображение земельного участка, ограниченного сторонами до 20 километров. Представляет собой плоскость, на которой подробно отмечены все значимые объекты и особенности исследуемой местности
- д) комплекс кадастровых работ, направленных на измерение расстояний и углов на территории с их дальнейшей обработкой

Задание 6. Установить соответствие

1. Геодезия;
2. Топография;
3. Картография;
4. Маркшейдерия

- а) раздел горного дела, разрабатывающий методы получения информации о местоположении и состоянии элементов объекта недропользования с последующим отражением её в графической или аналитической форме, пригодной для принятия обоснованных технических решений по безопасному, комплексному и эффективному освоению ресурсов Земли
- б) научная дисциплина, изучающая методы изображения географических и геометрических элементов местности на основе съёмочных работ и создания на их основе топографических карт и планов
- в) наука об исследовании, моделировании и отображении пространственного расположения, сочетания и взаимосвязи объектов, явлений природы и общества
- г) наука, занимающаяся посредством измерений на местности определением фигуры и размеров Земли и изображением земной поверхности в виде планов и карт
- д) область науки, посвященная изучению земель, особенностей, обитателей и явлений Земли и планет

Задание 7. Установить соответствие

1. Геоид;
2. Референц-эллипсоид;
3. Эллипсоид вращения
4. Квазигеоид

- а) эквипотенциальная поверхность земного поля тяжести, приблизительно совпадающая со средним уровнем вод Мирового океана в невозмущённом состоянии и условно продолженная под материками
- б) фигура, предложенная в 1950-х годах советским учёным М. С. Молоденским в качестве строгого решения задачи определения фигуры Земли
- в) эллипсоид, принятый для геодезических работ в конкретной стране
- г) поверхность вращения в трёхмерном пространстве, образованная при вращении эллипса вокруг одной из его главных осей
- д) линия сечения поверхности плоскостью, проходящую через ось вращения или симметрии

Задание 8. Дополнить предложение

Хранение информации о топографии местности на компьютере называют

Задание 9. Дополнить предложение

Какая наука занимается изучением методов составления, издания и использования карт

Задание 10. Установить соответствие

1. Дирекционный угол
2. Угол наклона
3. Румб

- а) измеренный в вертикальной плоскости угол между горизонтальной плоскостью и линией определяемого направления
- б) угол между плоскостью меридиана точки наблюдения и вертикальной плоскостью, проходящей через эту точку и светило или земной объект
- в) угол ориентирования, отсчитываемый от ближайшего направления - северного или южного меридиана - до заданной линии
- г) горизонтальный угол, измеряемый по ходу часовой стрелки от  $0^\circ$  до  $360^\circ$  между северным направлением осевого меридиана зоны прямоугольных координат и направлением на ориентир

Задание 11. Дополнить предложения

Наука, изучающая форму, размеры земного шара или отдельных участков ее поверхности путем \_\_\_\_\_ измерений \_\_\_\_\_ называется

Задание 12. Дополнить предложения

Способ горизонталей, способ штрихов, способ отмывок или светотеневой пластики, цвет от коричневого к зеленому – всё это методы изображения на карте \_\_\_\_\_

Задание 13. Дополнить предложения

Совокупность операций по приведению средств измерений в состояние, обеспечивающее их правильное функционирование – это \_\_\_\_\_

Задание 14. Дополнить предложения

Линии сечения поверхности эллипсоида плоскостями, которые проходят через ось

вращения Земли, называются \_\_\_\_\_

Задание 15. Дополнить предложения

Линии сечения поверхности эллипсоида плоскостями, которые перпендикулярные оси вращения Земли, — это \_\_\_\_\_

Задание 16. Установить соответствие

1. Внемасштабные условные знаки
2. Масштабные условные знаки
3. Пояснительные условные знаки
4. Линейные условные знаки

- а) условные знаки, которыми обозначаются объекты, изображаемые в масштабе карты, то есть такие, размеры которых (длину, ширину и площадь) можно измерить по карте
- б) условные знаки, которые предназначены для, того, чтобы определять большие объекты
- в) условные знаки, с помощью которых изображаются главным образом малоразмерные объекты
- г) условные знаки, которые используются для указания дополнительных характеристик предметов
- д) условные знаки, которые показывают объекты линейного характера (дороги, реки, линии связи, электропередачи), длина которых выражается в данном масштабе

Задание 17. Установить соответствие

1. Геодезическая высота
2. Ортометрическая высота
3. Динамическая высота
4. Относительная высота
5. Абсолютная высота

- а) превышение точки земной поверхности над другой точкой, т.е. относительно другой точки
- б) расстояние, отсчитываемое по направлению отвесной линии от поверхности геоида до данной точки
- в) способ указания вертикального положения точки над вертикальной исходной
- г) угол между экваториальной плоскостью и линией, перпендикулярной опорному эллипсоиду
- д) расстояние (в метрах) по вертикали от какой-либо точки на поверхности Земли до среднего уровня поверхности океана, не нарушенного волнением и приливами, или до поверхности геоида
- е) отрезок нормали к эллипсоиду от его поверхности до данной точки

Задание 18. Установите соответствие

1. План местности
2. Карта местности
3. Профиль местности
4. Абрис местности

- а) схематичный план местности, который делают от руки, основываясь на данных полевых съемок (теодолитных), на нем обозначаются измеренные расстояния и прочие данные
- б) чертёж, который с помощью условных знаков изображает земную поверхность сверху в уменьшенном виде

- в) уменьшенное подобное изображение проекции контуров местности на горизонтальную плоскость с учётом кривизны Земли
- г) график в виде отрезка прямой, разделенного на равные части, называемые основанием масштаба, с подписанными значениями, соразмерными длинам линий на местности
- д) проекция следа сечения местности вертикальной плоскостью по оси сооружения, т.е. уменьшенное изображение вертикального разреза

Задание 19. Ответить на вопрос

Каким образом происходит закрепление пунктов плановых геодезических сетей на местности?

Задание 20. Дополнить предложения

- а) \_\_\_\_\_ НЕ относится к графическим средствам, используемым при построении картографических условных знаков
- б) Числовая шкала в топографической графике может быть \_\_\_\_\_
- в) Основная задача фотограмметрии \_\_\_\_\_
- г) В соответствии с \_\_\_\_\_ документацией осуществляются топографо-геодезические и маркшейдерские работы
- д) Цифровая модель местности представляет собой \_\_\_\_\_

Задание 21. Установить соответствие

1. Реперные точки
2. Линии
3. Полигоны

- а) - это площадь, ограниченная замкнутой линией
- б) - это объект, состоящий из серии связанных друг с другом точек и имеет только длину
- в) – это специальный геодезический знак, который используется в нивелирной сети

Задание 22. Установить соответствие

1. Трассировка
2. Геокодирование
3. Цифрование

- а) - перевод аналоговых данных в цифровую форму, доступную для обработке в цифровой машинной среде или хранения на машино-читаемых средствах с помощью дигитайзеров
- б) - это определение координат объектов по их географическим текстовым описаниям, которые, как правило, выражены в виде адресов и/или почтовых кодов
- в) – Метод оцифровки изображений, при котором пользователь MapInfo создает векторные объекты путем постановки отметок на фоне растровой подложки

Задание 23. Установите соответствие

1. Государственная геодезическая сеть
2. Государственная нивелирная сеть
3. Геодезические сети сгущения

- а) совокупность нивелирных пунктов (реперов), заложенных непосредственно в грунт на некоторую глубину и используемых в целях установления или распространения государственной системы высот



- б) геодезическая сеть, создаваемая для дальнейшего увеличения плотности (числа пунктов, приходящихся на единицу площади) государственной геодезической сети более высокого порядка
- в) совокупность геодезических пунктов, расположенных равномерно по всей территории и закрепленных на местности специальными центрами, обеспечивающими их сохранность и устойчивость в плане и по высоте в течение длительного времени

Задание 24. Ответить на вопрос

На какие виды делятся топографические условные знаки?

### **МДК 01.01 Выполнение полевых камеральных работ по созданию геодезических сетей специального назначения**

*Закрытые вопросы.*

Задание 1. Выбрать номер правильного ответа

Положение точки на местности в географической системе координат определяется:

- а) широтой и долготой
- б) углом и расстоянием
- в) координатами  $x$  и  $y$
- г) расстоянием относительно экватора и Гринвичского меридиана

Задание 2. Выбрать номер правильного ответа

Что выполняется с наивысшей точностью, которую можно получить, применяя современные приборы и метод наблюдения позволяющий наиболее точно исключить ошибки нивелира?

- а. нивелирование 1 класса
- б. нивелирование 2 класса
- в. нивелирование 3 класса
- г. нивелирование 4 класса

Задание 3. Выбрать номер правильного ответа

При вычислении дирекционных углов сторон теодолитного хода используют:

- а) длины сторон теодолитного хода
- б) измеренные значения углов теодолитного хода
- в) измеренные углы и длины сторон теодолитного хода
- г) исправленные значения углов теодолитного хода

Задание 4. Выбрать номера правильных ответов

Какой вид излучения используется в аэро- и космических съемках

- а) электромагнитное
- б) ультрафиолетовое
- в) инфракрасное
- г) зеленое

Задание 5. Выбрать номер правильного ответа

Отбор, обобщение и исключение объектов, отображенных на картах – это

- а) картографическое моделирование;
- б) картографическая топонимика;
- в) картографическая проекция;
- г) картографическая семиотика;
- д) картографическая генерализация.

*Открытые вопросы.*

Задание 1. Установить соответствие

1. Картографические условные знаки;
2. Картографическая знаковая система;
3. Картографическое моделирование;
4. Картографическая генерализация;
5. Картографическая проекция

а) создание, анализ и преобразование картографических произведений как моделей пространственных феноменов с целью их использования для получения новых знаний или принятия решений

б) определённый математический способ отображения земной поверхности на плоскости

в) сочетание графических символов, показывающих различные объекты, явления и их свойства, которые в совокупности позволяют при чтении карты получить пространственный образ изображаемой реальной действительности.

г) это отбор и обобщение изображаемых на карте объектов в зависимости от масштаба, назначения и особенностей картографируемой территории

д) это графические символы, с помощью которых на карте показывают (обозначают) вид объектов, их местоположение, форму, размеры, качественные и количественные характеристики

Задание 2. Установить соответствие

1. Фоновая картограмма
2. Точечная картограмма
3. Изолинии
4. Схема
5. Картодиаграммы

а) Линии равного значения какой-либо величины в ее распространении на поверхности, в частности на географической карте или графике

б) это сочетание диаграммы с географической картой

в) Вид картограммы, где уровень выбранного явления изображается с помощью точек

г) Изображение, показывающее взаимосвязь, взаимное расположение или структуру объектов, последовательность действий.

д) Вид картограммы, на которой штриховкой различной густоты или окраской определенной степени насыщенности показывают интенсивность какого-либо показателя в пределах территориальной единицы

Задание 3. Дополнить предложение

Для измерения горизонтальных углов используется прибор, который называется \_\_\_\_\_

.

Задание 4. Дополнить предложение

При решении обратной геодезической задачи можно найти \_\_\_\_\_

.

Задание 5. Установить соответствие

1. Главный масштаб
2. Осевой меридиан

3. Частный масштаб
4. Картографическая сетка
5. Опорные точки

- а) это отношение, показывающее, во сколько раз уменьшены раз меры объектов в данной точке на поверхности эллипсоида или шара, при их изображении на карте
- б) хорошо распознаваемые на изображениях контура, закреплённые на местности соответствующим образом, координаты которых определены на местности геодезическими методами
- в) это средний меридиан шестиградусной координатной зоны
- г) то изображение на карте линий меридианов и параллелей (географической сетки), отражающих значения долгот, счет которых ведется от начального Гринвичского меридиана, и широт, которые отсчитываются от экватора
- д) указывается (подписывается) на карте; он представляет собой степень уменьшения земного шара до размеров глобуса, поверхность которого переносится на карту

### **МДК 01.02 Выполнение топографических съемок и оформление их результатов**

#### *Закрытые вопросы.*

1 По какому принципу строят геодезические сети?

- А) по принципу перехода от общего к частному, т. е. от сетей с большими расстояниями между пунктами и высокоточными измерениями к сетям с меньшими расстояниями и менее точным
- Б) по принципу перехода от большего к меньшему, т.е. от сетей с больших к сетям более малым

2 Какого метода построения сетей не бывает?

- А) полигонометрии
- Б) технического
- В) трилатерации

3 При построении сети каким методом на местности также строится сеть треугольников, в которых при помощи высокоточных дальномеров измеряются все стороны.

- А) полигонометрии
- Б) трилатерации
- В) полигонии

4 На какие разряды делятся плановые сети сгущения?

- А) 1й и 2й разряды
- Б) 1,2,3 разряды
- В) Высокие, среднии, низкие

5 Горизонтальная или контурная съемка местности, которая выполняется с помощью теодолита, называется

- А) Теодолитной съемкой
- Б) Горизонтальной съемкой
- В) Съемкой поверхности

#### *Открытые вопросы.*

1 Дополни предложение

Теодолитом измеряются горизонтальные углы и углы наклона. Линии измеряются \_\_\_\_\_ и дальномерами различных конструкций.

2 Что такое теодолитная съемка?

3 Какие топографические материалы необходимо иметь для проектирования зданий, сооружений в районе?

4 Длины сторон теодолитных ходов должны быть не более сколько?

5 Длины сторон теодолитных ходов должны быть не менее сколько?

6 В чем заключается съемка ситуации?

7 Что изображено на рисунке?

Двухзеркальный эккер



Рис. 9

8 Что такое абрис?

9 Из каких работ складывается теодолитная съемка?

**МДК 05.01 Выполнение работ по профессии рабочего Замерщик на топографо-геодезических и маркшейдерских работах**

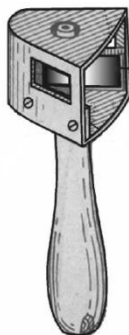
*Закрытые вопросы.*

1 Картографическое произведение, построенное в картографической проекции, с учетом кривизны Земли, отображающее значительные участки земной поверхности в заданном масштабе -

- а) карта
- б) план
- в) профиль
- г) аэроснимок.

2 Внемасштабные условные знаки на картах и планах служат для изображения:

- а) объектов, размеры которых не выражаются в данном масштабе
- б) линейных объектов, длина которых выражается в данном масштабе
- в) площадных объектов с указанием их границ
- г) специальных объектов, со специальными условными знаками.

3 Слово «тахеометрия» в переводе с греческого означает:

- а) быстрое измерение
- б) короткое измерение
- в) медленное измерение
- г) длинное измерение.

4 Когда при съемке на карте (плане) изображается только ситуация местности, получая так называемую контурную карту, съемка называется:

- а) горизонтальной
- б) вертикальной
- в) топографической
- г) плоскостной.

5 Когда при съемке на карте (плане) изображается только ситуация местности, получая так называемую контурную карту, съемка называется:

- а) горизонтальной
- б) вертикальной
- в) топографической
- г) плоскостной.

*Открытые вопросы.*

1 Сколько квалификационных разрядов имеет Замерщик?

2 Какие значения принимает горизонтальный угол?

3 Зенитное расстояние вертикального угла какие значения принимает?

4 Что такое алидада?

5 Что входит в состав теодолита?

## ОП 1 Математические методы решения прикладных профессиональных задач

*Закрытые вопросы.*

1. Выберите дискретную случайную величину:

- а) Число попаданий в мишень при  $n$  выстрелах
- б) Измерение времени ожидания поезда
- в) Число выпавших гербов при подкидывании монеты
- г) Измерение скорости движения автомобиля
- д) Число изменений количества пассажиров, прибывших на борт корабля

2. Непрерывной называется такая случайная величина, которая принимает:

- а) конечное или бесконечное счетное множество значений
- б) только одно значение
- в) бесконечное счетное множество значений
- г) бесконечное несчетное множество значений
- д) несколько значений

3. Как называют переменную величину, которая в результате каждого испытания принимает одно заранее неизвестное значение, зависящее от случайных причин?

- а) Постоянная величина
- б) Случайная величина
- в) Невозможная величина
- г) Незнакомая величина
- д) Обычная величина

4. Как называется всякое соотношение, устанавливающее связь между возможными значениями случайной величины и соответствующими им вероятностями?

- а) График распределения случайной величины
- б) Закон распределения случайной величины
- в) Ряд распределения случайной величины
- г) Прямая распределения случайной величины
- д) Многоугольник распределения случайной величины.

5. Случайная величина, число возможных значений которой либо конечное, либо бесконечное счетное множество, называется...

- а) непрерывной
- б) дискретной
- в) конечной
- г) случайной
- д) прерывной

6. В партии товаров имеется 400 изделий. Вероятность того, что изделие будет высшего сорта, равна 0,8. Какова вероятность того, что:

- а) в партии товаров окажется ровно 320 изделий
- б) число изделий высшего сорта в партии товаров будет от 310 до 330;
- в) в партии товаров окажется ровно 220 изделий высшего сорта;
- г) в партии товаров окажется сорта
- д) ровно 120 изделий высшего сорта?

7. В деревне проживают 100 человек. Вероятность того, что любой из них в течение дня зайдет в сельпо, равна 0,3. Найти вероятность то, что:

- а) в течение дня в сельпо зайдет ровно 35 человек
- б) в течение дня в сельпо зайдет менее 10 человек;
- в) в течение дня в сельпо зайдет менее 20 человек
- г) в течение дня в сельпо зайдет менее 30 человек
- д) в течение дня в сельпо зайдет менее 50 человек?

8. Средний процент нарушения работы кинескопа телевизора в течение гарантийного срока службы равен 12%. Вычислить вероятность того, что из 66 наблюдаемых телевизоров выдержат гарантийный срок:

- а) ровно 56;
- б) от 56 до 60
- в) ровно 36;
- г) ровно 66;
- д) ровно 26?

9. Математическое ожидание имеет размерность квадрата размерности случайной величины.

- а) верно;
- б) неверно
- в) нет верного ответа
- г) все ответы правильные
- д) может быть.

10. Производится три выстрела по мишени. Рассматриваются события:  $A_1$  – попадание в цель первым выстрелом;  $A_2$  – попадание в цель вторым выстрелом;  $A_3$  – попадание в цель третьим выстрелом. Определить, каким событиям равносильны следующие события: а)  $A_1 + A_2 + A_3$ ;

- б)  $A_1 A_2 A_3$ ;
- в)  $A_1 + A_2 + A_3$ ;
- г)  $3 A_1 A_2 A_3$ ;
- д)  $A_1 A_2 A_3 + A_1 A_2 A_3 + A_1 A_2 A_3$ ?

#### *Открытые вопросы.*

1. Монету бросают один раз. Вычислить вероятность того, что выпадет герб.

2. Игральную кость подбрасывают один раз. Вычислить вероятность того, что выпадет простое число очков

3. Сколько существует способов выбора трех студентов из 10 на конференцию?

4. Игральную кость подбрасывают 10 раз. Найти вероятность ?

5. Случайная величина, возможные значения которой непрерывно заполняют некоторый интервал (конечный или бесконечный), называется...

6. Как называется всякое соотношение, устанавливающее связь между возможными значениями случайной величины и соответствующими им вероятностями?

Ответ: Закон распределения случайной величины

7. Как называют переменную величину, которая в результате каждого испытания принимает одно заранее неизвестное значение, зависящее от случайных причин?
8. Вероятность попадания в мишень при каждом выстреле для первого стрелка равна 0,7, а для второго – 0,8. Оба они делают по одному выстрелу по мишени. Найти вероятности событий:
9. Из большой партии валиков, отобрали случайным образом пять и сделали замеры их диаметров. По выборке 3; 8; 5; 9 и 8 найти среднее?
10. Как называется таблица – простейшая форма задания закона распределения дискретной случайной величины, в которой перечислены возможные значения случайной величины и соответствующие им вероятности?
11. Монету бросают один раз. Вычислить вероятность того, что выпадет герб.
12. Игральную кость подбрасывают один раз. Вычислить вероятность того, что выпадет простое число очков
13. Сколько существует способов выбора трех студентов из 10 на конференцию?
14. Игральную кость подбрасывают 10 раз. Найти вероятность ?
15. Случайная величина, возможные значения которой непрерывно заполняют некоторый интервал (конечный или бесконечный), называется...

**ОП 2 Информационные технологии в профессиональной деятельности**  
*Закрытые вопросы.*

Задание 1.

Выберите один правильный ответ на вопрос: В качестве регистраторов могут выступать следующие объекты системы «1С:Предприятие»:

- А) Документы
- Б) Документы и Регистры бухгалтерии
- В) Справочники
- Г) Регистры бухгалтерии и Регистры накопления
- Д) Документы, справочники, Регистры бухгалтерии и Регистры накопления

Задание 2.

Выберите один правильный ответ на вопрос: Функциональность программы «1С:Бухгалтерия 8» позволяет решать следующие задачи по учету расчетов заработной платы:

- А) Начисление больничных
- Б) Начисление отпускных
- В) Начисление районного коэффициента и северной надбавки
- Г) Все перечисленные.
- Д) Начисление только больничных и отпускных

Задание 3.

Установите соответствие между языком программирования и его описанием.

Язык программирования	Описание
А) HTML	1. формальный язык описания внешнего вида документа (веб-страницы),



	написанного с использованием языка разметки (чаще всего HTML или XHTML).
Б) CSS	2. это распространённый язык программирования общего назначения с открытым исходным кодом. Данный язык программирования специально сконструирован для веб-разработок и его код может внедряться непосредственно в HTML.
В) PHP	3. это полноценный динамический язык программирования, который применяется к HTML документу, и может обеспечить динамическую интерактивность на веб-сайтах.
Г) JavaScript	4. это код, который используется для структурирования и отображения веб-страницы и её контента.

#### Задание 4.

Какие CMS-системы из перечисленных являются бесплатными и свободно-распространяемыми?

- А) Bitrix
- Б) Wordpress
- В) Joomla
- Г) NetCat
- Д) Drupal
- Е) PHP Shop

#### Задание 5.

Выберите один правильный ответ на вопрос: В Плате счетов программы «1С:Бухгалтерия 8» для счетов предусмотрены признаки:

- А) Активный и пассивный
- Б) Активный, пассивный и активно-пассивный.
- В) Активный, пассивный, активно-пассивный и закрываемый (с нулевым сальдо)
- Г) Активный, пассивный, контрактивный и контрпассивный
- Д) Активный, пассивный, контрактивный, контрпассивный, а также закрываемый (с нулевым сальдо)

#### *Открытые вопросы.*

#### Задание 1.

Проанализировать фонд заработной платы по отделам и филиалам для предприятия, имеющего филиалы в разных городах. Используя инструменты Excel - сводная таблица, построить сводные таблицы суммарных окладов сотрудников по отделам, затем по филиалам. В ответе к заданию указать какова величина оклада в филиале Екатеринбург.

Список сотрудников

Фамилия	Должность	Оклад (руб.)	Отдел	Филиал
Акулич	зам. директора	18000	коммерческий	Каменск-Уральский
Андреева	продавец	8000	торговый	Каменск-Уральский
Антонова	продавец	8000	торговый	Первоуральск
Апсатдарова	бухгалтер	10000	финансовый	Первоуральск
Белецкая	директор	30000	коммерческий	Первоуральск
Биченов	продавец	8000	торговый	Нижний Тагил

Боязит	администратор сети	15000	коммерческий	Каменск-Уральский
Валиева	кассир	8000	финансовый	Первоуральск
Гапанович	продавец	8000	торговый	Нижний Тагил
Гарайшина	продавец	8000	торговый	Нижний Тагил
Гомзикова	менеджер зала	9500	торговый	Каменск-Уральский
Гончаров	продавец	8000	торговый	Каменск-Уральский
Дорофеева	бухгалтер	10000	финансовый	Каменск-Уральский
Дубровина	продавец	8000	торговый	Каменск-Уральский
Евсеева	продавец	8000	торговый	Первоуральск
Земцов	менеджер зала		торговый	Нижний Тагил
Ибрагимова	продавец	8000	торговый	Нижний Тагил
Изергина	кассир	8000	финансовый	Каменск-Уральский
Илясова	менеджер зала	10000	торговый	Первоуральск
Киселева	продавец	8000	торговый	Екатеринбург
Коваленко	продавец	8000	торговый	Нижний Тагил
Корнеев	продавец	8000	торговый	Екатеринбург
Королева	продавец	8000	торговый	Каменск-Уральский
Корольков	бухгалтер	10000	финансовый	Нижний Тагил
Короткова	продавец	8000	торговый	Каменск-Уральский

### Задание 2.

Каков размер дохода составит по вкладку, если клиент внесет 500 000 руб. под 5,7% на 8 месяцев (при расчете итогового дохода использовать формулы сложных процентов с учетом ежемесячной капитализации и результат округлить до 2 десятых).

### Задание 3.

Проанализировать объем продаж по филиалам для предприятия. Используя инструмент Excel – построить сводную таблицу суммарных и минимальных продаж по филиалам и продавцам. В ответе к заданию указать какая минимальная величина продаж в филиале Каменск-Уральский.

№	Филиал	Продавец	Объем продаж, руб.
1	Екатеринбург	Валк	4600
2	Екатеринбург	Рогожина	1100
3	Екатеринбург	Тетюев	1375
4	Екатеринбург	Тютрюмов	10000
5	Екатеринбург	Хмылина	75
6	Каменск-Уральский	Андреева	1750
7	Каменск-Уральский	Гомзикова	475
8	Каменск-Уральский	Гончаров	1225
9	Каменск-Уральский	Дубровина	825
10	Каменск-Уральский	Королева	825
11	Каменск-Уральский	Короткова	1300
12	Нижний Тагил	Биченов	7000
13	Нижний Тагил	Гапанович	12000
14	Нижний Тагил	Гарайшина	875
15	Нижний Тагил	Дмитриева	800
18	Нижний Тагил	Коваленко	575
19	Первоуральск	Антонова	8000
20	Первоуральск	Евсеева	5000

**Задание 4.**

Провести анализ продаж компьютерной техники в течение года с целью прогнозирования прибыли в следующем году. Создать сводную таблицу в эксель. В ответе к заданию указать итоги продаж за апрель по всем наименованиям товаров.

Суммы продаж в течение года (тыс. руб.)

Наименование товара	январь	февраль	март	апрель	май	июнь	июль	август	сентябрь	октябрь	ноябрь	декабрь
Принтеры	90	80	85	70	95	80	88	95	92	97	95	99
Материнские платы	71	50	71	54	52	40	87	60	55	69	70	92
Медиа-плееры	447	337	406	332	361	378	287	417	307	387	285	456
Мобильные телефоны	223	181	269	204	235	203	177	201	245	175	247	179
Мониторы	193	123	183	147	165	160	111	126	121	184	185	198
оргтехника	59	72	37	50	60	69	79	80	64	75	90	80
Плазменные панели	70	60	65	90	70	85	92	95	70	85	80	90
Портативные компьютеры	244	564	476	318	518	371	419	495	603	504	381	477
Программы-антивирусы	100	120	126	135	110	120	110	120	121	129	138	145
Программы-игры	256	232	281	202	252	228	286	258	270	274	250	290
Программы-Мультимедиа	34	30	37	46	40	29	33	27	46	48	40	63

**Задание 5.**

На картинке представлены две таблицы, одна таблица справочник с видами работ и нормативами, вторая таблица содержит информацию о сотруднике, виде работ и нормативе. Какое значение норматива покажется в ячейке F5, если нажать на клавишу Enter.

	A	B	C	D	E	F
1						
2	Справочник нормативов ремонтных работ					
3	Вид работы	Норматив(чел/ч)				
4	Замена труб		5	Фамилия	Вид работы	Норматив (чел/ч)
5	Наклеивание обоев		7	Иванов	Ремонт окон	=ВПР(E5;A4:B8;2;0)
6	Покраска стен		6			
7	Ремонт окон		5			
8	Сварка		3			
9						
10						

**ОП 3 Основы геодезии и картографии, топографическая графика**  
Закрытые вопросы.

Задание 1. Выбрать номер правильного ответа

Наука, определяющая формы и размеры Земли и разрабатывающая методы измерений на земной поверхности в целях создания топографических карт и планов - это:

- а) геодезия;
- б) топография;
- в) картография;

г) маркшейдерия.

Задание 2. Выбрать номер правильного ответа

Рельефом земной поверхности называется:

- а) совокупность неровностей физической поверхности Земли;
- б) возвышенность в виде купола или конуса;
- в) чашеобразная вогнутая часть земной поверхности;
- г) возвышенность, вытянутая в одном направлении.

Задание 3. Выбрать номер правильного ответа

Линию на карте, соединяющая точки с равными высотами называют:

- а) рисунками;
- б) условными знаками;
- в) горизонталями;
- г) подписями высот.

Задание 4. Выбрать номер правильного ответа

Для изображения ситуации на планах и картах применяют:

- а) рисунки;
- б) различные краски;
- в) записки;
- г) условные знаки.

Задание 5. Выбрать номер правильного ответа

Уменьшенное изображение на плоскости значительного участка земной поверхности, полученные с учетом кривизны Земли называют:

- а) планом;
- б) картой;
- в) профилем;
- г) чертежом.

Задание 6. Выбрать номер правильного ответа

Что является элементом формы рельефа?

- а) линия
- б) разлом
- в) интрузия
- г) речная долина

Задание 7. Выбрать номер правильного ответа

Метод нивелирования поверхности со спокойным рельефом:

- а) по квадратам
- б) по прямоугольникам
- в) по конусам
- г) нет верного ответа

Задание 8. Выбрать номер правильного ответа

Размер рамки листа карты 1 : 1 000 000 по долготе и широте:

- а) 1 на 0 градусов
- б) 0 на 50 градусов
- в) 6 на 4 градусов
- г) нет верного ответа

Задание 9. Выбрать номер правильного ответа

Масштаб 1:5000 означает следующее:

- а) 1 см на плане соответствует линии на местности, равной 5000 км;
- б) 1 см на плане соответствует линии на местности, равной 5000 м;
- в) 1 см на плане соответствует линии на местности, равной 5000 см;
- г) 1 см на плане соответствует линии на местности, равной 500 м;

Задание 10. Выбрать номер правильного ответа

Отметьте единицы измерения угла:

- а) километры
- б) градусы
- в) дециметры
- г) гектары

Задание 11. Выбрать номер правильного ответа

Автоматические исследования – это

- а) полная автоматизация всего процесса использования карт, реализуемая на базе автоматических картографических систем
- б) частичная автоматизация процесса использования карт
- в) временная автоматизация процесса использования карт
- г) модификация технического оснащения
- д) вычисление коэффициента корреляции

Задание 12. Выбрать номер правильного ответа

Трехмерные плоские картографические рисунки, совмещающие изображение какой-либо поверхности с продольным и поперечным вертикальными разрезами это:

- а) рельефные карты
- б) цифровые карты
- в) фотокарты
- г) анаглифические карты
- д) блок-диаграммы

Задание 13. Выбрать номер правильного ответа

Цифровые модели объектов местности это

- а) фотокарты
- б) цифровые карты
- в) анаглифические карты
- г) карты-транспаранты
- д) все вышеперечисленное

Задание 14. Дополните предложение:

Средняя квадратическая погрешность положения межевого знака относительно ближайшего пункта исходной геодезической сети (земли особо охраняемых территорий) должна быть не более \_\_\_\_\_ метров

Задание 15. Выбрать номер правильного ответа

Информативность карты – это

- а) свойство, позволяющее разместить на единице площади карты значительное количество условных знаков
- б) целенаправленное отображение, обобщение, исследование незначительных и малозначительных деталей для данной карты

- в) свойство карты, обеспечивающие математические законы построения карты, точность состояния, возможность выполнять по картам разные измерения и определение качественных характеристик
- г) свойство, вытекающее из математического закона построения карты
- д) способность карты представлять единым узором большие пространства

*Открытые вопросы.*

Задание 1. Установить соответствие

1. Меридианы
2. Нормали
3. Параллели

- а) условная линия, проведенная на поверхности Земли от одного полюса до другого.
- б) отвесная линия, проведенная из любой точки на поверхности эллипсоида, направленная внутрь эллипсоида, и перпендикулярная к горизонту данной точки.
- в) угол между плоскостью экватора и нормалью, проведенной из данной точки
- г) воображаемые линии, соединяющие все точки на Земле с одинаковой широтой. Эти линии являются перпендикулярными к оси вращения Земли

Задание 2. Установить соответствие

1. Геодезическая долгота
2. Астрономическая долгота
3. Геодезическая широта

- а) двугранный угол между плоскостями начального меридиана и астрономического меридиана данной точки.
- б) двугранный угол между плоскостью геодезического меридиана данной точки и плоскостью нулевого меридиана, за который принят меридиан Гринвича
- в) угол между экваториальной плоскостью и линией, перпендикулярной опорному эллипсоиду
- г) угол, образованный отвесной линией МО в данной точке и плоскостью экватора

Задание 3. Дополнить предложение

Тело Земли, образованное ровной поверхностью носит название

---

Задание 4. Дополнить предложение

Земной эллипсоид с определенными размерами и ориентированный определенным образом называют:

---

Задание 5. Установить соответствие

1. План
2. Карта;
3. Профиль
4. Чертеж

- а) изображение рельефа земной поверхности в вертикальной плоскости, проходящей по линии или оси линейного объекта (железной или автомобильной дороги, водотока и т.д.)
- б) уменьшенное, построенное в картографической проекции, обобщённое изображение поверхности Земли

- в) набор схем, в которых отображены границы участка, высота и координаты точек
- г) Уменьшенное изображение земельного участка, ограниченного сторонами до 20 километров. Представляет собой плоскость, на которой подробно отмечены все значимые объекты и особенности исследуемой местности
- д) комплекс кадастровых работ, направленных на измерение расстояний и углов на территории с их дальнейшей обработкой

Задание 6. Установить соответствие

1. Геодезия;
2. Топография;
3. Картография;
4. Маркшейдерия

а) раздел горного дела, разрабатывающий методы получения информации о местоположении и состоянии элементов объекта недропользования с последующим отражением её в графической или аналитической форме, пригодной для принятия обоснованных технических решений по безопасному, комплексному и эффективному освоению ресурсов Земли

б) научная дисциплина, изучающая методы изображения географических и геометрических элементов местности на основе съёмочных работ и создания на их основе топографических карт и планов

в) наука об исследовании, моделировании и отображении пространственного расположения, сочетания и взаимосвязи объектов, явлений природы и общества

г) наука, занимающаяся посредством измерений на местности определением фигуры и размеров Земли и изображением земной поверхности в виде планов и карт

д) область науки, посвященная изучению земель, особенностей, обитателей и явлений Земли и планет

Задание 7. Установить соответствие

1. Геоид;
2. Референц-эллипсоид;
3. Эллипсоид вращения
4. Квазигеоид

а) эквипотенциальная поверхность земного поля тяжести, приблизительно совпадающая со средним уровнем вод Мирового океана в невозмущённом состоянии и условно продолженная под материками

б) фигура, предложенная в 1950-х годах советским учёным М. С. Молоденским в качестве строгого решения задачи определения фигуры Земли

в) эллипсоид, принятый для геодезических работ в конкретной стране

г) поверхность вращения в трёхмерном пространстве, образованная при вращении эллипса вокруг одной из его главных осей

д) линия сечения поверхности плоскостью, проходящую через ось вращения или симметрии

Задание 8. Дополнить предложение

Хранение информации о топографии местности на компьютере называют

Задание 9. Дополнить предложение

Какая наука занимается изучением методов составления, издания и использования карт

Задание 10. Установить соответствие

4. Дирекционный угол

5. Угол наклона
6. Румб

- а) измеренный в вертикальной плоскости угол между горизонтальной плоскостью и линией определяемого направления
- б) угол между плоскостью меридиана точки наблюдения и вертикальной плоскостью, проходящей через эту точку и светило или земной объект
- в) угол ориентирования, отсчитываемый от ближайшего направления - северного или южного меридиана - до заданной линии
- г) горизонтальный угол, измеряемый по ходу часовой стрелки от  $0^\circ$  до  $360^\circ$  между северным направлением осевого меридиана зоны прямоугольных координат и направлением на ориентир

Задание 11. Дополнить предложения

Наука, изучающая форму, размеры земного шара или отдельных участков ее поверхности путем \_\_\_\_\_ измерений \_\_\_\_\_ называется \_\_\_\_\_

Задание 12. Дополнить предложения

Способ горизонталей, способ штрихов, способ отмывок или светотеневой пластики, цвет от коричневого к зеленому – всё это методы изображения на карте \_\_\_\_\_

Задание 13. Дополнить предложения

Совокупность операций по приведению средств измерений в состояние, обеспечивающее их правильное функционирование – это \_\_\_\_\_

Задание 14. Дополнить предложения

Линии сечения поверхности эллипсоида плоскостями, которые проходят через ось вращения Земли, называются \_\_\_\_\_

Задание 15. Дополнить предложения

Линии сечения поверхности эллипсоида плоскостями, которые перпендикулярны оси вращения Земли, — это \_\_\_\_\_

Задание 16. Установить соответствие

1. Немасштабные условные знаки
2. Масштабные условные знаки
3. Пояснительные условные знаки
4. Линейные условные знаки

- а) условные знаки, которыми обозначаются объекты, изображаемые в масштабе карты, то есть такие, размеры которых (длину, ширину и площадь) можно измерить по карте
- б) условные знаки, которые предназначены для, того, чтобы определять большие объекты
- в) условные знаки, с помощью которых изображаются главным образом малоразмерные объекты
- г) условные знаки, которые используются для указания дополнительных характеристик предметов
- д) условные знаки, которые показывают объекты линейного характера (дороги, реки, линии связи, электропередачи), длина которых выражается в данном масштабе



Задание 17. Установить соответствие

1. Геодезическая высота
2. Ортометрическая высота
3. Динамическая высота
4. Относительная высота
5. Абсолютная высота

- а) превышение точки земной поверхности над другой точкой, т.е. относительно другой точки
- б) расстояние, отсчитываемое по направлению отвесной линии от поверхности геоида до данной точки
- в) способ указания вертикального положения точки над вертикальной исходной
- г) угол между экваториальной плоскостью и линией, перпендикулярной опорному эллипсоиду
- д) расстояние (в метрах) по вертикали от какой-либо точки на поверхности Земли до среднего уровня поверхности океана, не нарушенного волнением и приливами, или до поверхности геоида
- е) отрезок нормали к эллипсоиду от его поверхности до данной точки

Задание 18. Установите соответствие

1. План местности
2. Карта местности
3. Профиль местности
4. Абрис местности

- а) схематичный план местности, который делают от руки, основываясь на данных полевых съемок (теодолитных), на нем обозначаются измеренные расстояния и прочие данные
- б) чертёж, который с помощью условных знаков изображает земную поверхность сверху в уменьшенном виде
- в) уменьшенное подобное изображение проекции контуров местности на горизонтальную плоскость с учётом кривизны Земли
- г) график в виде отрезка прямой, разделенного на равные части, называемые основанием масштаба, с подписанными значениями, соразмерными длинам линий на местности
- д) проекция следа сечения местности вертикальной плоскостью по оси сооружения, т.е. уменьшенное изображение вертикального разреза

Задание 19. Ответить на вопрос

Каким образом происходит закрепление пунктов плановых геодезических сетей на местности?

Задание 20. Дополнить предложения

- а) \_\_\_\_\_ НЕ относится к графическим средствам, используемым при построении картографических условных знаков
- б) Числовая шкала в топографической графике может быть \_\_\_\_\_
- в) Основная задача фотограмметрии \_\_\_\_\_
- г) В соответствии с \_\_\_\_\_ документацией осуществляются топографо-геодезические и маркшейдерские работы
- д) Цифровая модель местности представляет собой \_\_\_\_\_

Задание 21. Установить соответствие

1. Реперные точки
2. Линии
3. Полигоны

а) - это площадь, ограниченная замкнутой линией

б) - это объект, состоящий из серии связанных друг с другом точек и имеет только длину

в) – это специальный геодезический знак, который используется в нивелирной сети

Задание 22. Установить соответствие

1. Трассировка
2. Геокодирование
3. Цифрование

а) - перевод аналоговых данных в цифровую форму, доступную для обработке в цифровой машинной среде или хранения на машино-читаемых средствах с помощью дигитайзеров

б) - это определение координат объектов по их географическим текстовым описаниям, которые, как правило, выражены в виде адресов и/или почтовых кодов

в) – Метод оцифровки изображений, при котором пользователь MapInfo создает векторные объекты путем постановки отметок на фоне растровой подложки

Задание 23. Установите соответствие

1. Государственная геодезическая сеть
2. Государственная нивелирная сеть
3. Геодезические сети сгущения

а) совокупность нивелирных пунктов (реперов), заложенных непосредственно в грунт на некоторую глубину и используемых в целях установления или распространения государственной системы высот

б) геодезическая сеть, создаваемая для дальнейшего увеличения плотности (числа пунктов, приходящихся на единицу площади) государственной геодезической сети более высокого порядка

в) совокупность геодезических пунктов, расположенных равномерно по всей территории и закрепленных на местности специальными центрами, обеспечивающими их сохранность и устойчивость в плане и по высоте в течение длительного времени

Задание 24. Ответить на вопрос

На какие виды делятся топографические условные знаки?

## **ОП 5 Основы геологии, геоморфологии, почвоведения**

### *Закрытые вопросы.*

1. Что изучает геология:

- 1) вещественный состав земной коры;
- 2) рельеф Земли;
- 3) процессы, протекающие в глубине Земли и на ее поверхности;
- 4) размеры и форму.

2. Минералами считаются вещества, находящиеся:

- 1 в жидком состоянии;
- 2 в кристаллическом состоянии;
- 3 в твердом состоянии.
- 4 в разложившемся состоянии

3. Какое из названных веществ является минералом:
- 1) янтарь;
  - 2) пирит;
  - 3) торф;
  - 4) каменный уголь.
4. Из каких элементов состоят горные породы:
- 1) из ионов;
  - 2) из агрегатов минералов;
  - 3) из коллоидов.
  - 4) из органических остатков
5. Какой признак положен в классификацию горных пород:
- 1) только генезис;
  - 2) строение породы (структура и текстура);
  - 3) крепость.
  - 4) способ образования и происхождение
6. Объектом изучения общей геологии являются
- 1) Минералы
  - 2) Горные породы
  - 3) Геологические процессы
  - 4) Химические элементы

*Открытые вопросы.*

1. Привести в соответствие процессы происходящие в земной коре и их формулировку:

Название процесса	Процесс связанный
1. эндогенные	А. с существующей структурой земной коры, и изменениями происходящими в ней
2. тектонические	Б. с выплавлением магмы, ее дальнейшего развития, перемещением
3. магматизм	В. с энергией возникающей в недрах земной коры: магматизм, метаморфизм, сейсмическая активность
4. метаморфизм	Г. с происхождением на поверхности Земли: выветривание, эрозия, энергия солнца С
5. экзогенные	Д. твердофазными минералами и структурными изменениями горных пород

2. Привести в соответствие процесс происходящий в земной коре и его деятельность:

Название процесса	Деятельность в земной коре
1. эндогенные	А. горообразование
	Б. колебание температуры
	В. деятельность льда
	Г. колебательные движения земной коры
2. экзогенные	Д. разложение органических остатков бактериями

3. Привести в соответствие процесс происходящий в земной коре и его деятельность:

Название процесса	Процесс связанный
1. эндогенные	А. горообразование

2. экзогенные	Б действие ветра
	В колебание температуры
	Г . деятельность льда
	Д . колебательные движения земной коры
	Е . вулканические извержения

4. Приведите в соответствие (определите типы складок по положению осевой поверхности):

Название складок

- 1) наклонная
- 2) прямая асимметричная
- 3) прямая симметричная
- 4) лежачая
- 5) опрокинутая

Типы складок

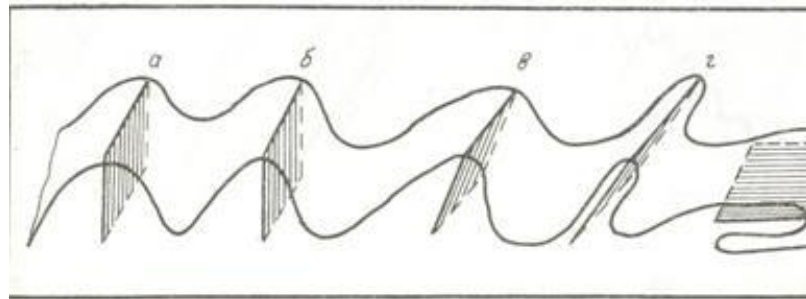

5. Приведите в соответствие (определите типы вулканических построек):

Типы вулканических построек:

- а) стратовулкан
- б) экструзивный купол
- в) щитовой вулкан
- г) маар

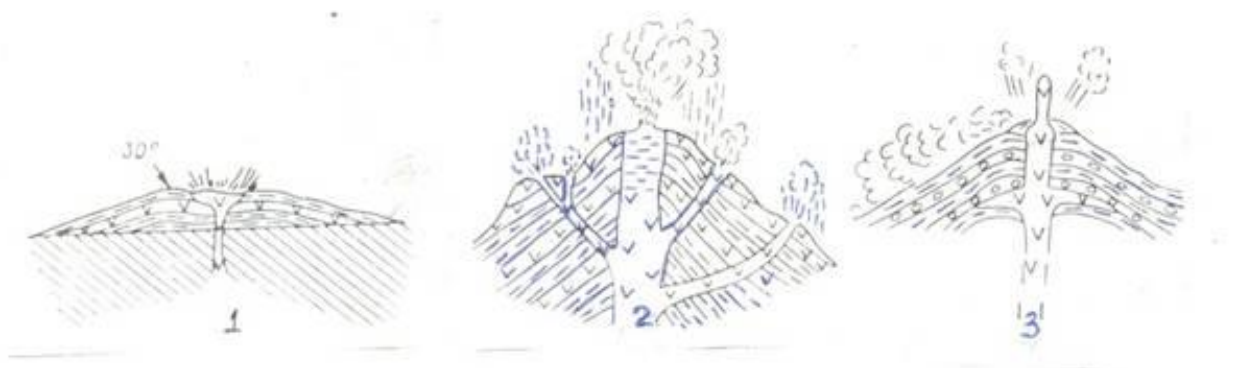

6. Определите, о какой оболочке Земли идет речь:

1. Земная кора
  2. Мантия
  3. Ядро
- А – ближе всего к центру Земли;  
 Б – толщина от 5 до 70 километров;  
 В – в переводе с латыни "покрывало";  
 Г – температура вещества + 4000...+5000 С;  
 Д – верхняя оболочка Земли;

Е – толщина около 2900 С;

7. К метаморфическим горным породам относится:

- 1) гранит 2) гнейс 3) известняк 4) торф
- 5) глина 6) кварцит 7) мрамор 8) мел

8. Привести в соответствие название минералов и их химический состав:

Название минералов	Классы минералов по химическому составу
1. Гематит	А. Сульфиды
2. Пирит	Б. Оксиды и гидроксиды
3. Гипс	В. Галоидные соединения
4. Флюорит	Г. Самородные элементы
5. сера	Д. соли кислородных кислот

9. Привести в соответствие название системы и ее цвет на геологической карте:

Название системы	Цвет на геологической карте
1. Меловая	А. Желтый
2. Девонская	Б. Зеленый
3. Неогеновая	В. Фиолетовый
4. Триасовая	Г. Серый
5. Каменноугольная	Д. Коричневый

10. Привести в соответствие горы и период образования складчатого пояса

А. Современный геосинклинальный пояс	1. Урал, Алтай, Саяны, Тянь-Шань
Б. Эпигеосинклинальный складчатый пояс	2. Горы Камчатки, Сахалина, Курил
В. Эпи платформенный складчатый пояс	3. Альпы, Кавказ, Гималаи

11. Привести в соответствие: определение отложений и их характеристику

А. Элювий	1. отложения продуктов выветривания
Б. Делювий	2. песчаный материал образующий дюны
В. эоловые отложения	3. отложения в виде наилка
Г. морена	4. отложения временных водотоков
Д. аллювий	5. несортированная порода, на месте таяния ледника

12. Привести в соответствие возраст отложений и цвет на геологической карте:

Возраст отложений	Цвет на геологической карте
А) N	1) зеленый
Б) K	2) синий
В) J	3) коричневый
Г) T	4) серый
Д) C	5) фиолетовый
Е) D	6) желтый

13. Привести в соответствие возраст отложений и его характеристику:

Возраст отложений	Цвет на геологической карте
А) N	1) меловой
Б) К	2) каменноугольный
В) J	3) триасовый
Г) Т	4) юрский
Д) С	5) неогеновый
Е) D	6) девонский

14. Привести в соответствие: определить горные породы и их происхождение

Возраст отложений	Цвет на геологической карте
А) гранит	1) магматические
Б) мрамор	
В) базальт	
Г) глины	2) метаморфические
Д) сланцы	
Е) песок	3) осадочные

15. Привести в соответствие: определить горные породы и их происхождение

Возраст отложений	Цвет на геологической карте
А) габбро	1) магматические
Б) кварциты	
В) гранит	2) метаморфические
Г) гравий	
Д) мрамор	3) осадочные
Е) лёсс	

16. Привести в соответствие: определить горные породы и их происхождение

Возраст отложений	Цвет на геологической карте
А) габбро	1) магматические
Б) кварциты	
В) гранит	
Г) сланцы	2) метаморфические
Д) мрамор	
Е) базальт	

17. Привести в соответствие: определить горные породы и их происхождение

Возраст отложений	Цвет на геологической карте
А) глина	1) осадочные
Б) кварциты	
В) песок	
Г) сланцы	2) метаморфические
Д) мрамор	
Е) галечники и щебень	

18. Привести в соответствие: определение отложений и их характеристику

А. лёсс	1. отложения песчаного материала(дюны)
Б. покровные суглинки	2. пористая карбонатная порода
В. эоловые отложения	3. буро-желтые сортированные породы
Г. морена	4. песчаный материал отложенный за ледниками
Д. флювигляционные	5. несортированная порода, на месте таяния ледника

19. Привести в соответствие: продукты выветривания и их виды

А. гидролиз	1. физическое
Б. разрушение под действием ветра	
В. окисление	2. химическое
Г. нитрифицирующие бактерии	
Д. разрушение под действием воды	3. биологическое

20. Привести в соответствие: продукты выветривания и их виды

А. гидролиз	1. физическое
Б. разрушение под действием ветра	
В. корни растений проникающие в трещины горных пород	2. химическое
Г. серобактерии	
Д. разрушение под действием воды	3. биологическое

21. Привести в соответствие формы рельефа по размерам и их характеристику:

Формы рельефа	Характеристика форм рельефа
А. мегарельеф	1. мельчайшие формы рельефа(кочки, борозды)
Б. макрорельеф	2. мелкие формы рельефа (высота до 1м)
В. мезорельеф	3. средние формы рельефа(овраги)
Г. микрорельеф	4. крупные территории (высота от сотен до тыс метров)
Д. нанорельеф	5. крупнейшие формы рельефа(материки)

22. Привести в соответствие примеры рельефа и его вид:

Формы рельефа	Характеристика форм рельефа
А. мегарельеф	1. кочки, борозды
Б. макрорельеф	2. холмики, небольшие понижения и повышения
В. мезорельеф	3. овраги, речные долины
Г. микрорельеф	4. Уральские горы, Русская равнина
Д. нанорельеф	5. Материки

23. Привести в соответствие: определение отложений и их характеристику

А. элювий	1. отложения, образующиеся на склонах в результате плоскостного стока вод, возникающего периодически
-----------	--

Б. делювий	2. топографически не смещенные продукты изменения коренных пород
В. пролювий	3. озерные отложения
Г. лимний	4. отложения, образующиеся путем наземного устьевого выноса различного материала временными потоками и постоянными реками
Д. флювигляционные отложения	5. сформированы осадками турбулентных потоков талых ледниковых вод.

24. Привести в соответствие типы геологических карт и их характеристику

А. тектонические карты	1. карты показывают расположения минералов
Б. гидрогеологические карты	2. карты показывают разделение по генезису, возрасту и составу.
В. литологические карты	3. Карты, отображающие условия залегания и распространения подземных вод
Г. карты четвертичных отложений	4. Карты, изображающие структуру земной коры и отражающие обычно основные этапы её развития в пределах отдельных регионов или Земли в целом
Д. Инженерно-геологические карты	5. карты показывают физико-механические свойства горных пород и характеризуют современные геодинамические явления.

25. Привести в соответствие виды минеральных ресурсов и их представителей

А. каменная соль	1. горючие осадочные
Б. нефть	
В. графит	2. нерудные неметаллические
Г. алмазы	
Д. уголь	
Е. газ	

26. Установите соответствие между физическими свойствами минералов и их зависимостью от присутствия примесей и строения

Физические свойства минералов	Зависят от:
1. Окраска	А. присутствия минералов не обладающих спайностью



2. Блеск	Б. химического состава, кристаллического строения
3. Спайность	В. Строения кристаллической решетки
4. Излом	Г. принадлежности к кристаллическим минералам

27. Установите соответствие между минералом и его цветом

Минерал	Цвет минерала
1. Пирит	А. золотистый цвет с металлическим блеском
2. Халькопирит	Б. серого цвета
3. Галенит	В. малиново-красный
4. Киноварь	Г. желтого цвета

28. Установите соответствие между минералом и его цветом

Минерал	Цвет минерала
1. Галит	А. красноватый
2. Сильвин	Б. розовый
3. Карналлит	В. белый, фиолетовый, зеленый
4. Флюорит	Г. белый

29. Установите соответствие между наукой и предметом ее изучения

Наука	Предмет изучения
1. Почвоведение	А. горные породы и Земная кора
2. Геология	Б. минералы
3. Минералогия	В. почва

30. Установите соответствие между оболочкой Земли и типом оболочки

Оболочка Земли	Тип оболочки
1. Атмосфера	А. водная
2. Гидросфера	Б. живая
3. Литосфера	В. твердая
4. Биосфера	Г. воздушная

31. Установите соответствие между типом минерала и внешним видом

Тип минерала	Внешний вид
--------------	-------------

1.Зернистые	А. отдельные кристаллы, резко вытянутые в одном направлении
2. Игольчатые	Б. кристаллы сплюсненные в одном направлении
3. Пластинчатые	В.однородная масса с гладкой на ощупь поверхностью
4.Скрытокристаллические	Г. зерна, однородные и неоднородные по размеру

32. Установите соответствие между классом минерала и относящимся к ним минералами

Класс минерала	Относятся к ним:
1.Сульфиды	А. кварц
2. Галоиды	Б. галит
3. Оксиды	В.полевые шпаты
4.Силикаты	Г.пирит
5.Самородки	Д.графит

33. Установите соответствие между классификацией горных пород по происхождению и процессом образования

Классификация горных пород по происхождению	Процесс образования
1.магматические	А. выветривание пород
2. Метаморфические	Б. под влиянием высоких температур и давления
3. осадочные	В.при застывании магмы

34. Установите соответствие между классификацией осадочных пород и процессом их образования

Классификация осадочных пород	Процесс образования
1.Обломочные	А. из продуктов жизнедеятельности растений
2. Химические	Б. выпадением на дно водоемов
3. Органогенные	В.разрушение горных пород

35. Установите соответствие между почвообразующей породой и почвой образующейся на ней

Почвообразующая порода	Образует почвы:
1. Элювий	А.пойменные почвы
2.Делювий	Б.засоленные почвы
3. Аллювий	В.плодородные почвы
4.Морские отложения	Г.щебнистые, каменистые почвы

**МДК 01.01 Выполнение полевых камеральных работ по созданию геодезических сетей специального назначения**

*Закрытые вопросы.*

Задание 1. Выбрать номер правильного ответа

Планы и карты с изображением на них контуров и рельефа называются:

- а) плановыми;
- б) астрономическими;
- в) профильными;
- г) топографическими

Задание 2. Выбрать номер правильного ответа

Основным источником излучения, используемым при пассивных съемках в оптическом диапазоне, является

- А) Земля
- Б) Луна
- В) Солнце
- Г) Юпитер

Задание 3. Выбрать номер правильного ответа

Фотографическое изображение местности, составленное из рабочих площадей снимков называют

- А) фотопланом
- Б) ортофотопланом
- В) фотосхемой
- Г) накидным монтажом

Задание 4. Выбрать номер правильного ответа

Монтаж фотосхемы может производиться способами:

- А) по соответствующим точкам
- Б) способом трансформации
- В) наклеиванием на жесткую основу
- Г) по начальным направлениям

Задание 5. Выбрать номер правильного ответа

Метричность это

- а) свойство карты, обеспечиваемое математическим законом построения карты, дающее, возможность выполнять по картам разные измерения и определение количественных характеристик
- б) целенаправленное отображение, обобщение, исследование незначительных и малозначительных деталей для данной карты
- в) научно-обоснованное отображение особенности действительности с учетом внутренней и внешней структуры объекта и их иерархии
- г) Свойство, обеспечивающее удобство зрительного восприятия пространственных форм, размеров объекта их связей
- д) свойство, вытекающее из математического закона построения карты

*Открытые вопросы.*

Задание 1. Установить соответствие

1. Особенности азимутальных проекций

2. Особенности цилиндрических проекций
3. Особенности конических проекций
4. Особенности поперечных проекций
5. Особенности нормальных картографических проекций
6. Особенности косых проекций

- а) поверхность эллипсоида или шара переносится на боковую поверхность конуса, касательного к ней или секущего её
- б) ось вспомогательной поверхности совпадает с осью эллипсоида
- в) поверхность эллипсоида проектируется на боковую поверхность касательной или секущей ее цилиндра, после чего последний разрезается по образующей и развертывается в плоскость
- г) ось вспомогательной поверхности лежит в плоскости экватора и перпендикулярна полярной оси
- д) поверхность эллипсоида проектируется на касательную или секущую к ней плоскость
- е) ось вспомогательной поверхности совпадает с нормалью, между полярной осью и плоскостью экватора

Задание 2. Установить соответствие

1. Оптический способ перенесения содержания с исходных картографических материалов на составительский оригинал
2. Графический способ перенесения содержания с исходных картографических материалов на составительский оригинал
3. Механический способ перенесения содержания с исходных картографических материалов на составительский оригинал
4. Фотомеханический способ перенесения содержания с исходных картографических материалов на составительский оригинал

- а) перенесение изображения с помощью пантографа
- б) Он предполагает перенесение изображения 2 методами: фоторепродукция и фототрансформирование
- в) предполагает перенесение изображения с источников на карту с помощью системы клеток, предварительно построенных на источнике в зависимости от составления их масштаба
- г) осуществляется с помощью специального прибора эпископа

Задание 3. Дополнить предложение

Рельефом земной поверхности называется

.

Задание 4. Дополнить предложение

Топографо-геодезические и маркшейдерские работы осуществляются в соответствии с \_\_\_\_\_ документацией

.

Задание 5. Установить соответствие

1. Наука о картах, как особом способе изображения действительности их создания и использования
2. Наука, характеризующая картографические названия, смысловое их значение
3. Наука, характеризующая особые условия местности

4. Наука, характеризующая математическую основу карт, теорию и методы картографических проекций, анализ распределения искажений в них, построение картографических сеток с заданными картографическими уравнениями
5. Наука о способе изображения карт, изучает картографический дизайн

- а) климатология
- б) оформление карт
- в) картографическая топонимика
- г) математическая картография
- д) картография

### **МДК 01.02 Выполнение топографических съемок и оформление их результатов**

#### *Закрытые вопросы.*

- 1 По какому принципу строят геодезические сети?
- А) по принципу перехода от общего к частному, т. е. от сетей с большими расстояниями между пунктами и высокоточными измерениями к сетям с меньшими расстояниями и менее точным
  - Б) по принципу перехода от большего к меньшему, т.е. от сетей с больших к сетям более малым
- 2 Какого метода построения сетей не бывает?
- А) полигонометрии
  - Б) технического
  - В) трилатерации
- 3 При построении сети каким методом на местности также строится сеть треугольников, в которых при помощи высокоточных дальномеров измеряются все стороны.
- А) полигонометрии
  - Б) трилатерации
  - В) полигонии
- 4 На какие разряды делятся плановые сети сгущения?
- А) 1й и 2й разряды
  - Б) 1,2,3 разряды
  - В) Высокие, среднии, низкие
- 5 Горизонтальная или контурная съемка местности, которая выполняется с помощью теодолита, называется
- А) Теодолитной съемкой
  - Б) Горизонтальной съемкой
  - В) Съемкой поверхности

#### *Открытые вопросы.*

- 1 Дополни предложение  
Теодолитом измеряются горизонтальные углы и углы наклона. Линии измеряются \_\_\_\_\_ и дальномерами различных конструкций.
- 2 Что такое теодолитная съемка?
- 3 Какие топографические материалы необходимо иметь для проектирования зданий, сооружений в районе?

4 Длины сторон теодолитных ходов должны быть не более сколько?

5 Длины сторон теодолитных ходов должны быть не менее сколько?

6 В чем заключается съемка ситуации?

7 Что изображено на рисунке?

Двухзеркальный эккер



Рис. 9

8 Что такое абрис?

9 Из каких работ складывается теодолитная съемка?

**ОП 1 Математические методы решения прикладных профессиональных задач***Закрытые вопросы.*

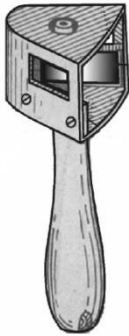
1. Выберите дискретную случайную величину:

- а) Число попаданий в мишень при  $n$  выстрелах
- б) Измерение времени ожидания поезда
- в) Число выпавших гербов при подкидывании монеты
- г) Измерение скорости движения автомобиля
- д) Число изменений количества пассажиров, прибывших на борт корабля

2. Непрерывной называется такая случайная величина, которая принимает:

- а) конечное или бесконечное счетное множество значений
- б) только одно значение
- в) бесконечное счетное множество значений
- г) бесконечное несчетное множество значений
- д) несколько значений

3. Как называют переменную величину, которая в результате каждого испытания принимает одно заранее неизвестное значение, зависящее от случайных причин?

- а) Постоянная величина
- б) Случайная величина
- в) Невозможная величина
- г) Незнакомая величина
- д) Обычная величина

4. Как называется всякое соотношение, устанавливающее связь между возможными значениями случайной величины и соответствующими им вероятностями?

- а) График распределения случайной величины
- б) Закон распределения случайной величины
- в) Ряд распределения случайной величины
- г) Прямая распределения случайной величины
- д) Многоугольник распределения случайной величины.

5. Случайная величина, число возможных значений которой либо конечное, либо бесконечное счетное множество, называется...

- а) непрерывной
- б) дискретной
- в) конечной
- г) случайной
- д) прерывной

6. В партии товаров имеется 400 изделий. Вероятность того, что изделие будет высшего сорта, равна 0,8. Какова вероятность того, что:

- а) в партии товаров окажется ровно 320 изделий
- б) число изделий высшего сорта в партии товаров будет от 310 до 330;
- в) в партии товаров окажется ровно 220 изделий высшего сорта;
- г) в партии товаров окажется сорта
- д) ровно 120 изделий высшего сорта?

7. В деревне проживают 100 человек. Вероятность того, что любой из них в течение дня зайдет в сельпо, равна 0,3. Найти вероятность то, что:

- а) в течение дня в сельпо зайдет ровно 35 человек
- б) в течение дня в сельпо зайдет менее 10 человек;
- в) в течение дня в сельпо зайдет менее 20 человек
- г) в течение дня в сельпо зайдет менее 30 человек
- д) в течение дня в сельпо зайдет менее 50 человек?

8. Средний процент нарушения работы кинескопа телевизора в течение гарантийного срока службы равен 12%. Вычислить вероятность того, что из 66 наблюдаемых телевизоров выдержат гарантийный срок:

- а) ровно 56;
- б) от 56 до 60
- в) ровно 36;
- г) ровно 66;
- д) ровно 26?

9. Математическое ожидание имеет размерность квадрата размерности случайной величины.

- а) верно;
- б) неверно
- в) нет верного ответа
- г) все ответы правильные
- д) может быть.

10. Производится три выстрела по мишени. Рассматриваются события:  $A_1$  – попадание в цель первым выстрелом;  $A_2$  – попадание в цель вторым выстрелом;  $A_3$  – попадание в цель третьим выстрелом. Определить, каким событиям равносильны следующие события:

- а)  $A_1 + A_2 + A_3$ ;
- б)  $A_1 A_2 A_3$ ;
- в)  $A_1 + A_2 + A_3$ ;
- г)  $3 A_1 A_2 A_3$ ;
- д)  $A_1 A_2 A_3 + A_1 A_2 A_3 + A_1 A_2 A_3$ ?

#### *Открытые вопросы.*

1. Монету бросают один раз. Вычислить вероятность того, что выпадет герб.

2. Игральную кость подбрасывают один раз. Вычислить вероятность того, что выпадет простое число очков

3. Сколько существует способов выбора трех студентов из 10 на конференцию?

4. Игральную кость подбрасывают 10 раз. Найти вероятность ?

5. Случайная величина, возможные значения которой непрерывно заполняют некоторый интервал (конечный или бесконечный), называется...

6. Как называется всякое соотношение, устанавливающее связь между возможными значениями случайной величины и соответствующими им вероятностями?



7. Как называют переменную величину, которая в результате каждого испытания принимает одно заранее неизвестное значение, зависящее от случайных причин?
8. Вероятность попадания в мишень при каждом выстреле для первого стрелка равна 0,7, а для второго – 0,8. Оба они делают по одному выстрелу по мишени. Найти вероятности событий:
9. Из большой партии валиков, отобрали случайным образом пять и сделали замеры их диаметров. По выборке 3; 8; 5; 9 и 8 найти среднее?
10. Как называется таблица – простейшая форма задания закона распределения дискретной случайной величины, в которой перечислены возможные значения случайной величины и соответствующие им вероятности?
11. Монету бросают один раз. Вычислить вероятность того, что выпадет герб.
12. Игральную кость подбрасывают один раз. Вычислить вероятность того, что выпадет простое число очков
13. Сколько существует способов выбора трех студентов из 10 на конференцию?
14. Игральную кость подбрасывают 10 раз. Найти вероятность ?
15. Случайная величина, возможные значения которой непрерывно заполняют некоторый интервал (конечный или бесконечный), называется...

## ОП 2 Информационные технологии в профессиональной деятельности

### *Закрытые вопросы.*

#### Задание 1.

Выберите один правильный ответ на вопрос: В качестве регистраторов могут выступать следующие объекты системы «1С:Предприятие»:

- А) Документы
- Б) Документы и Регистры бухгалтерии
- В) Справочники
- Г) Регистры бухгалтерии и Регистры накопления
- Д) Документы, справочники, Регистры бухгалтерии и Регистры накопления

#### Задание 2.

Выберите один правильный ответ на вопрос: Функциональность программы «1С:Бухгалтерия 8» позволяет решать следующие задачи по учету расчетов заработной платы:

- А) Начисление больничных
- Б) Начисление отпускных
- В) Начисление районного коэффициента и северной надбавки
- Г) Все перечисленные.
- Д) Начисление только больничных и отпускных

#### Задание 3.

Установите соответствие между языком программирования и его описанием.

Язык программирования	Описание

А) HTML	1. формальный язык описания внешнего вида документа (веб-страницы), написанного с использованием языка разметки (чаще всего HTML или XHTML).
Б) CSS	2. это распространённый язык программирования общего назначения с открытым исходным кодом. Данный язык программирования специально сконструирован для веб-разработок и его код может внедряться непосредственно в HTML.
В) PHP	3. это полноценный динамический язык программирования, который применяется к HTML документу, и может обеспечить динамическую интерактивность на веб-сайтах.
Г) JavaScript	4. это код, который используется для структурирования и отображения веб-страницы и её контента.

Задание 4.

Какие CMS-системы из перечисленных являются бесплатными и свободно-распространяемыми?

- А) Bitrix
- Б) Wordpress
- В) Joomla
- Г) NetCat
- Д) Drupal
- Е) PHP Shop

Задание 5.

Выберите один правильный ответ на вопрос: В Плате счетов программы «1С:Бухгалтерия 8» для счетов предусмотрены признаки:

- А) Активный и пассивный
- Б) Активный, пассивный и активно-пассивный.
- В) Активный, пассивный, активно-пассивный и закрываемый (с нулевым сальдо)
- Г) Активный, пассивный, контрактивный и контрпассивный
- Д) Активный, пассивный, контрактивный, контрпассивный, а также закрываемый (с нулевым сальдо)

*Открытые вопросы.*

Задание 1.

Проанализировать фонд заработной платы по отделам и филиалам для предприятия, имеющего филиалы в разных городах. Используя инструменты Excel - сводная таблица, построить сводные таблицы суммарных окладов сотрудников по отделам, затем по филиалам. В ответе к заданию указать какова величина оклада в филиале Екатеринбург.

Список сотрудников

Фамилия	Должность	Оклад (руб.)	Отдел	Филиал
Акулич	зам. директора	18000	коммерческий	Каменск-Уральский
Андреева	продавец	8000	торговый	Каменск-Уральский
Антонова	продавец	8000	торговый	Первоуральск
Апсатдарова	бухгалтер	10000	финансовый	Первоуральск
Белецкая	директор	30000	коммерческий	Первоуральск

Биченов	продавец	8000	торговый	Нижний Тагил
Боязит	администратор сети	15000	коммерческий	Каменск-Уральский
Валиева	кассир	8000	финансовый	Первоуральск
Гапанович	продавец	8000	торговый	Нижний Тагил
Гарайшина	продавец	8000	торговый	Нижний Тагил
Гомзикова	менеджер зала	9500	торговый	Каменск-Уральский
Гончаров	продавец	8000	торговый	Каменск-Уральский
Дорофеева	бухгалтер	10000	финансовый	Каменск-Уральский
Дубровина	продавец	8000	торговый	Каменск-Уральский
Евсеева	продавец	8000	торговый	Первоуральск
Земцов	менеджер зала		торговый	Нижний Тагил
Ибрагимова	продавец	8000	торговый	Нижний Тагил
Изергина	кассир	8000	финансовый	Каменск-Уральский
Илясова	менеджер зала	10000	торговый	Первоуральск
Киселева	продавец	8000	торговый	Екатеринбург
Коваленко	продавец	8000	торговый	Нижний Тагил
Корнеев	продавец	8000	торговый	Екатеринбург
Королева	продавец	8000	торговый	Каменск-Уральский
Корольков	бухгалтер	10000	финансовый	Нижний Тагил
Короткова	продавец	8000	торговый	Каменск-Уральский

### Задание 2.

Каков размер дохода составит по вкладку, если клиент внесет 500 000 руб. под 5,7% на 8 месяцев (при расчете итогового дохода использовать формулы сложных процентов с учетом ежемесячной капитализации и результат округлить до 2 десятых).

### Задание 3.

Проанализировать объем продаж по филиалам для предприятия. Используя инструмент Excel – построить сводную таблицу суммарных и минимальных продаж по филиалам и продавцам. В ответе к заданию указать какая минимальная величина продаж в филиале Каменск-Уральский.

№	Филиал	Продавец	Объем продаж, руб.
1	Екатеринбург	Валк	4600
2	Екатеринбург	Рогожина	1100
3	Екатеринбург	Тетюев	1375
4	Екатеринбург	Тютрюмов	10000
5	Екатеринбург	Хмылина	75
6	Каменск-Уральский	Андреева	1750
7	Каменск-Уральский	Гомзикова	475
8	Каменск-Уральский	Гончаров	1225
9	Каменск-Уральский	Дубровина	825
10	Каменск-Уральский	Королева	825
11	Каменск-Уральский	Короткова	1300
12	Нижний Тагил	Биченов	7000
13	Нижний Тагил	Гапанович	12000
14	Нижний Тагил	Гарайшина	875
15	Нижний Тагил	Дмитриева	800
18	Нижний Тагил	Коваленко	575
19	Первоуральск	Антонова	8000
20	Первоуральск	Евсеева	5000

**Задание 4.**

Провести анализ продаж компьютерной техники в течение года с целью прогнозирования прибыли в следующем году. Создать сводную таблицу в эксель. В ответе к заданию указать итоги продаж за апрель по всем наименованиям товаров.

Суммы продаж в течение года (тыс. руб.)

Наименование товара	январь	февраль	март	апрель	май	июнь	июль	август	сентябрь	октябрь	ноябрь	декабрь
Принтеры	90	80	85	70	95	80	88	95	92	97	95	99
Материнские платы	71	50	71	54	52	40	87	60	55	69	70	92
Медиа-плееры	447	337	406	332	361	378	287	417	307	387	285	456
Мобильные телефоны	223	181	269	204	235	203	177	201	245	175	247	179
Мониторы	193	123	183	147	165	160	111	126	121	184	185	198
оргтехника	59	72	37	50	60	69	79	80	64	75	90	80
Плазменные панели	70	60	65	90	70	85	92	95	70	85	80	90
Портативные компьютеры	244	564	476	318	518	371	419	495	603	504	381	477
Программы-антивирусы	100	120	126	135	110	120	110	120	121	129	138	145
Программы-игры	256	232	281	202	252	228	286	258	270	274	250	290
Программы-Мультимедиа	34	30	37	46	40	29	33	27	46	48	40	63

**Задание 5.**

На картинке представлены две таблицы, одна таблица справочник с видами работ и нормативами, вторая таблица содержит информацию о сотруднике, виде работ и нормативе. Какое значение норматива покажется в ячейке F5, если нажать на клавишу Enter.

	A	B	C	D	E	F
1						
2	Справочник нормативов ремонтных работ					
3	Вид работы	Норматив(чел/ч)				
4	Замена труб		5	Фамилия	Вид работы	Норматив (чел/ч)
5	Наклеивание обоев		7	Иванов	Ремонт окон	=ВПР(E5;A4:B8;2;0)
6	Покраска стен		6			
7	Ремонт окон		5			
8	Сварка		3			
9						
10						

**ОП 3 Основы геодезии и картографии, топографическая графика**  
*Закрытые вопросы.*

**Задание 1.** Выбрать номер правильного ответа

Наука, определяющая формы и размеры Земли и разрабатывающая методы измерений на земной поверхности в целях создания топографических карт и планов - это:

- а) геодезия;
- б) топография;
- в) картография;

г) маркшейдерия.

Задание 2. Выбрать номер правильного ответа

Рельефом земной поверхности называется:

- а) совокупность неровностей физической поверхности Земли;
- б) возвышенность в виде купола или конуса;
- в) чашеобразная вогнутая часть земной поверхности;
- г) возвышенность, вытянутая в одном направлении.

Задание 3. Выбрать номер правильного ответа

Линию на карте, соединяющая точки с равными высотами называют:

- а) рисунками;
- б) условными знаками;
- в) горизонталями;
- г) подписями высот.

Задание 4. Выбрать номер правильного ответа

Для изображения ситуации на планах и картах применяют:

- а) рисунки;
- б) различные краски;
- в) записки;
- г) условные знаки.

Задание 5. Выбрать номер правильного ответа

Уменьшенное изображение на плоскости значительного участка земной поверхности, полученные с учетом кривизны Земли называют:

- а) планом;
- б) картой;
- в) профилем;
- г) чертежом.

Задание 6. Выбрать номер правильного ответа

Что является элементом формы рельефа?

- а) линия
- б) разлом
- в) интрузия
- г) речная долина

Задание 7. Выбрать номер правильного ответа

Метод нивелирования поверхности со спокойным рельефом:

- а) по квадратам
- б) по прямоугольникам
- в) по конусам
- г) нет верного ответа

Задание 8. Выбрать номер правильного ответа

Размер рамки листа карты 1 : 1 000 000 по долготе и широте:

- а) 1 на 0 градусов
- б) 0 на 50 градусов
- в) 6 на 4 градусов
- г) нет верного ответа

Задание 9. Выбрать номер правильного ответа

Масштаб 1:5000 означает следующее:

- а) 1 см на плане соответствует линии на местности, равной 5000 км;
- б) 1 см на плане соответствует линии на местности, равной 5000 м;
- в) 1 см на плане соответствует линии на местности, равной 5000 см;
- г) 1 см на плане соответствует линии на местности, равной 500 м;

Задание 10. Выбрать номер правильного ответа

Отметьте единицы измерения угла:

- а) километры
- б) градусы
- в) дециметры
- г) гектары

Задание 11. Выбрать номер правильного ответа

Автоматические исследования – это

- а) полная автоматизация всего процесса использования карт, реализуемая на базе автоматических картографических систем
- б) частичная автоматизация процесса использования карт
- в) временная автоматизация процесса использования карт
- г) модификация технического оснащения
- д) вычисление коэффициента корреляции

Задание 12. Выбрать номер правильного ответа

Трехмерные плоские картографические рисунки, совмещающие изображение какой-либо поверхности с продольным и поперечным вертикальными разрезами это:

- а) рельефные карты
- б) цифровые карты
- в) фотокарты
- г) анаглифические карты
- д) блок-диаграммы

Задание 13. Выбрать номер правильного ответа

Цифровые модели объектов местности это

- а) фотокарты
- б) цифровые карты
- в) анаглифические карты
- г) карты-транспаранты
- д) все вышеперечисленное

Задание 14. Дополните предложение:

Средняя квадратическая погрешность положения межевого знака относительно ближайшего пункта исходной геодезической сети (земли особо охраняемых территорий) должна быть не более \_\_\_\_\_ метров

Задание 15. Выбрать номер правильного ответа

Информативность карты – это

- а) свойство, позволяющее разместить на единице площади карты значительное количество условных знаков
- б) целенаправленное отображение, обобщение, исследование незначительных и малозначительных деталей для данной карты

- в) свойство карты, обеспечивающие математические законы построения карты, точность состояния, возможность выполнять по картам разные измерения и определение качественных характеристик
- г) свойство, вытекающее из математического закона построения карты
- д) способность карты представлять единым узором большие пространства

*Открытые вопросы.*

Задание 1. Установить соответствие

1. Меридианы
2. Нормали
3. Параллели

- а) условная линия, проведенная на поверхности Земли от одного полюса до другого.
- б) отвесная линия, проведенная из любой точки на поверхности эллипсоида, направленная внутрь эллипсоида, и перпендикулярная к горизонту данной точки.
- в) угол между плоскостью экватора и нормалью, проведенной из данной точки
- г) воображаемые линии, соединяющие все точки на Земле с одинаковой широтой. Эти линии являются перпендикулярными к оси вращения Земли

Задание 2. Установить соответствие

1. Геодезическая долгота
2. Астрономическая долгота
3. Геодезическая широта

- а) двугранный угол между плоскостями начального меридиана и астрономического меридиана данной точки.
- б) двугранный угол между плоскостью геодезического меридиана данной точки и плоскостью нулевого меридиана, за который принят меридиан Гринвича
- в) угол между экваториальной плоскостью и линией, перпендикулярной опорному эллипсоиду
- г) угол, образованный отвесной линией МО в данной точке и плоскостью экватора

Задание 3. Дополнить предложение

Тело Земли, образованное ровной поверхностью носит название

---

Задание 4. Дополнить предложение

Земной эллипсоид с определенными размерами и ориентированный определенным образом называют:

---

Задание 5. Установить соответствие

1. План
2. Карта;
3. Профиль
4. Чертеж

- а) изображение рельефа земной поверхности в вертикальной плоскости, проходящей по линии или оси линейного объекта (железной или автомобильной дороги, водотока и т.д.)
- б) уменьшенное, построенное в картографической проекции, обобщённое изображение поверхности Земли
- в) набор схем, в которых отображены границы участка, высота и координаты точек

г) Уменьшенное изображение земельного участка, ограниченного сторонами до 20 километров. Представляет собой плоскость, на которой подробно отмечены все значимые объекты и особенности исследуемой местности

д) комплекс кадастровых работ, направленных на измерение расстояний и углов на территории с их дальнейшей обработкой

Задание 6. Установить соответствие

1. Геодезия;
2. Топография;
3. Картография;
4. Маркшейдерия

а) раздел горного дела, разрабатывающий методы получения информации о местоположении и состоянии элементов объекта недропользования с последующим отражением её в графической или аналитической форме, пригодной для принятия обоснованных технических решений по безопасному, комплексному и эффективному освоению ресурсов Земли

б) научная дисциплина, изучающая методы изображения географических и геометрических элементов местности на основе съёмочных работ и создания на их основе топографических карт и планов

в) наука об исследовании, моделировании и отображении пространственного расположения, сочетания и взаимосвязи объектов, явлений природы и общества

г) наука, занимающаяся посредством измерений на местности определением фигуры и размеров Земли и изображением земной поверхности в виде планов и карт

д) область науки, посвященная изучению земель, особенностей, обитателей и явлений Земли и планет

Задание 7. Установить соответствие

1. Геоид;
2. Референц-эллипсоид;
3. Эллипсоид вращения
4. Квазигеоид

а) эквипотенциальная поверхность земного поля тяжести, приблизительно совпадающая со средним уровнем вод Мирового океана в невозмущённом состоянии и условно продолженная под материками

б) фигура, предложенная в 1950-х годах советским учёным М. С. Молоденским в качестве строгого решения задачи определения фигуры Земли

в) эллипсоид, принятый для геодезических работ в конкретной стране

г) поверхность вращения в трёхмерном пространстве, образованная при вращении эллипса вокруг одной из его главных осей

д) линия сечения поверхности плоскостью, проходящую через ось вращения или симметрии

Задание 8. Дополнить предложение

Хранение информации о топографии местности на компьютере называют

.

Задание 9. Дополнить предложение

Какая наука занимается изучением методов составления, издания и использования карт

Задание 10. Установить соответствие

1. Дирекционный угол



2. Угол наклона
3. Румб

- а) измеренный в вертикальной плоскости угол между горизонтальной плоскостью и линией определяемого направления
- б) угол между плоскостью меридиана точки наблюдения и вертикальной плоскостью, проходящей через эту точку и светило или земной объект
- в) угол ориентирования, отсчитываемый от ближайшего направления - северного или южного меридиана - до заданной линии
- г) горизонтальный угол, измеряемый по ходу часовой стрелки от  $0^\circ$  до  $360^\circ$  между северным направлением осевого меридиана зоны прямоугольных координат и направлением на ориентир

Задание 11. Дополнить предложения

Наука, изучающая форму, размеры земного шара или отдельных участков ее поверхности путем \_\_\_\_\_ измерений \_\_\_\_\_ называется \_\_\_\_\_

Задание 12. Дополнить предложения

Способ горизонталей, способ штрихов, способ отмывок или светотеневой пластики, цвет от коричневого к зеленому – всё это методы изображения на карте \_\_\_\_\_

Задание 13. Дополнить предложения

Совокупность операций по приведению средств измерений в состояние, обеспечивающее их правильное функционирование – это \_\_\_\_\_

Задание 14. Дополнить предложения

Линии сечения поверхности эллипсоида плоскостями, которые проходят через ось вращения Земли, называются \_\_\_\_\_

Задание 15. Дополнить предложения

Линии сечения поверхности эллипсоида плоскостями, которые перпендикулярны оси вращения Земли, — это \_\_\_\_\_

Задание 16. Установить соответствие

1. Немасштабные условные знаки
2. Масштабные условные знаки
3. Пояснительные условные знаки
4. Линейные условные знаки

- а) условные знаки, которыми обозначаются объекты, изображаемые в масштабе карты, то есть такие, размеры которых (длину, ширину и площадь) можно измерить по карте
- б) условные знаки, которые предназначены для, того, чтобы определять большие объекты
- в) условные знаки, с помощью которых изображаются главным образом малоразмерные объекты
- г) условные знаки, которые используются для указания дополнительных характеристик предметов
- д) условные знаки, которые показывают объекты линейного характера (дороги, реки, линии связи, электропередачи), длина которых выражается в данном масштабе

Задание 17. Установить соответствие

1. Геодезическая высота
2. Ортометрическая высота
3. Динамическая высота
4. Относительная высота
5. Абсолютная высота

- а) превышение точки земной поверхности над другой точкой, т.е. относительно другой точки
- б) расстояние, отсчитываемое по направлению отвесной линии от поверхности геоида до данной точки
- в) способ указания вертикального положения точки над вертикальной исходной
- г) угол между экваториальной плоскостью и линией, перпендикулярной опорному эллипсоиду
- д) расстояние (в метрах) по вертикали от какой-либо точки на поверхности Земли до среднего уровня поверхности океана, не нарушенного волнением и приливами, или до поверхности геоида
- е) отрезок нормали к эллипсоиду от его поверхности до данной точки

Задание 18. Установите соответствие

1. План местности
  2. Карта местности
  3. Профиль местности
  4. Абрис местности
- а) схематичный план местности, который делают от руки, основываясь на данных полевых съемок (теодолитных), на нем обозначаются измеренные расстояния и прочие данные
  - б) чертёж, который с помощью условных знаков изображает земную поверхность сверху в уменьшенном виде
  - в) уменьшенное подобное изображение проекции контуров местности на горизонтальную плоскость с учётом кривизны Земли
  - г) график в виде отрезка прямой, разделенного на равные части, называемые основанием масштаба, с подписанными значениями, соразмерными длинам линий на местности
  - д) проекция следа сечения местности вертикальной плоскостью по оси сооружения, т.е. уменьшенное изображение вертикального разреза

Задание 19. Ответить на вопрос

Каким образом происходит закрепление пунктов плановых геодезических сетей на местности?

Задание 20. Дополнить предложения

- а) \_\_\_\_\_ НЕ относится к графическим средствам, используемым при построении картографических условных знаков
- б) Числовая шкала в топографической графике может быть \_\_\_\_\_
- в) Основная задача фотограмметрии \_\_\_\_\_
- г) В соответствии с \_\_\_\_\_ документацией осуществляются топографо-геодезические и маркшейдерские работы
- д) Цифровая модель местности представляет собой \_\_\_\_\_

Задание 21. Установить соответствие

1. Реперные точки
2. Линии

### 3. Полигоны

- а) - это площадь, ограниченная замкнутой линией
- б) - это объект, состоящий из серии связанных друг с другом точек и имеет только длину
- в) – это специальный геодезический знак, который используется в нивелирной сети

Задание 22. Установить соответствие

- 1. Трассировка
- 2. Геокодирование
- 3. Цифрование

- а) - перевод аналоговых данных в цифровую форму, доступную для обработке в цифровой машинной среде или хранения на машино-читаемых средствах с помощью дигитайзеров
- б) - это определение координат объектов по их географическим текстовым описаниям, которые, как правило, выражены в виде адресов и/или почтовых кодов
- в) – Метод оцифровки изображений, при котором пользователь MapInfo создает векторные объекты путем постановки отметок на фоне растровой подложки

Задание 23. Установите соответствие

- 1. Государственная геодезическая сеть
- 2. Государственная нивелирная сеть
- 3. Геодезические сети сгущения

- а) совокупность нивелирных пунктов (реперов), заложенных непосредственно в грунт на некоторую глубину и используемых в целях установления или распространения государственной системы высот
- б) геодезическая сеть, создаваемая для дальнейшего увеличения плотности (числа пунктов, приходящихся на единицу площади) государственной геодезической сети более высокого порядка
- в) совокупность геодезических пунктов, расположенных равномерно по всей территории и закрепленных на местности специальными центрами, обеспечивающими их сохранность и устойчивость в плане и по высоте в течение длительного времени

Задание 24. Ответить на вопрос

На какие виды делятся топографические условные знаки?

### **МДК 01.01 Выполнение полевых камеральных работ по созданию геодезических сетей специального назначения**

*Закрытые вопросы.*

Задание 1. Выбрать номер правильного ответа

Планы и карты с изображением на них контуров и рельефа называются:

- а) плановыми;
- б) астрономическими;
- в) профильными;
- г) топографическими

Задание 2. Выбрать номер правильного ответа

Основным источником излучения, используемым при пассивных съемках в оптическом диапазоне, является

- А) Земля
- Б) Луна
- В) Солнце

Г) Юпитер

Задание 3. Выбрать номер правильного ответа

Фотографическое изображение местности, составленное из рабочих площадей снимков называют

А) фотопланом

Б) ортофотопланом

В) фотосхемой

Г) накидным монтажом

Задание 4. Выбрать номер правильного ответа

Монтаж фотосхемы может производиться способами:

А) по соответствующим точкам

Б) способом трансформации

В) наклеиванием на жесткую основу

Г) по начальным направлениям

Задание 5. Выбрать номер правильного ответа

Метричность это

а) свойство карты, обеспечиваемое математическим законом построения карты, дающее, возможность выполнять по картам разные измерения и определение количественных характеристик

б) целенаправленное отображение, обобщение, исследование незначительных и малозначительных деталей для данной карты

в) научно-обоснованное отображение особенности действительности с учетом внутренней и внешней структуры объекта и их иерархии

г) Свойство, обеспечивающее удобство зрительного восприятия пространственных форм, размеров объекта их связей

д) свойство, вытекающее из математического закона построения карты

*Открытые вопросы.*

Задание 1. Установить соответствие

1. Особенности азимутальных проекций
2. Особенности цилиндрических проекций
3. Особенности конических проекций
4. Особенности поперечных проекций
5. Особенности нормальных картографических проекций
6. Особенности косых проекций

а) поверхность эллипсоида или шара переносится на боковую поверхность конуса, касательного к ней или секущего её

б) ось вспомогательной поверхности совпадает с осью эллипсоида

в) поверхность эллипсоида проектируется на боковую поверхность касательной или секущей ее цилиндра, после чего последний разрезается по образующей и разворачивается в плоскость

г) ось вспомогательной поверхности лежит в плоскости экватора и перпендикулярна полярной оси

д) поверхность эллипсоида проектируется на касательную или секущую к ней плоскость

е) ось вспомогательной поверхности совпадает с нормалью, между полярной осью и плоскостью экватора

Задание 2. Установить соответствие

1. Оптический способ перенесения содержания с исходных картографических материалов на составительский оригинал
2. Графический способ перенесения содержания с исходных картографических материалов на составительский оригинал
3. Механический способ перенесения содержания с исходных картографических материалов на составительский оригинал
4. Фотомеханический способ перенесения содержания с исходных картографических материалов на составительский оригинал

- а) перенесение изображения с помощью пантографа
- б) Он предполагает перенесение изображения 2 методами: фоторепродукция и фототрансформирование
- в) предполагает перенесение изображения с источников на карту с помощью системы клеток, предварительно построенных на источнике в зависимости от составления их масштаба
- г) осуществляется с помощью специального прибора эпископа

Задание 3. Дополнить предложение  
Рельефом земной поверхности называется

.

Задание 4. Дополнить предложение  
Топографо-геодезические и маркшейдерские работы осуществляются в соответствии с \_\_\_\_\_ документацией

Задание 5. Установить соответствие

1. Наука о картах, как особом способе изображения действительности их создания и использования
2. Наука, характеризующая картографические названия, смысловое их значение
3. Наука, характеризующая особые условия местности
4. Наука, характеризующая математическую основу карт, теорию и методы картографических проекций, анализ распределения искажений в них, построение картографических сеток с заданными картографическими уравнениями
5. Наука о способе изображения карт, изучает картографический дизайн

- а) климатология
- б) оформление карт
- в) картографическая топонимика
- г) математическая картография
- д) картография

Задание 6. Дополнить предложения

- а) \_\_\_\_\_ НЕ относится к графическим средствам, используемым при построении картографических условных знаков
- б) Числовая шкала в топографической графике может быть \_\_\_\_\_
- в) Основная задача фотограмметрии \_\_\_\_\_
- г) В соответствии с \_\_\_\_\_ документацией осуществляются топографо-геодезические и маркшейдерские работы

д) Цифровая модель местности представляет собой \_\_\_\_\_

Задание 7. Установить соответствие

1. Реперные точки
  2. Линии
  3. Полигоны
- а) - это площадь, ограниченная замкнутой линией  
б) - это объект, состоящий из серии связанных друг с другом точек и имеет только длину  
в) – это специальный геодезический знак, который используется в нивелирной сети

Задание 8. Установить соответствие

1. Трассировка
  2. Геокодирование
  3. Цифрование
- а) - перевод аналоговых данных в цифровую форму, доступную для обработке в цифровой машинной среде или хранения на машино-читаемых средствах с помощью дигитайзеров  
б) - это определение координат объектов по их географическим текстовым описаниям, которые, как правило, выражены в виде адресов и/или почтовых кодов  
в) – Метод оцифровки изображений, при котором пользователь MapInfo создает векторные объекты путем постановки отметок на фоне растровой подложки

Задание 9. Установите соответствие

1. Государственная геодезическая сеть
  2. Государственная нивелирная сеть
  3. Геодезические сети сгущения
- а) совокупность нивелирных пунктов (реперов), заложенных непосредственно в грунт на некоторую глубину и используемых в целях установления или распространения государственной системы высот  
б) геодезическая сеть, создаваемая для дальнейшего увеличения плотности (числа пунктов, приходящихся на единицу площади) государственной геодезической сети более высокого порядка  
в) совокупность геодезических пунктов, расположенных равномерно по всей территории и закрепленных на местности специальными центрами, обеспечивающими их сохранность и устойчивость в плане и по высоте в течение длительного времени

Задание 10. Ответить на вопрос

На какие виды делятся топографические условные знаки?

### **МДК 01.02 Выполнение топографических съемок и оформление их результатов**

*Закрытые вопросы.*

1 По какому принципу строят геодезические сети?

- А) по принципу перехода от общего к частному, т. е. от сетей с большими расстояниями между пунктами и высокоточными измерениями к сетям с меньшими расстояниями и менее точным
- Б) по принципу перехода от большего к меньшему, т.е. от сетей с больших к сетям более малым

2 Какого метода построения сетей не бывает?

- А) полигонометрии
- Б) технического
- В) трилатерации

3 При построении сети каким методом на местности также строится сеть треугольников, в которых при помощи высокоточных дальномеров измеряются все стороны.

- А) полигонометрии
- Б) трилатерации
- В) полигонии

4 На какие разряды делятся плановые сети сгущения?

- А) 1й и 2й разряды
- Б) 1,2,3 разряды
- В) Высокие, средние, низкие

5 Горизонтальная или контурная съемка местности, которая выполняется с помощью теодолита, называется

- А) Теодолитной съемкой
- Б) Горизонтальной съемкой
- В) Съемкой поверхности

*Открытые вопросы.*

1 Дополни предложение

Теодолитом измеряются горизонтальные углы и углы наклона. Линии измеряются \_\_\_\_\_ и дальномерами различных конструкций.

2 Что такое теодолитная съемка?

3 Какие топографические материалы необходимо иметь для проектирования зданий, сооружений в районе?

4 Длины сторон теодолитных ходов должны быть не более сколько?

5 Длины сторон теодолитных ходов должны быть не менее сколько?

6 В чем заключается съемка ситуации?

7 Что изображено на рисунке?

Двухзеркальный эккер



Рис. 9

8 Что такое абрис?

9 Из каких работ складывается теодолитная съемка?

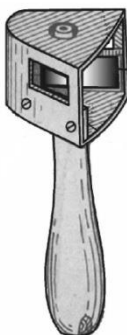

ПК 2.1	Проводить техническую инвентаризацию объектов недвижимости.
--------	---

#### ОП 4 Здания и сооружения

##### *Закрытые вопросы.*

Задание 1. Выбрать номер правильного ответа

Назначение отмостки

- а) Равномерная осадка здания
- б) Отвод атмосферных вод от стен и фундаментов
- в) Обеспечение устойчивости здания

Задание 2. Выбрать номер правильного ответа

Высота уступа ленточного фундамента на местности с уклоном

- а) Не больше 0,5
- б) Не меньше 0,5
- в) 1 м

Задание 3. Выбрать номер правильного ответа

Конструкции, перекрывающие проем в стене?

- а) Карниз
- б) Пилястры
- в) Перемычки

Задание 4. Выбрать номер правильного ответа

Отдельные опоры зданий опираются на фундаменты?

- а) Ленточные
- б) Столбчатые и ленточные
- в) Столбчатые, сплошные и свайные

Задание 5. Выбрать номер правильного ответа

Конструктивные средства сообщения между этажами?

- а) Лифты
- б) Эскалаторы
- в) Пандусы

Задание 6. Выбрать номер правильного ответа

Устройство прерывистых ленточных фундаментов позволяет?

- а) Снизить расход материалов
- б) Уменьшить затраты труда
- в) Снизить расход материалов, уменьшить затраты труда
- г) Снизить расход материалов, уменьшить затраты труда, полностью использовать несущую способность фундамента

Задание 7. Выбрать номера правильного ответа

Для анкерной сборки сборных железобетонных плит в кирпичных стенах используют?

- а) Стальные связи, заделанные в стену
- б) Стальные связи, закрепленные к монтажным петлям
- в) Стальные связи, приваренные к закладным деталям
- г) крепкие веревки

Задание 8. Выбрать номер правильного ответа

Увеличение площади и лучшая освещенность помещений достигаются устройством?

- а) Балкона
- б) Эркера
- в) Лоджии

Задание 9. Выбрать номера правильного ответа

На скатных крышах необходимо ограждение по высоте?

- а) Общественных зданий более 10 м
- б) Жилых домов свыше 3 этажей
- в) Жилых домов свыше 5 этажей

Задание 10. Выбрать номер правильного ответа

Идеальным основанием является?

- а) Крупнообломочный
- б) Песчаный
- в) Глинистый
- г) Скальный

Задание 11. Выбрать номер правильного ответа

Здания, в которых стены смонтированы из больших искусственных камней, называют?

- а) Панельными
- б) Крупноблочным
- в) Монолитными

Задание 12. Выбрать номер правильного ответа

Ступени, примыкающие к лестничной площадке называют:

- а) Косоуры
- б) Фризовые
- в) Тетива
- г) Важная ступень

Задание 13. Выбрать номер правильного ответа

Отдельные опоры являются конструктивными элементами?

- а) Бескаркасных зданий
- б) Каркасных зданий
- в) Зданий с неполным каркасом

Задание 14. Выбрать номер правильного ответа

Замкнутый объем между крышей и перекрытием верхнего этажа называется?

- а) Подвал
- б) чердак

Задание 15. Выбрать номер правильного ответа

Размеры проступи ступени?

- а) 150
- б) 300
- в) 240

Задание 16. Выбрать номер правильного ответа

Сколько этажей в зданиях повышенной этажности?

- а) 1-3
- б) 10-20

в) 24-30

*Открытые вопросы*

Задание 1. Дать определение.

Отмостка — это

Задание 2.

Какая система здания представлена на схеме б)?

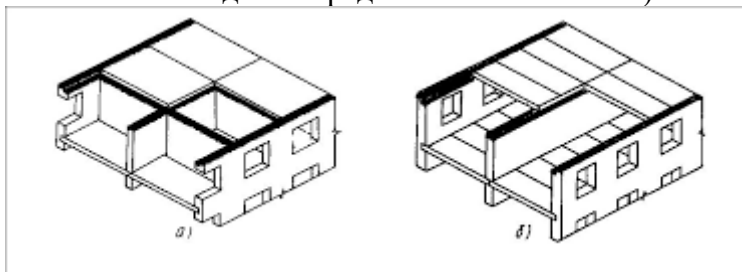

Задание 3.

Как называется отбор наиболее технически современных и экономически целесообразных конструкций, пригодных для многократного использования в строительстве

Задание 4. Дополнить предложение

Что представлено на схеме?

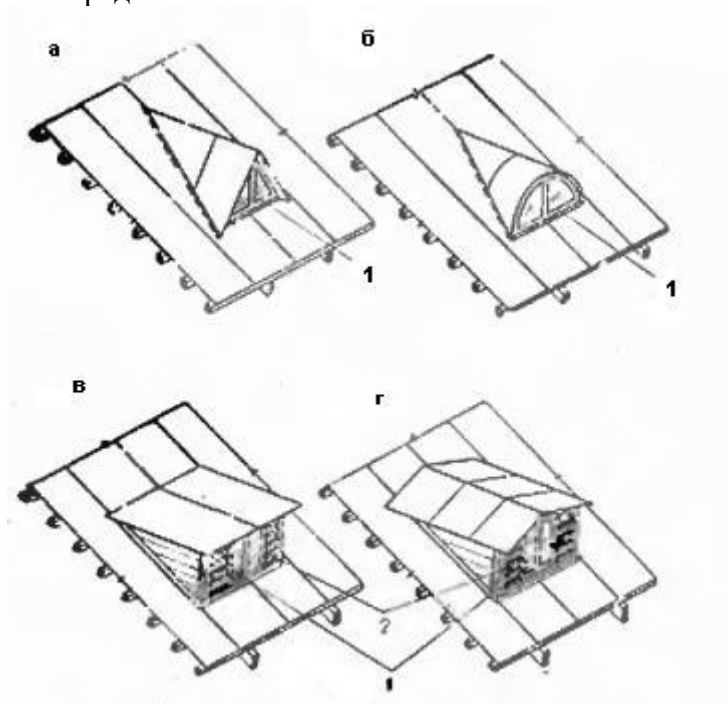

Задание 5.

Какая конструкция представлена на схеме?

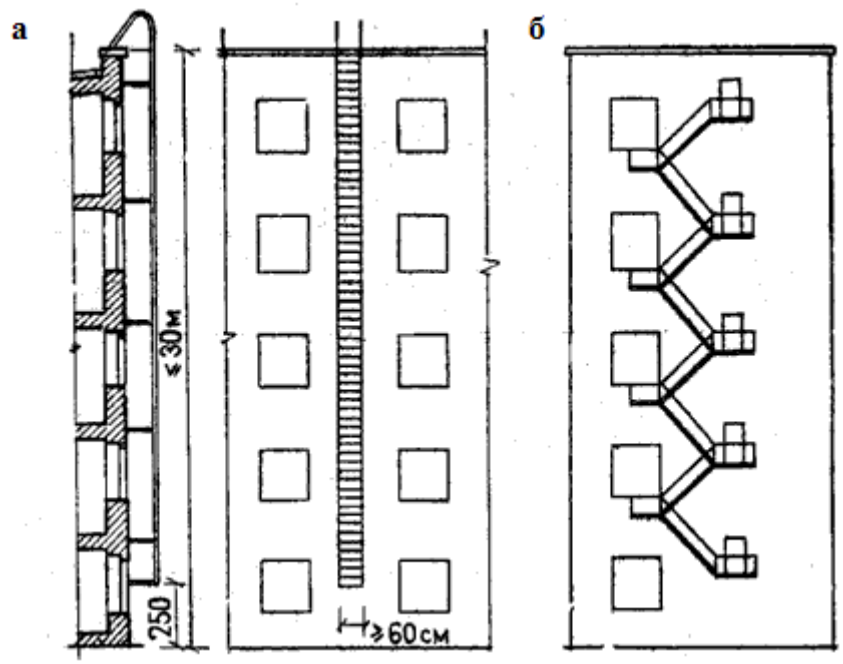

Задание 6.  
 Что представлено на схеме?

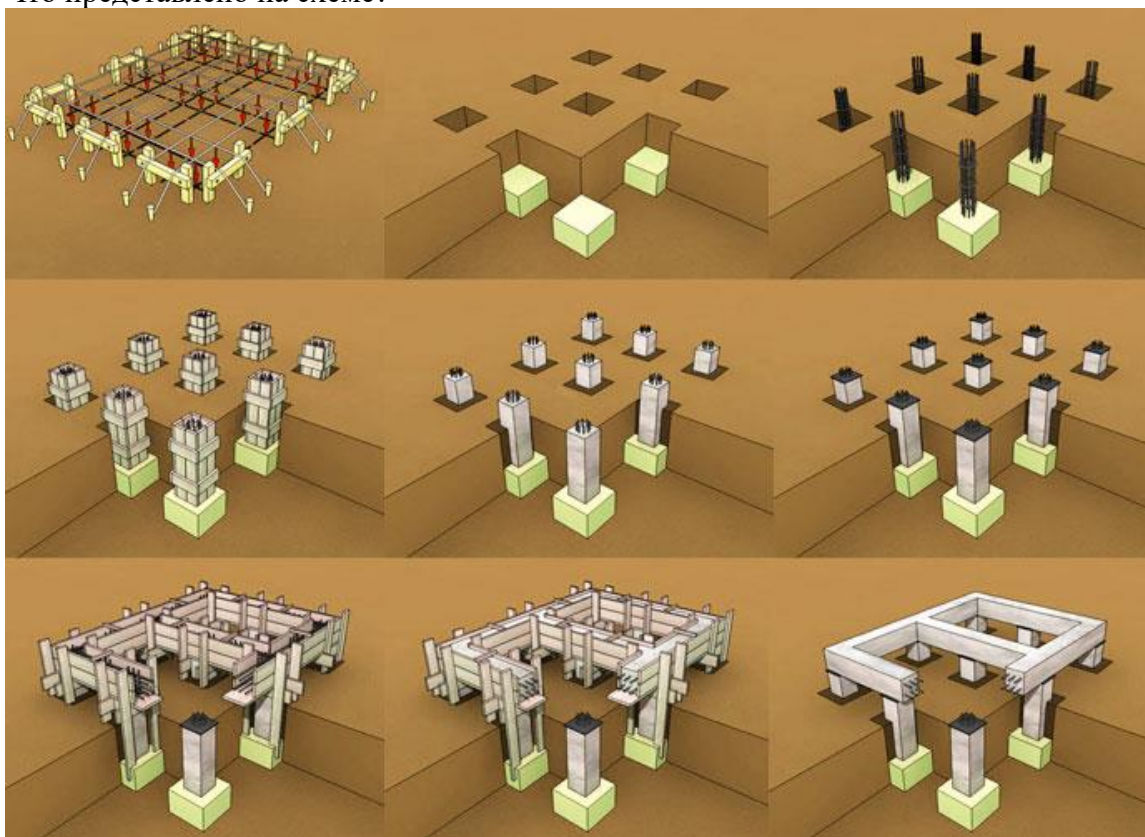

Задание 7.  
 Какой вид фундаментов представлен на схеме?



Задание 8.

Какой конструктивный элемент представлен на схеме?



Задание 9.

Какое сечение здания представлено на схеме?

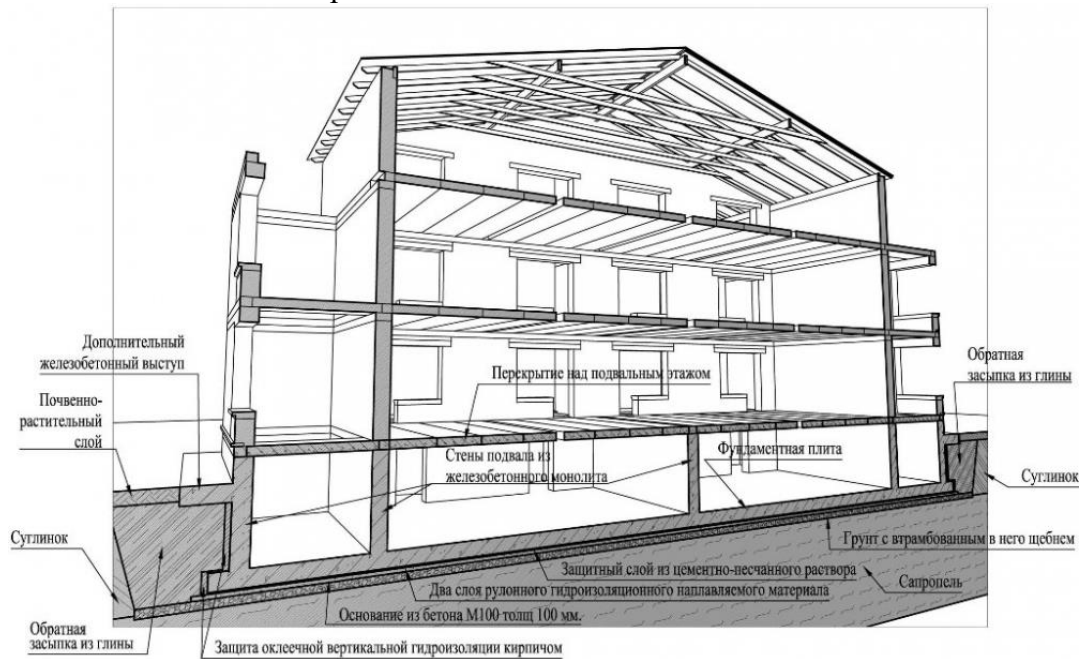

Задание 10.

Какая конструкция фундаментов представлена на схеме?

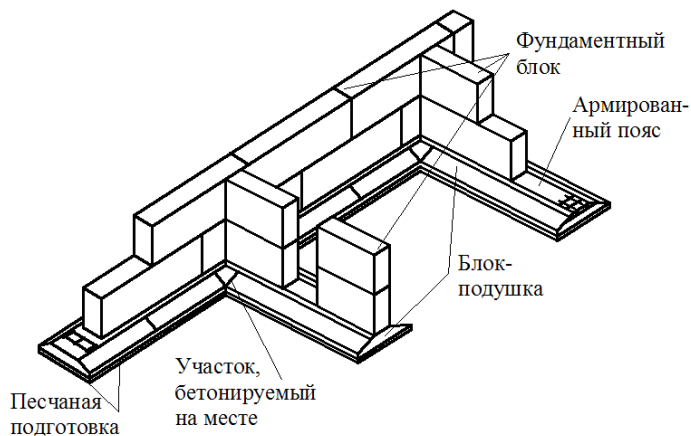

Задание 11.

Условная линейная единица измерения, применяемая для координации размеров зданий и сооружений, их элементов, строительных конструкций, изделий и элементов оборудования – это...

Задание 12.

Какой конструктивный узел сопряжения элементов показан на схеме?

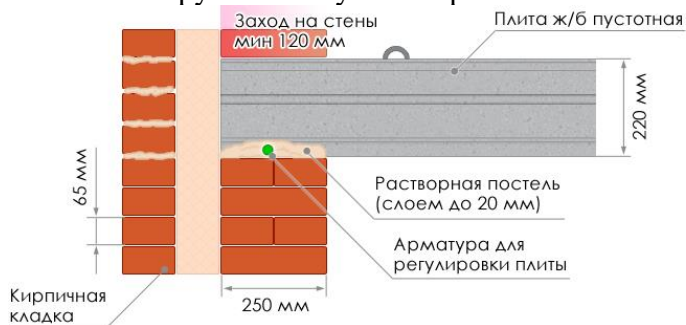

Задание 13.

Совмещенная крыша- это конструкция, выполняющая функции:

Задание 14. Дополните предложение.

... — это часть здания, расположенная ниже отметки поверхности грунта

Задание 15.

Отсеки ленточного фундамента в местах осадочного шва между собой связаны или нет?

Задание 16.

Однорядная система привязки- это:

Задание 17.

Какая конструкция крыши представлена на схеме?



Задание 18.

Вертикальные ограждения, разделяющие смежные помещения, называются?

Задание 19.

На схеме представлен:

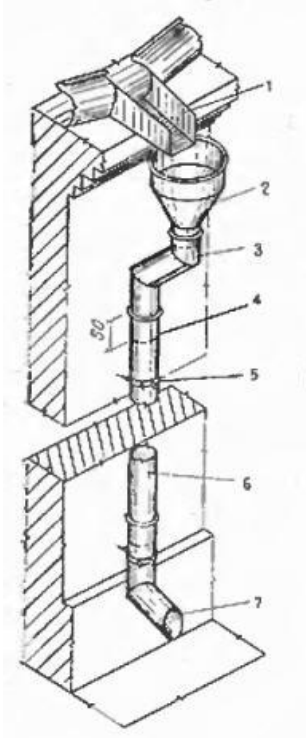

Задание 19.

Капитель это:

**ОП 6 Основы экономики организации, менеджмента и маркетинга**

Закрытые вопросы:

1. Выберите один правильный ответ из предложенных вариантов.

Возникновение раннего менеджмента связано с:

- а) началом ведения племенами людей оседлого образа жизни
- б) проведением управленческих экспериментов в Хоторне
- в) разработкой Ф.Тейлором концепции научного управления
- г) переходом от мануфактур к машинному производству

2. Выберите один правильный ответ из предложенных вариантов.

Совокупность приемов, методов и средств осуществления управления - это:

- а) менеджмент
- б) управление
- в) функция менеджмента

3. Выберите один правильный ответ из предложенных вариантов.

Что является результатом деятельности объекта управления:

- а) информация
- б) готовая продукция
- в) управленческое решение

4. Выберите один правильный ответ из предложенных вариантов.

Менеджменту в Японии характерен тип управленческих решений:

- а) единоличный
- б) единолично-консультативный или компромисс
- в) сугубо единоличный, реже единолично-консультативный
- г) консенсус или компромисс

5. Выберите один правильный ответ из предложенных вариантов.

Методы менеджмента – это:

- а) подходы к подбору и выбраковыванию ресурсов
- б) способы повысить эффективность используемых ресурсов
- в) приемы и способы воздействия на коллектив, а также отдельно взятых работников для достижения целей и миссии организации

*Открытые вопросы.*

- 1. Укажите кто является родоначальником школы научного менеджмента?
- 2. Назовите автора книги «Принципы научного менеджмента» 1911 г. ?
- 3. Какой стиль управления следует применить руководителю при приеме на работу молодых не опытных специалистов?
- 4. Заполните схему основные функции менеджмента

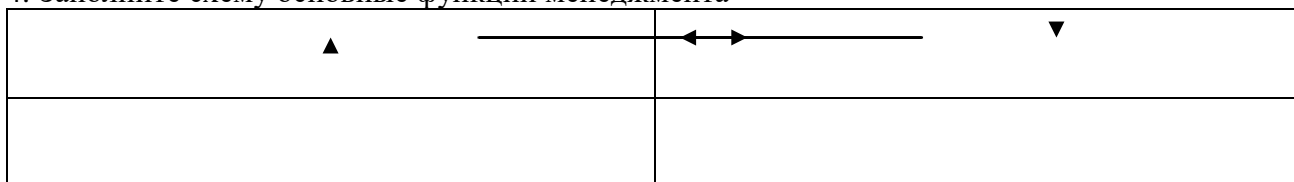

- 5. Назовите фамилию человека, который создал и внедрил поточно-массовое производство, основанное на стандартизации, и конвейеризации производственных процессов с разделением труда на отдельные операции.
- 6. Определите заработную плату работника за месяц, если:



- за месяц отработано 180 часов;
- тарифная ставка работника – 40 рублей;
- премия 35%
- уральский коэффициент – 0,15

## **МДК 02.01 Техническая оценка и инвентаризация объектов недвижимости**

### *Закрытые вопросы.*

1. Что такое строительство?
  - А) Создание зданий, строений, сооружений (в том числе на месте сносимых объектов капитального строительства)
  - Б) Застройка земель населенных пунктов жилыми домами
  - В) Возведение ограждений в границах земельных участков, прошедших государственный кадастровый учет
  
2. Относятся ли к особо опасным и технически сложным объектам: гидротехнические сооружения первого и второго классов, устанавливаемые в соответствии с законодательством о безопасности гидротехнических сооружений?
  - А) Да
  - Б) Нет
  
- 3..Как называется помещение перед входами в лифты?
  - А) Тамбур
  - Б) Лифтовой холл
  - В) Коридор
  
4. Подлежат ли служебные жилые помещения государственному учету в составе жилищного фонда в РФ?
  - А) Нет
  - Б) Да
  
- 5..Подлежат ли дома маневренного фонда государственному учету в составе жилищного фонда в РФ?
  - А) Да
  - Б) Нет
  
- 6.Какой процесс составляет основу государственного учета жилищного фонда в Российской Федерации?
  - А) Официальный статистический учет
  - Б) Технический учет
  - В) Техническая инвентаризация
  
7. Какие организации осуществляют государственный технический учет жилищного фонда?
  - А) Организации технической инвентаризации
  - Б) Органы архитектуры и градостроительства
  - В) Органы местного самоуправления

### *Открытые вопросы.*

1. С каким округлением определяются и записываются значения измеренных расстояний, применяемые для определения площади и общей площади здания?

2. Продолжите предложение. Для помещений в зданиях, возведенных по типовым проектам из сборных конструкций заводского изготовления с типовой планировкой на этажах, ...
3. Продолжите предложение. Площадь здания определяется как...
4. Продолжите предложение. Площадь этажа следует измерять...
5. Продолжите предложение. Площадь этажа при наклонных наружных стенах измеряется...
6. Включается ли в площадь здания площадь открытых наружных галерей?
7. Включается ли в площадь здания площадь открытых лоджий?
8. При проведении технической инвентаризации включается ли в площадь жилого помещения площадь, занятая отопительными печами?
9. При проведении технической инвентаризации включается ли в площадь жилого помещения площадь ниш?
10. Включается ли площадь, занятая выступающими конструктивными элементами и отопительными печами, в общую площадь жилого помещения?
11. Включается ли площадь, находящаяся в пределах дверного проема, в общую площадь жилого помещения?
12. При каком наклоне потолка учитывается площадь мансардного этажа с высотой от пола до наклонного потолка 1,5 метра при определении общей площади помещений?
13. При каком наклоне потолка учитывается площадь мансардного этажа с высотой от пола до наклонного потолка 0,5 метра при определении общей площади помещений?

## ОП 1 Математические методы решения прикладных профессиональных задач

*Закрытые вопросы.*

1. Выберите дискретную случайную величину:

- а) Число попаданий в мишень при  $n$  выстрелах
- б) Измерение времени ожидания поезда
- в) Число выпавших гербов при подкидывании монеты
- г) Измерение скорости движения автомобиля
- д) Число изменений количества пассажиров, прибывших на борт корабля

2. Непрерывной называется такая случайная величина, которая принимает:

- а) конечное или бесконечное счетное множество значений
- б) только одно значение
- в) бесконечное счетное множество значений
- г) бесконечное несчетное множество значений
- д) несколько значений

3. Как называют переменную величину, которая в результате каждого испытания принимает одно заранее неизвестное значение, зависящее от случайных причин?

- а) Постоянная величина
- б) Случайная величина
- в) Невозможная величина
- г) Незнакомая величина
- д) Обычная величина

4. Как называется всякое соотношение, устанавливающее связь между возможными значениями случайной величины и соответствующими им вероятностями?

- а) График распределения случайной величины
- б) Закон распределения случайной величины
- в) Ряд распределения случайной величины
- г) Прямая распределения случайной величины
- д) Многоугольник распределения случайной величины.

5. Случайная величина, число возможных значений которой либо конечное, либо бесконечное счетное множество, называется...

- а) непрерывной
- б) дискретной
- в) конечной
- г) случайной
- д) прерывной

6. В партии товаров имеется 400 изделий. Вероятность того, что изделие будет высшего сорта, равна 0,8. Какова вероятность того, что:

- а) в партии товаров окажется ровно 320 изделий
- б) число изделий высшего сорта в партии товаров будет от 310 до 330;
- в) в партии товаров окажется ровно 220 изделий высшего сорта;
- г) в партии товаров окажется сорта
- д) ровно 120 изделий высшего сорта?

7. В деревне проживают 100 человек. Вероятность того, что любой из них в течение дня зайдет в сельпо, равна 0,3. Найти вероятность то, что:

- а) в течение дня в сельпо зайдет ровно 35 человек
- б) в течение дня в сельпо зайдет менее 10 человек;
- в) в течение дня в сельпо зайдет менее 20 человек
- г) в течение дня в сельпо зайдет менее 30 человек
- д) в течение дня в сельпо зайдет менее 50 человек?

8. Средний процент нарушения работы кинескопа телевизора в течение гарантийного срока службы равен 12%. Вычислить вероятность того, что из 66 наблюдаемых телевизоров выдержат гарантийный срок:

- а) ровно 56;
- б) от 56 до 60
- в) ровно 36;
- г) ровно 66;
- д) ровно 26?

9. Математическое ожидание имеет размерность квадрата размерности случайной величины.

- а) верно;
- б) неверно
- в) нет верного ответа
- г) все ответы правильные
- д) может быть.

10. Производится три выстрела по мишени. Рассматриваются события:  $A_1$  – попадание в цель первым выстрелом;  $A_2$  – попадание в цель вторым выстрелом;  $A_3$  – попадание в цель третьим выстрелом. Определить, каким событиям равносильны следующие события:

- а)  $A_1 + A_2 + A_3$ ;
- б)  $A_1 A_2 A_3$ ;
- в)  $A_1 + A_2 + A_3$ ;
- г)  $3 A_1 A_2 A_3$ ;
- д)  $A_1 A_2 A_3 + A_1 A_2 A_3 + A_1 A_2 A_3$ ?

#### *Открытые вопросы.*

1. Монету бросают один раз. Вычислить вероятность того, что выпадет герб.

2. Игральную кость подбрасывают один раз. Вычислить вероятность того, что выпадет простое число очков

3. Сколько существует способов выбора трех студентов из 10 на конференцию?

4. Игральную кость подбрасывают 10 раз. Найти вероятность ?

5. Случайная величина, возможные значения которой непрерывно заполняют некоторый интервал (конечный или бесконечный), называется...

6. Как называется всякое соотношение, устанавливающее связь между возможными значениями случайной величины и соответствующими им вероятностями?

7. Как называют переменную величину, которая в результате каждого испытания принимает одно заранее неизвестное значение, зависящее от случайных причин?
8. Вероятность попадания в мишень при каждом выстреле для первого стрелка равна 0,7, а для второго – 0,8. Оба они делают по одному выстрелу по мишени. Найти вероятности событий:
9. Из большой партии валиков, отобрали случайным образом пять и сделали замеры их диаметров. По выборке 3; 8; 5; 9 и 8 найти среднее?
10. Как называется таблица – простейшая форма задания закона распределения дискретной случайной величины, в которой перечислены возможные значения случайной величины и соответствующие им вероятности?
11. Монету бросают один раз. Вычислить вероятность того, что выпадет герб.
12. Игральную кость подбрасывают один раз. Вычислить вероятность того, что выпадет простое число очков
13. Сколько существует способов выбора трех студентов из 10 на конференцию?
14. Игральную кость подбрасывают 10 раз. Найти вероятность ?
15. Случайная величина, возможные значения которой непрерывно заполняют некоторый интервал (конечный или бесконечный), называется...

#### ОП 4 Здания и сооружения

##### *Закрытые вопросы.*

Задание 1. Выбрать номер правильного ответа

Назначение отмостки

- а) Равномерная осадка здания
- б) Отвод атмосферных вод от стен и фундаментов
- в) Обеспечение устойчивости здания

Задание 2. Выбрать номер правильного ответа

Высота уступа ленточного фундамента на местности с уклоном

- а) Не больше 0,5
- б) Не меньше 0,5
- в) 1 м

Задание 3. Выбрать номер правильного ответа

Конструкции, перекрывающие проем в стене?

- а) Карниз
- б) Пилястры
- в) Перемычки

Задание 4. Выбрать номер правильного ответа

Отдельные опоры зданий опираются на фундаменты?

- а) Ленточные
- б) Столбчатые и ленточные
- в) Столбчатые, сплошные и свайные

Задание 5. Выбрать номер правильного ответа  
Конструктивные средства сообщения между этажами?

- а) Лифты
- б) Эскалаторы
- в) Пандусы

Задание 6. Выбрать номер правильного ответа  
Устройство прерывистых ленточных фундаментов позволяет?

- а) Снизить расход материалов
- б) Уменьшить затраты труда
- в) Снизить расход материалов, уменьшить затраты труда
- г) Снизить расход материалов, уменьшить затраты труда, полностью использовать несущую способность фундамента

Задание 7. Выбрать номера правильного ответа  
Для анкеровки сборных железобетонных плит в кирпичных стенах используют?

- а) Стальные связи, заделанные в стену
- б) Стальные связи, закрепленные к монтажным петлям
- в) Стальные связи, приваренные к закладным деталям
- г) крепкие веревки

Задание 8. Выбрать номер правильного ответа  
Увеличение площади и лучшая освещенность помещений достигаются устройством?

- а) Балкона
- б) Эркера
- в) Лоджии

Задание 9. Выбрать номера правильного ответа  
На скатных крышах необходимо ограждение по высоте?

- а) Общественных зданий более 10 м
- б) Жилых домов свыше 3 этажей
- в) Жилых домов свыше 5 этажей

Задание 10. Выбрать номер правильного ответа  
Идеальным основанием является?

- а) Крупнообломочный
- б) Песчаный
- в) Глинистый
- г) Скальный

Задание 11. Выбрать номер правильного ответа

Здания, в которых стены смонтированы из больших искусственных камней, называют?

- а) Панельными
- б) Крупноблочным
- в) Монолитными

Задание 12. Выбрать номер правильного ответа

Ступени, примыкающие к лестничной площадке называют:

- а) Косоуры
- б) Фризовые
- в) Тетива
- г) Важная ступень

Задание 13. Выбрать номер правильного ответа

Отдельные опоры являются конструктивными элементами?

- а) Бескаркасных зданий
- б) Каркасных зданий
- в) Зданий с неполным каркасом

Задание 14. Выбрать номер правильного ответа

Замкнутый объем между крышей и перекрытием верхнего этажа называется?

- а) Подвал
- б) чердак

Задание 15. Выбрать номер правильного ответа

Размеры проступи ступени?

- а) 150
- б) 300
- в) 240

Задание 16. Выбрать номер правильного ответа

Сколько этажей в зданиях повышенной этажности?

- а) 1-3
- б) 10-20
- в) 24-30

#### *Открытые вопросы*

Задание 1. Дать определение.

Отмостка — это

Задание 2.

Какая система здания представлена на схеме б)?

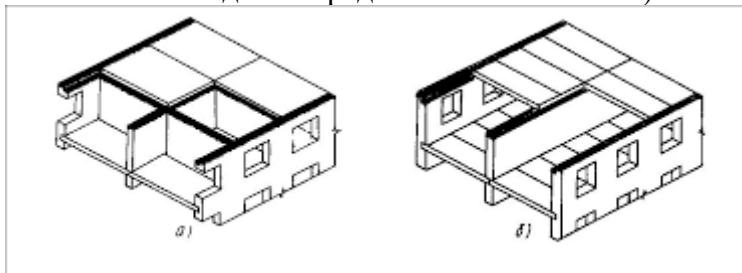

Задание 3.

Как называется отбор наиболее технически современных и экономически целесообразных конструкций, пригодных для многократного использования в строительстве

Задание 4. Дополнить предложение

Что представлено на схеме?

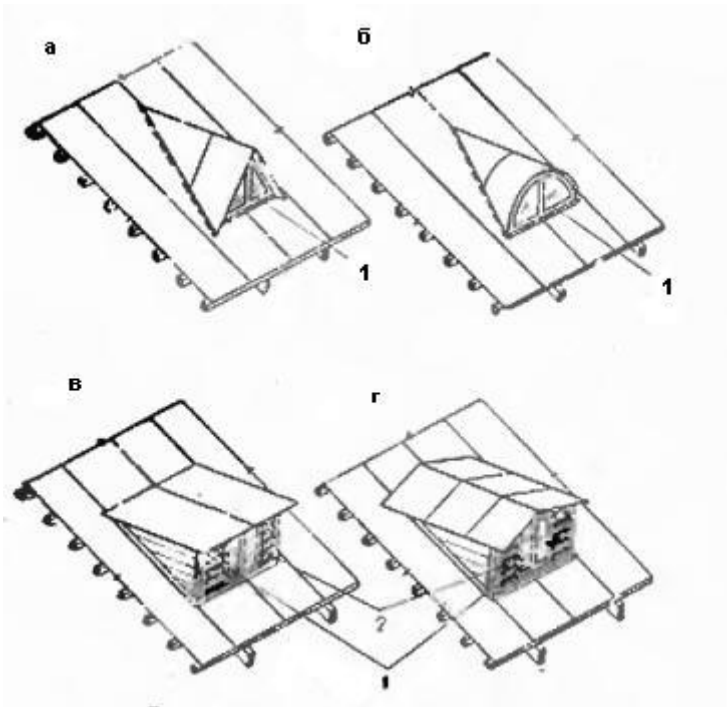

Задание 5.  
Какая конструкция представлена на схеме?

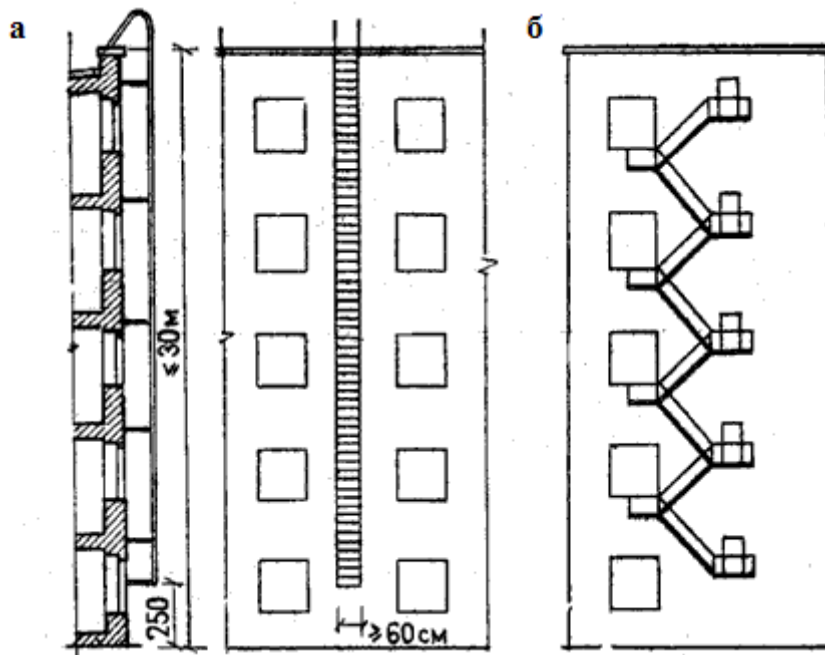

Задание 6.  
Что представлено на схеме?



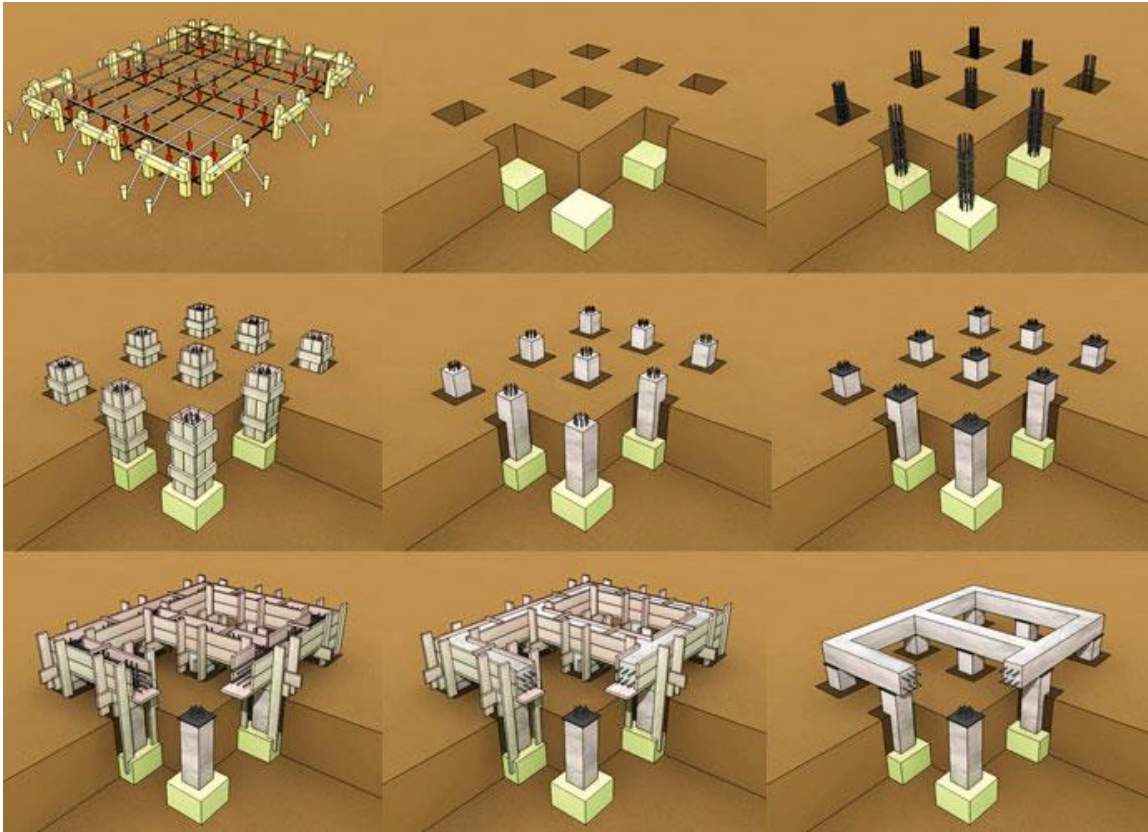

Задание 7.

Какой вид фундаментов представлен на схеме?



Задание 8.

Какой конструктивный элемент представлен на схеме?



Задание 9.

Какое сечение здания представлено на схеме?

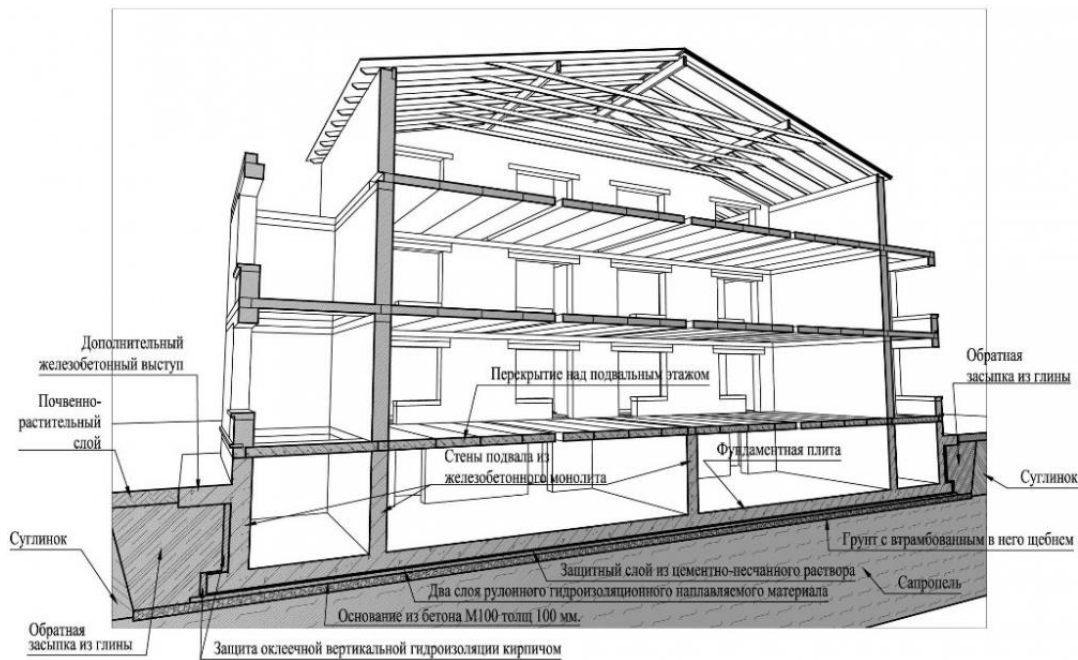

Задание 10.

Какая конструкция фундаментов представлена на схеме?

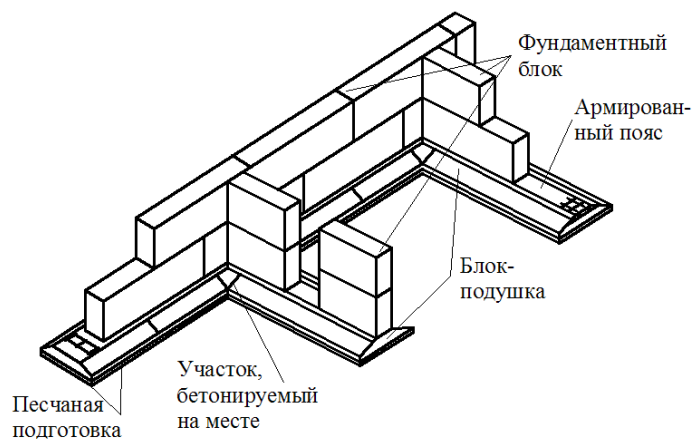

Задание 11.

Условная линейная единица измерения, применяемая для координации размеров зданий и сооружений, их элементов, строительных конструкций, изделий и элементов оборудования – это...

Задание 12.

Какой конструктивный узел сопряжения элементов показан на схеме?

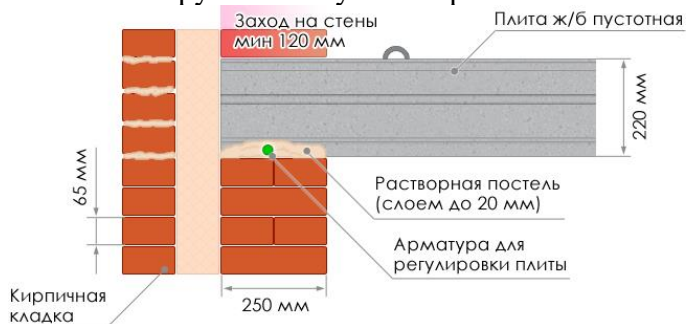

Задание 13.

Совмещенная крыша- это конструкция, выполняющая функции:

Задание 14. Дополните предложение.

... — это часть здания, расположенная ниже отметки поверхности грунта

Задание 15.

Отсеки ленточного фундамента в местах осадочного шва между собой связаны или нет?

Задание 16.

Однорядная система привязки- это:

Задание 17.

Какая конструкция крыши представлена на схеме?



Задание 18.

Вертикальные ограждения, разделяющие смежные помещения, называются?

Задание 19.

На схеме представлен:

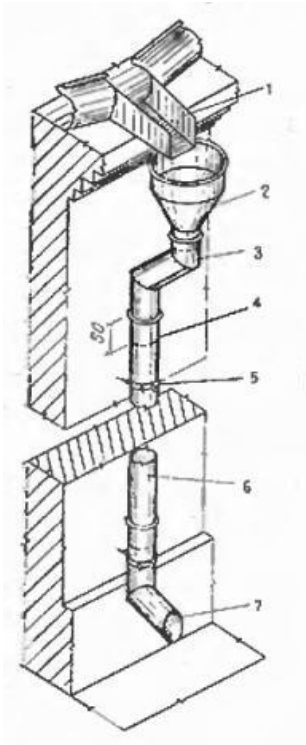

Задание 19.  
Капиталь это:

### ОП 6 Основы экономики организации, менеджмента и маркетинга

#### *Закрытые вопросы.*

1. Выберите один правильный ответ из предложенных вариантов.

Возникновение раннего менеджмента связано с:

- а) началом ведения племенами людей оседлого образа жизни
- б) проведением управленческих экспериментов в Хоторне
- в) разработкой Ф.Тейлором концепции научного управления
- г) переходом от мануфактур к машинному производству

2. Выберите один правильный ответ из предложенных вариантов.

Совокупность приемов, методов и средств осуществления управления - это:

- а) менеджмент
- б) управление
- в) функция менеджмента

3. Выберите один правильный ответ из предложенных вариантов.

Что является результатом деятельности объекта управления:

- а) информация
- б) готовая продукция
- в) управленческое решение

4. Выберите один правильный ответ из предложенных вариантов.

Менеджменту в Японии характерен тип управленческих решений:

- а) единоличный
- б) единолично-консультативный или компромисс

- в) сугубо единоличный, реже единолично-консультативный
- г) консенсус или компромисс

5. Выберите один правильный ответ из предложенных вариантов.

Методы менеджмента – это:

- а) подходы к подбору и выбраковыванию ресурсов
- б) способы повысить эффективность используемых ресурсов
- в) приемы и способы воздействия на коллектив, а также отдельно взятых работников для достижения целей и миссии организации

*Открытые вопросы.*

1. Укажите кто является родоначальником школы научного менеджмента?
2. Назовите автора книги «Принципы научного менеджмента» 1911 г. ?
3. Какой стиль управления следует применить руководителю при приеме на работу молодых не опытных специалистов?

4. Заполните схему основные функции менеджмента

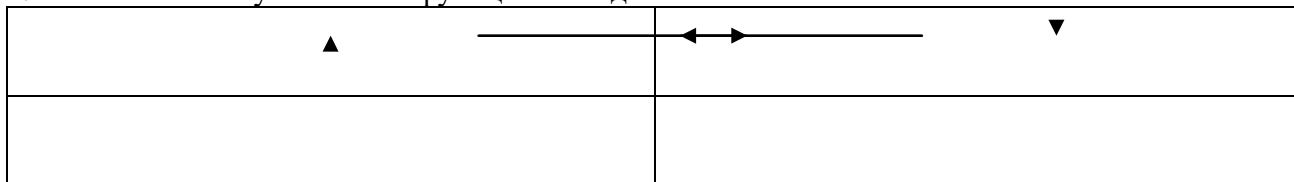

5. Назовите фамилию человека, который создал и внедрил поточно-массовое производство, основанное на стандартизации, и конвейеризации производственных процессов с разделением труда на отдельные операции.

6. Определите заработную плату работника за месяц, если:
- за месяц отработано 180 часов;
  - тарифная ставка работника – 40 рублей;
  - премия 35%
  - уральский коэффициент – 0,15

**МДК 02.01 Техническая оценка и инвентаризация объектов недвижимости**

*Закрытые вопросы.*

1. Что такое строительство?
  - А) Создание зданий, строений, сооружений (в том числе на месте сносимых объектов капитального строительства)
  - Б) Застройка земель населенных пунктов жилыми домами
  - В) Возведение ограждений в границах земельных участков, прошедших государственный кадастровый учет
2. Относятся ли к особо опасным и технически сложным объектам: гидротехнические сооружения первого и второго классов, устанавливаемые в соответствии с законодательством о безопасности гидротехнических сооружений?
  - А) Да
  - Б) Нет
3. Как называется помещение перед входами в лифты?

- А) Тамбур
- Б) Лифтовой холл
- В) Коридор

4. Подлежат ли служебные жилые помещения государственному учету в составе жилищного фонда в РФ?

- А) Нет
- Б) Да

5. Подлежат ли дома маневренного фонда государственному учету в составе жилищного фонда в РФ?

- А) Да
- Б) Нет

6. Какой процесс составляет основу государственного учета жилищного фонда в Российской Федерации?

- А) Официальный статистический учет
- Б) Технический учет
- В) Техническая инвентаризация

7. Какие организации осуществляют государственный технический учет жилищного фонда?

- А) Организации технической инвентаризации
- Б) Органы архитектуры и градостроительства
- В) Органы местного самоуправления

*Открытые вопросы.*

1. С каким округлением определяются и записываются значения измеренных расстояний, применяемые для определения площади и общей площади здания?

2. Продолжите предложение. Для помещений в зданиях, возведенных по типовым проектам из сборных конструкций заводского изготовления с типовой планировкой на этажах, ...

3. Продолжите предложение. Площадь здания определяется как...

4. Продолжите предложение. Площадь этажа следует измерять...

5. Продолжите предложение. Площадь этажа при наклонных наружных стенах измеряется...

6. Включается ли в площадь здания площадь открытых наружных галерей?

7. Включается ли в площадь здания площадь открытых лоджий?

8. При проведении технической инвентаризации включается ли в площадь жилого помещения площадь, занятая отопительными печами?

9. При проведении технической инвентаризации включается ли в площадь жилого помещения площадь ниш?

10. Включается ли площадь, занятая выступающими конструктивными элементами и отопительными печами, в общую площадь жилого помещения?

11. Включается ли площадь, находящаяся в пределах дверного проема, в общую площадь жилого помещения?

12. При каком наклоне потолка учитывается площадь мансардного этажа с высотой от пола до наклонного потолка 1,5 метра при определении общей площади помещений?

13. При каком наклоне потолка учитывается площадь мансардного этажа с высотой от пола до наклонного потолка 0,5 метра при определении общей площади помещений?

**ОП 4 Здания и сооружения***Закрытые вопросы.*

Задание 1. Выбрать номер правильного ответа

Назначение отмостки

- а) Равномерная осадка здания
- б) Отвод атмосферных вод от стен и фундаментов
- в) Обеспечение устойчивости здания

Задание 2. Выбрать номер правильного ответа

Высота уступа ленточного фундамента на местности с уклоном

- а) Не больше 0,5
- б) Не меньше 0,5
- в) 1 м

Задание 3. Выбрать номер правильного ответа

Конструкции, перекрывающие проем в стене?

- а) Карниз
- б) Пилястры
- в) Перемычки

Задание 4. Выбрать номер правильного ответа

Отдельные опоры зданий опираются на фундаменты?

- а) Ленточные
- б) Столбчатые и ленточные
- в) Столбчатые, сплошные и свайные

Задание 5. Выбрать номер правильного ответа

Конструктивные средства сообщения между этажами?

- а) Лифты
- б) Эскалаторы
- в) Пандусы

Задание 6. Выбрать номер правильного ответа

Устройство прерывистых ленточных фундаментов позволяет?

- а) Снизить расход материалов
- б) Уменьшить затраты труда
- в) Снизить расход материалов, уменьшить затраты труда
- г) Снизить расход материалов, уменьшить затраты труда, полнее использовать несущую способность фундамента

Задание 7. Выбрать номера правильного ответа

Для анкеровки сборных железобетонных плит в кирпичных стенах используют?

- а) Стальные связи, заделанные в стену
- б) Стальные связи, закрепленные к монтажным петлям
- в) Стальные связи, приваренные к закладным деталям
- г) крепкие веревки

Задание 8. Выбрать номер правильного ответа



Увеличение площади и лучшая освещенность помещений достигаются устройством?

- а) Балкона
- б) Эркера
- в) Лоджии

Задание 9. Выбрать номера правильного ответа

На скатных крышах необходимо ограждение по высоте?

- а) Общественных зданий более 10 м
- б) Жилых домов свыше 3 этажей
- в) Жилых домов свыше 5 этажей

Задание 10. Выбрать номер правильного ответа

Идеальным основанием является?

- а) Крупнообломочный
- б) Песчаный
- в) Глинистый
- г) Скальный

Задание 11. Выбрать номер правильного ответа

Здания, в которых стены смонтированы из больших искусственных камней, называют?

- а) Панельными
- б) Крупноблочным
- в) Монолитными

Задание 12. Выбрать номер правильного ответа

Ступени, примыкающие к лестничной площадке называют:

- а) Косоуры
- б) Фризовые
- в) Тетива
- г) Важная ступень

Задание 13. Выбрать номер правильного ответа

Отдельные опоры являются конструктивными элементами?

- а) Бескаркасных зданий
- б) Каркасных зданий
- в) Зданий с неполным каркасом

Задание 14. Выбрать номер правильного ответа

Замкнутый объем между крышей и перекрытием верхнего этажа называется?

- а) Подвал
- б) чердак

Задание 15. Выбрать номер правильного ответа

Размеры проступи ступени?

- а) 150
- б) 300
- в) 240

Задание 16. Выбрать номер правильного ответа

Сколько этажей в зданиях повышенной этажности?

- а) 1-3
- б) 10-20
- в) 24-30

*Открытые вопросы*

Задание 1. Дать определение.

Отмостка — это

Задание 2.

Какая система здания представлена на схеме б)?

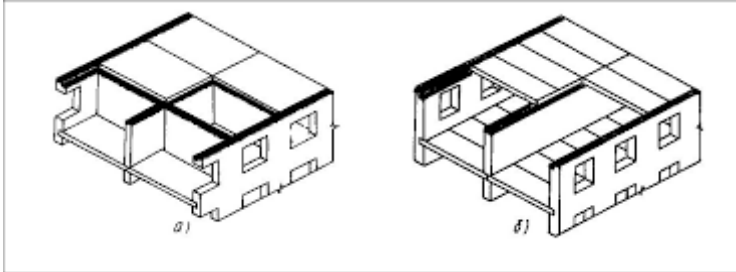

Задание 3.

Как называется отбор наиболее технически современных и экономически целесообразных конструкций, пригодных для многократного использования в строительстве

Задание 4. Дополнить предложение

Что представлено на схеме?

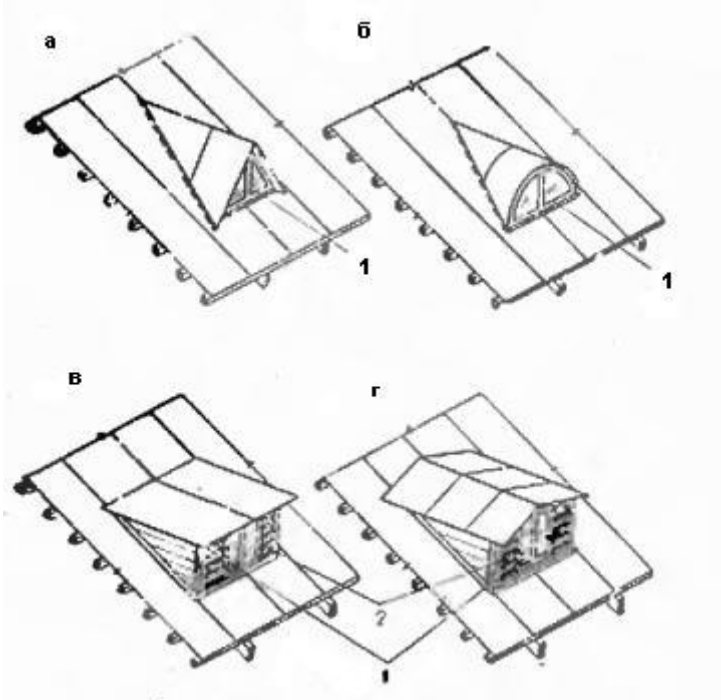

Задание 5.

Какая конструкция представлена на схеме?

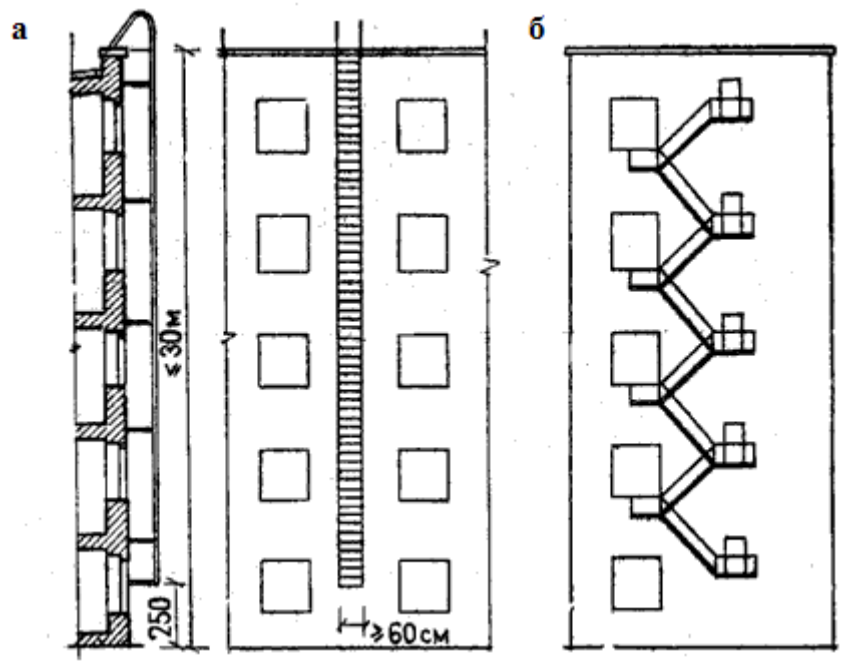

Задание 6.  
 Что представлено на схеме?

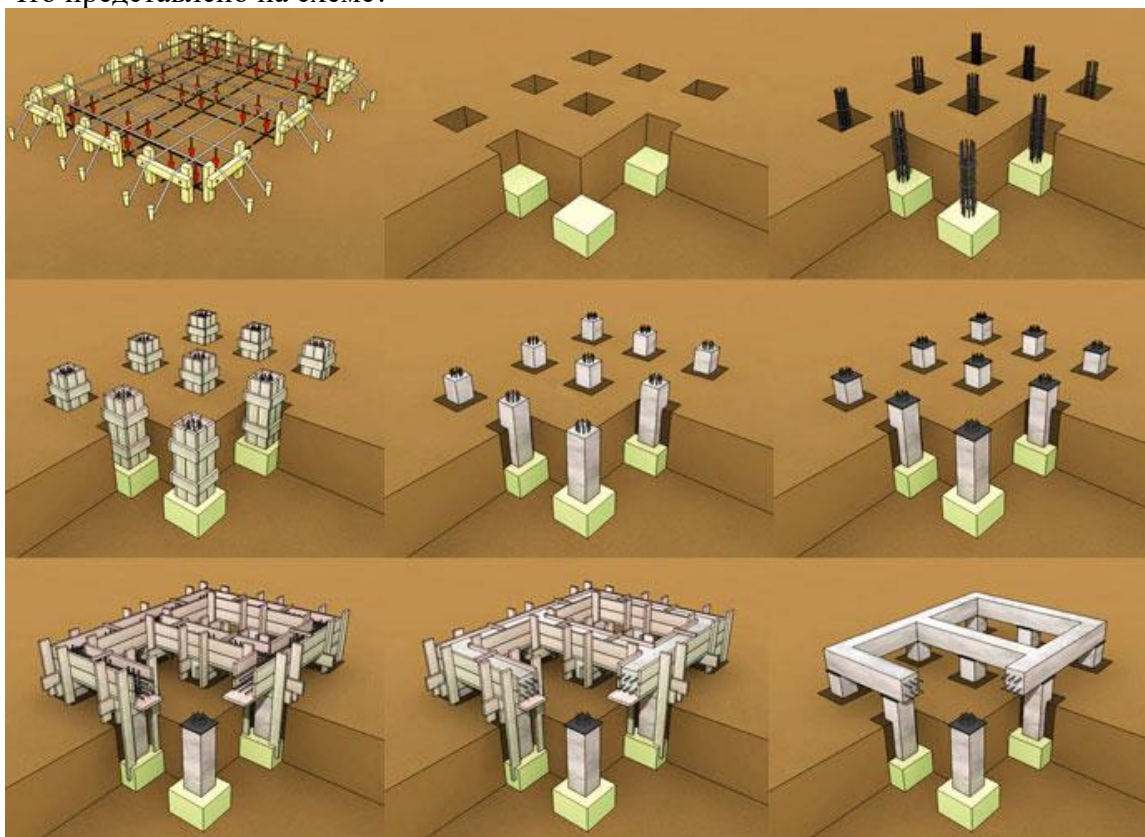

Задание 7.  
 Какой вид фундаментов представлен на схеме?



Задание 8.

Какой конструктивный элемент представлен на схеме?



Задание 9.

Какое сечение здания представлено на схеме?

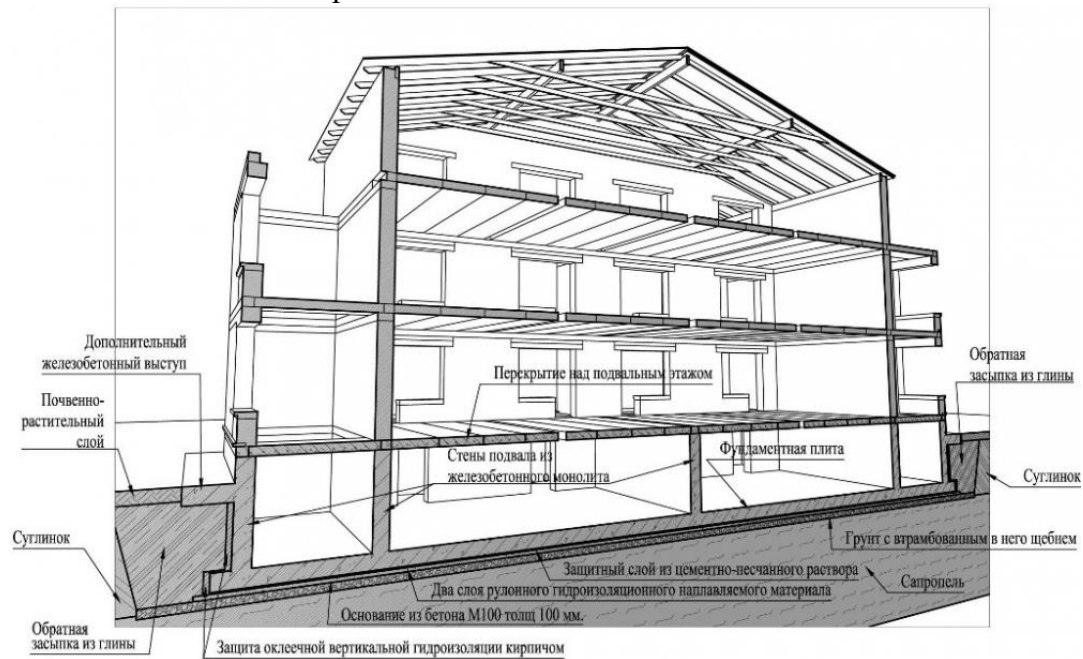

Задание 10.

Какая конструкция фундаментов представлена на схеме?

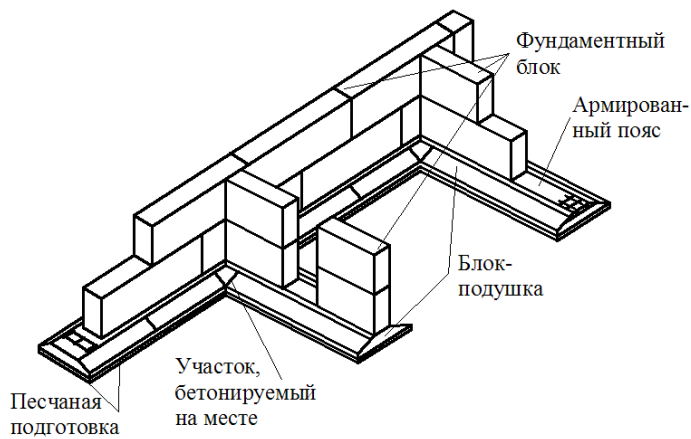

Задание 11.

Условная линейная единица измерения, применяемая для координации размеров зданий и сооружений, их элементов, строительных конструкций, изделий и элементов оборудования – это...

Задание 12.

Какой конструктивный узел сопряжения элементов показан на схеме?

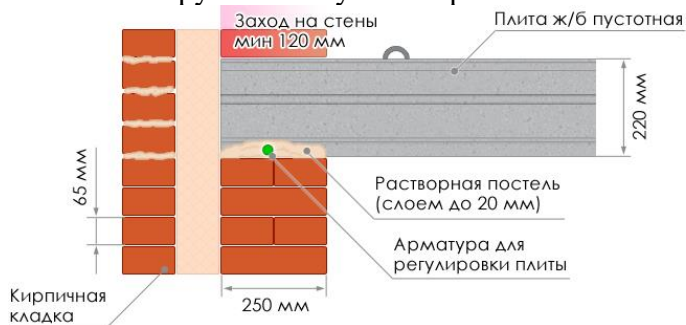

Задание 13.

Совмещенная крыша- это конструкция, выполняющая функции:

Задание 14. Дополните предложение.

... — это часть здания, расположенная ниже отметки поверхности грунта

Задание 15.

Отсеки ленточного фундамента в местах осадочного шва между собой связаны или нет?

Задание 16.

Однорядная система привязки- это:

Задание 17.

Какая конструкция крыши представлена на схеме?



Задание 18.

Вертикальные ограждения, разделяющие смежные помещения, называются?

Задание 19.

На схеме представлен:

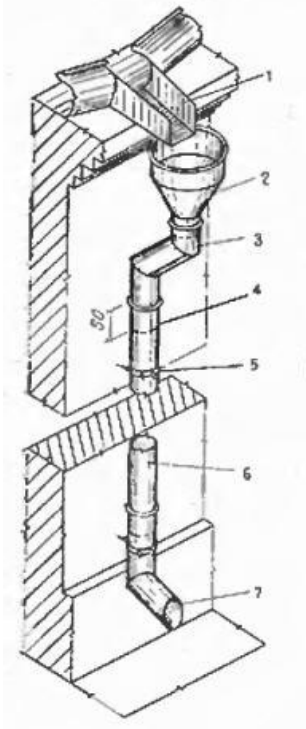

Задание 19.

Капитель это:

## МДК 02.02 Территориальное планирование

*Закрытые вопросы.*

1 Важным признаком региона является управляемость, непосредственно связанная с административно- территориальным делением страны

- А) Да
- Б) Нет

2 Региональная социально-экономическая политика охватывает сферу деятельности государства по управлению политическим, экономическим, социальным и экологическим развитием страны в пространственном, региональном аспекте

- А) Да
- Б) Нет

3 Проводимая региональная политика по определённому выравниванию пространственных возможностей всегда приводит к полному равенству экономических и социальных условий

- А) Да
- Б) Нет

4 В России возможен унифицированный подход к регионам

- А) Да
- Б) Нет

5 Основной целью разработки стратегий социально-экономического развития федеральных округов (макрорегионов) является детализация для уровня федерального округа (макрорегиона) целей и приоритетов социально-экономического развития Российской Федерации

- А) Да
- Б) Нет

*Открытые вопросы.*

1 Функциональные зоны- это

2 Территориальные зоны- это

3 К прогнозным документам относятся

4 Максимальный срок работы согласительной комиссии не может превышать

5 Что такое территория?

6 Схемы территориального планирования Российской Федерации, в том числе внесение изменений в такие схемы, кем утверждаются?

7 Проект схемы территориального планирования муниципального района подлежит согласованию с уполномоченным органом. Назовите его.

8 Что признается единым документом территориального планирования и градостроительного зонирования поселения, муниципального округа, городского округа?

9 Кем утверждается порядок подготовки и утверждения единого документа территориального планирования и градостроительного зонирования поселения, муниципального округа, городского округа, внесение в него изменений?

10 . К какой стадии градостроительного проектирования относится проект схемы территориального планирования субъекта Российской Федерации

- 11 Какие зоны устанавливаются при функциональном зонировании территории города в ходе градостроительного проектирования?
- 12 Какое основное назначение пригородной зоны?
- 13 Территории, каких видов транспорта составляют зону внешнего транспорта крупного города?
- 14 Какие основные принципы создания микрорайонов?
- 15 Как определить площадь застройки жилого здания?
- 16 Как определить строительный объем жилого дома?
- 17 Как определить общую площадь квартир?
- 18 Как определить площадь жилого здания?
- 19 Радиус обслуживания детского дошкольного учреждения в соответствии с техническими нормативами в метрах?



ПК 2.4	Вносить данные в реестры информационных систем различного назначения.
--------	---

## ОП 2 Информационные технологии в профессиональной деятельности

### Закрытые вопросы.

Задание 1.

Выберите один правильный ответ на вопрос: В качестве регистраторов могут выступать следующие объекты системы «1С:Предприятие»:

- А) Документы
- Б) Документы и Регистры бухгалтерии
- В) Справочники
- Г) Регистры бухгалтерии и Регистры накопления
- Д) Документы, справочники, Регистры бухгалтерии и Регистры накопления

Задание 2.

Выберите один правильный ответ на вопрос: Функциональность программы «1С:Бухгалтерия 8» позволяет решать следующие задачи по учету расчетов заработной платы:

- А) Начисление больничных
- Б) Начисление отпускных
- В) Начисление районного коэффициента и северной надбавки
- Г) Все перечисленные.
- Д) Начисление только больничных и отпускных

Задание 3.

Установите соответствие между языком программирования и его описанием.

Язык программирования	Описание
А) HTML	1. формальный язык описания внешнего вида документа (веб-страницы), написанного с использованием языка разметки (чаще всего HTML или XHTML).
Б) CSS	2. это распространённый язык программирования общего назначения с открытым исходным кодом. Данный язык программирования специально сконструирован для веб-разработок и его код может внедряться непосредственно в HTML.
В) PHP	3. это полноценный динамический язык программирования, который применяется к HTML документу, и может обеспечить динамическую интерактивность на веб-сайтах.
Г) JavaScript	4. это код, который используется для структурирования и отображения веб-страницы и её контента.

Задание 4.

Какие CMS-системы из перечисленных являются бесплатными и свободно-распространяемыми?

- А) Bitrix

- Б) Wordpress
- В) Joomla
- Г) NetCat
- Д) Drupal
- Е) PHP Shop

Задание 5.

Выберите один правильный ответ на вопрос: В Плане счетов программы «1С:Бухгалтерия 8» для счетов предусмотрены признаки:

- А) Активный и пассивный
- Б) Активный, пассивный и активно-пассивный.
- В) Активный, пассивный, активно-пассивный и закрываемый (с нулевым сальдо)
- Г) Активный, пассивный, контрактивный и контрпассивный
- Д) Активный, пассивный, контрактивный, контрпассивный, а также закрываемый (с нулевым сальдо)

*Открытые вопросы.*

Задание 1.

Проанализировать фонд заработной платы по отделам и филиалам для предприятия, имеющего филиалы в разных городах. Используя инструменты Excel - сводная таблица, построить сводные таблицы суммарных окладов сотрудников по отделам, затем по филиалам. В ответе к заданию указать какова величина оклада в филиале Екатеринбург.

Список сотрудников

Фамилия	Должность	Оклад (руб.)	Отдел	Филиал
Акулич	зам. директора	18000	коммерческий	Каменск-Уральский
Андреева	продавец	8000	торговый	Каменск-Уральский
Антонова	продавец	8000	торговый	Первоуральск
Апсатдарова	бухгалтер	10000	финансовый	Первоуральск
Белецкая	директор	30000	коммерческий	Первоуральск
Биченов	продавец	8000	торговый	Нижний Тагил
Боязит	администратор сети	15000	коммерческий	Каменск-Уральский
Валиева	кассир	8000	финансовый	Первоуральск
Гапанович	продавец	8000	торговый	Нижний Тагил
Гарайшина	продавец	8000	торговый	Нижний Тагил
Гомзикова	менеджер зала	9500	торговый	Каменск-Уральский
Гончаров	продавец	8000	торговый	Каменск-Уральский
Дорофеева	бухгалтер	10000	финансовый	Каменск-Уральский
Дубровина	продавец	8000	торговый	Каменск-Уральский
Евсеева	продавец	8000	торговый	Первоуральск
Земцов	менеджер зала		торговый	Нижний Тагил
Ибрагимова	продавец	8000	торговый	Нижний Тагил
Изергина	кассир	8000	финансовый	Каменск-Уральский
Илясова	менеджер зала	10000	торговый	Первоуральск
Киселева	продавец	8000	торговый	Екатеринбург
Коваленко	продавец	8000	торговый	Нижний Тагил
Корнеев	продавец	8000	торговый	Екатеринбург
Королева	продавец	8000	торговый	Каменск-Уральский
Корольков	бухгалтер	10000	финансовый	Нижний Тагил
Короткова	продавец	8000	торговый	Каменск-Уральский

Задание 2.

Каков размер дохода составит по вкладку, если клиент внесет 500 000 руб. под 5,7% на 8 месяцев (при расчете итогового дохода использовать формулы сложных процентов с учетом ежемесячной капитализации и результат округлить до 2 десятых).

Задание 3.

Проанализировать объем продаж по филиалам для предприятия. Используя инструмент Excel – построить сводную таблицу суммарных и минимальных продаж по филиалам и продавцам. В ответе к заданию указать какая минимальная величина продаж в филиале Каменск-Уральский.

№	Филиал	Продавец	Объем продаж, руб.
1	Екатеринбург	Валк	4600
2	Екатеринбург	Рогожина	1100
3	Екатеринбург	Тетюев	1375
4	Екатеринбург	Тютрюмов	10000
5	Екатеринбург	Хмылина	75
6	Каменск-Уральский	Андреева	1750
7	Каменск-Уральский	Гомзикова	475
8	Каменск-Уральский	Гончаров	1225
9	Каменск-Уральский	Дубровина	825
10	Каменск-Уральский	Королева	825
11	Каменск-Уральский	Короткова	1300
12	Нижний Тагил	Биченов	7000
13	Нижний Тагил	Гапанович	12000
14	Нижний Тагил	Гарайшина	875
15	Нижний Тагил	Дмитриева	800
18	Нижний Тагил	Коваленко	575
19	Первоуральск	Антонова	8000
20	Первоуральск	Евсеева	5000

Задание 4.

Провести анализ продаж компьютерной техники в течение года с целью прогнозирования прибыли в следующем году. Создать сводную таблицу в эксель. В ответе к заданию указать итоги продаж за апрель по всем наименованиям товаров.

Суммы продаж в течение года (тыс. руб.)

Наименование товара	январь	февраль	март	апрель	май	июнь	июль	август	сентябрь	октябрь	ноябрь	декабрь
Принтеры	90	80	85	70	95	80	88	95	92	97	95	95
Материнские платы	71	50	71	54	52	40	87	60	55	69	70	92
Медиа-плееры	447	337	406	332	361	378	287	417	307	387	285	450
Мобильные телефоны	223	181	269	204	235	203	177	201	245	175	247	179
Мониторы	193	123	183	147	165	160	111	126	121	184	185	198
оргтехника	59	72	37	50	60	69	79	80	64	75	90	80
Плазменные панели	70	60	65	90	70	85	92	95	70	85	80	90
Портативные компьютеры	244	564	476	318	518	371	419	495	603	504	381	477

Программы-антивирусы	100	120	126	135	110	120	110	120	121	129	138	149
Программы-игры	256	232	281	202	252	228	286	258	270	274	250	290
Программы-Мультимедиа	34	30	37	46	40	29	33	27	46	48	40	63

Задание 5.

На картинке представлены две таблицы, одна таблица справочник с видами работ и нормативами, вторая таблица содержит информацию о сотруднике, виде работ и нормативе. Какое значение норматива покажется в ячейке F5, если нажать на клавишу Enter.

	A	B	C	D	E	F
1						
2	Справочник нормативов ремонтных работ					
3	Вид работы	Норматив(чел/ч)				
4	Замена труб	5		Фамилия	Вид работы	Норматив (чел/ч)
5	Наклеивание обоев	7		Иванов	Ремонт окон	=ВПР(E5;A4:B8;2;0)
6	Покраска стен	6				
7	Ремонт окон	5				
8	Сварка	3				
9						
10						

Задание 6.

В MS Excel рассчитать ежемесячный платеж по кредиту: размер кредита – 1 500 000 руб., ставка по кредиту 7,7%, срок кредита 20 лет.

Задание 7.

В таблице следует заполнить пустые столбцы. Произвести расчет незаполненных столбцов сначала для Рогожиной, а затем скопировать формулы в остальные строки:

- Начислено = Ставка \* Отр. дней;
- Налог рассчитать из расчета 12% от Начислено, если сумма не превышает 1900 рублей и 20% в противном случае;
- На руки = Начислено – Налог

№	Фамилия	Ставка	Отработано дней	Начислено	Налог	Получено работником
1	Рогожина	104 Р	23			
2	Тетьюев	126 Р	24			
3	Хмылина	80 Р	27			
4	Тютрюмов	108 Р	24			
5	Валк	122 Р	28			
6	Селедкин	102 Р	25			
7	Белоглазова	129 Р	25			
8	Земцов	99 Р	26			
9	Гомзикова	98 Р	23			
10	Илясова	78 Р	22			
11	Рыбалка	109 Р	24			
12	Сафонов	91 Р	28			
					Итого	

В ответе указать какова итоговая сумма по столбцу «Получено работником».

Задание 8.

Создать электронный документ по образцу «Финансовая сводка за неделю», в ответе к заданию указать общий финансовый результат за неделю.

	A	B	C	D
1	<b>Финансовая сводка за неделю (тыс. руб.)</b>			
2				
3	<b>Дни недели</b>	<b>доход</b>	<b>расход</b>	<b>Финансовый результат</b>
4	понедельник	3 245,20	3 628,50	?
5	вторник	4 572,50	5 320,50	?
6	среда	6 251,66	5 292,10	?
7	четверг	2 125,20	3 824,30	?
8	пятница	3 896,60	3 020,10	?
9	суббота	5 420,30	4 262,10	?
10	воскресенье	6 050,60	4 369,50	?
11	Ср. значение	?	?	
12				
13	Общий финансовый результат за неделю:			?

Задание 9.

Даны значения переменной  $z$  и значения переменной  $m$ . В MS Excel найти сумму  $\sum z_i m_i$ , где ( $i$  изменяется от 1 до 7), используя стандартную функцию СУММПРОИЗВ. В результате к в ответе указать одно число.

$z$	34	37	40	43	46	49	52
$m$	0,08	0,18	0,85	0,8	0,28	0,08	0,38

Задание 10.

Дана таблица по объемам продаж некоторой фирмы в разных филиалах, необходимо в MS Excel построить сводную таблицу, в которой отразить объемы продаж в разрезе филиалов. В ответе к заданию укажите объем продаж в филиале «Екатеринбург» за февраль 2017 года.

Филиал	Фамилия	Дата продажи	Объем продаж, руб.
Екатеринбург	Рогожина	05.01.2017	4400
Екатеринбург	Тетюев	05.01.2017	5500
Екатеринбург	Хмылина	05.01.2017	300
Екатеринбург	Тютрюмов	05.01.2017	8800
Екатеринбург	Валк	05.01.2017	7100
Серов	Селедкин	05.01.2017	200,5
Полевской	Белоглазова	06.01.2017	8900
Нижний Тагил	Земцов	06.01.2017	3200
Каменск-Уральский	Гомзикова	06.01.2017	1900
Первоуральск	Илясова	06.01.2017	2700
Екатеринбург	Рыбалка	06.01.2017	7100
Екатеринбург	Сафонов	06.01.2017	4800
Екатеринбург	Семянников	06.01.2017	9400
Екатеринбург	Собчук	07.01.2017	3100
Екатеринбург	Соколова	08.01.2017	1500
Екатеринбург	Стяжкина	09.01.2017	8900
Екатеринбург	Переборщикова	10.01.2017	4300
Екатеринбург	Рассохина	13.01.2017	7800

Екатеринбург	Рошкетаев	14.01.2017	7600
Екатеринбург	Сайтгараева	15.01.2017	9400
Екатеринбург	Семейкина	16.01.2017	200
Екатеринбург	Табаринцева	17.01.2017	5800
Екатеринбург	Смирнов	20.01.2017	1400
Екатеринбург	Соловьева	21.01.2017	2100
Екатеринбург	Тихоплав	22.01.2017	5400
Екатеринбург	Кадникова	23.01.2017	4100
Екатеринбург	Валова	24.01.2017	700
Екатеринбург	Калугин	27.01.2017	1100
Екатеринбург	Васильева	28.01.2017	3600
Екатеринбург	Калугина	11.02.2017	6300
Екатеринбург	Машкова	12.02.2017	6400
Екатеринбург	Шанаурина	13.02.2017	800
Екатеринбург	Феофилактов	14.02.2017	100
Екатеринбург	Шуклина	17.02.2017	9500
Екатеринбург	Вишнева	18.02.2017	7300
Екатеринбург	Киселева	19.02.2017	3800
Екатеринбург	Храмцов	20.02.2017	1800

#### **ОП 4 Здания и сооружения**

*Закрытые вопросы.*

Задание 1. Выбрать номер правильного ответа

Назначение отмостки

- а) Равномерная осадка здания
- б) Отвод атмосферных вод от стен и фундаментов
- в) Обеспечение устойчивости здания

Задание 2. Выбрать номер правильного ответа

Высота уступа ленточного фундамента на местности с уклоном

- а) Не больше 0,5
- б) Не меньше 0,5
- в) 1 м

Задание 3. Выбрать номер правильного ответа

Конструкции, перекрывающие проем в стене?

- а) Карниз
- б) Пилястры
- в) Перемычки

Задание 4. Выбрать номер правильного ответа

Отдельные опоры зданий опираются на фундаменты?

- а) Ленточные
- б) Столбчатые и ленточные
- в) Столбчатые, сплошные и свайные

Задание 5. Выбрать номер правильного ответа

Конструктивные средства сообщения между этажами?

- а) Лифты
- б) Эскалаторы
- в) Пандусы

Задание 6. Выбрать номер правильного ответа

Устройство прерывистых ленточных фундаментов позволяет?

- а) Снизить расход материалов
- б) Уменьшить затраты труда
- в) Снизить расход материалов, уменьшить затраты труда
- г) Снизить расход материалов, уменьшить затраты труда, полностью использовать несущую способность фундамента

Задание 7. Выбрать номера правильного ответа

Для анкеровки сборных железобетонных плит в кирпичных стенах используют?

- а) Стальные связи, заделанные в стену
- б) Стальные связи, закрепленные к монтажным петлям
- в) Стальные связи, приваренные к закладным деталям
- г) крепкие веревки

Задание 8. Выбрать номер правильного ответа

Увеличение площади и лучшая освещенность помещений достигаются устройством?

- а) Балкона
- б) Эркера
- в) Лоджии

Задание 9. Выбрать номера правильного ответа

На скатных крышах необходимо ограждение по высоте?

- а) Общественных зданий более 10 м
- б) Жилых домов свыше 3 этажей
- в) Жилых домов свыше 5 этажей

Задание 10. Выбрать номер правильного ответа

Идеальным основанием является?

- а) Крупнообломочный
- б) Песчаный
- в) Глинистый
- г) Скальный

Задание 11. Выбрать номер правильного ответа

Здания, в которых стены смонтированы из больших искусственных камней, называют?

- а) Панельными
- б) Крупноблочным
- в) Монолитными

Задание 12. Выбрать номер правильного ответа

Ступени, примыкающие к лестничной площадке называют:

- а) Косоуры
- б) Фризовые
- в) Тетива
- г) Важная ступень

Задание 13. Выбрать номер правильного ответа

Отдельные опоры являются конструктивными элементами?

- а) Бескаркасных зданий
- б) Каркасных зданий
- в) Зданий с неполным каркасом

Задание 14. Выбрать номер правильного ответа

Замкнутый объем между крышей и перекрытием верхнего этажа называется?

- а) Подвал
- б) чердак

Задание 15. Выбрать номер правильного ответа

Размеры проступи ступени?

- а) 150
- б) 300
- в) 240

Задание 16. Выбрать номер правильного ответа

Сколько этажей в зданиях повышенной этажности?

- а) 1-3
- б) 10-20
- в) 24-30

### *Открытые вопросы*

Задание 1. Дать определение.

Отмостка — это

Задание 2.

Какая система здания представлена на схеме б)?



Задание 3.

Как называется отбор наиболее технически современных и экономически целесообразных конструкций, пригодных для многократного использования в строительстве

Задание 4. Дополнить предложение

Что представлено на схеме?



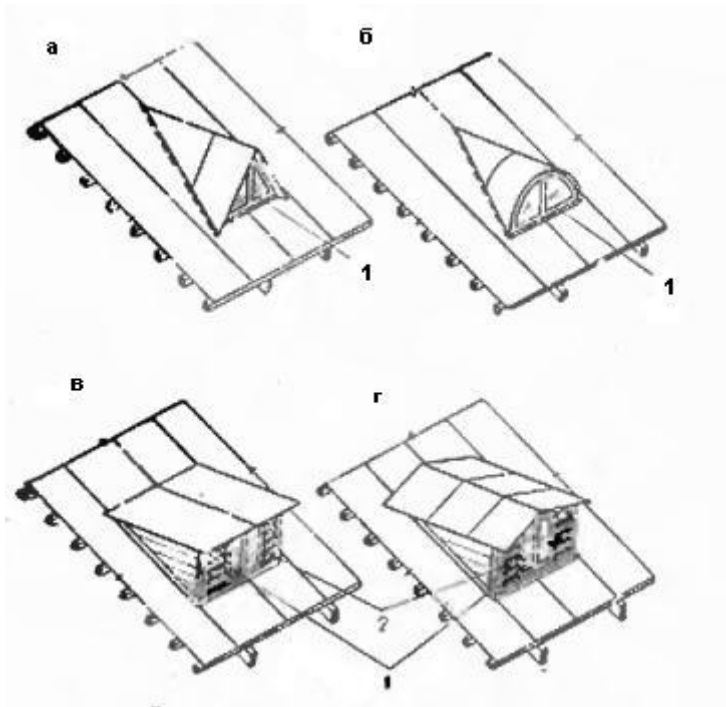

Задание 5.

Какая конструкция представлена на схеме?

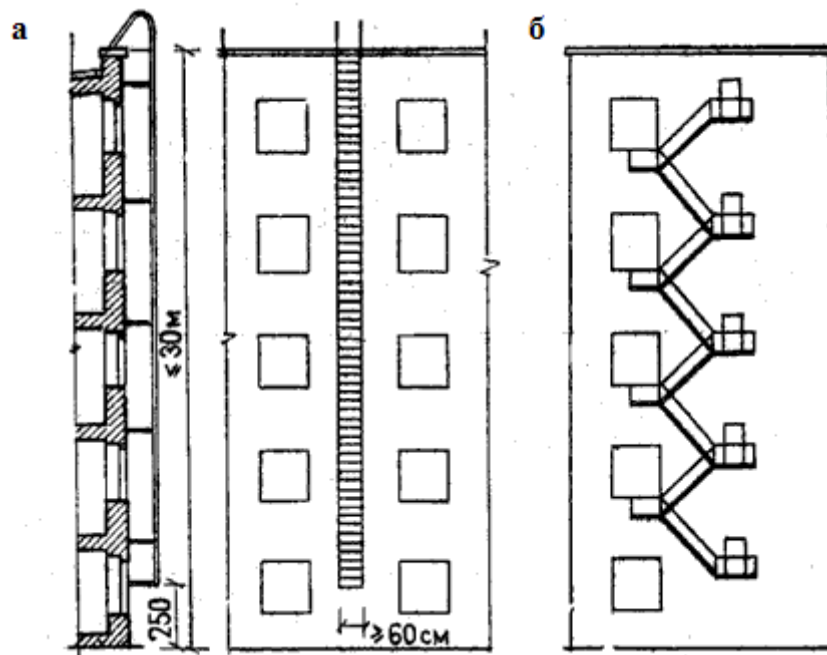

Задание 6.

Что представлено на схеме?

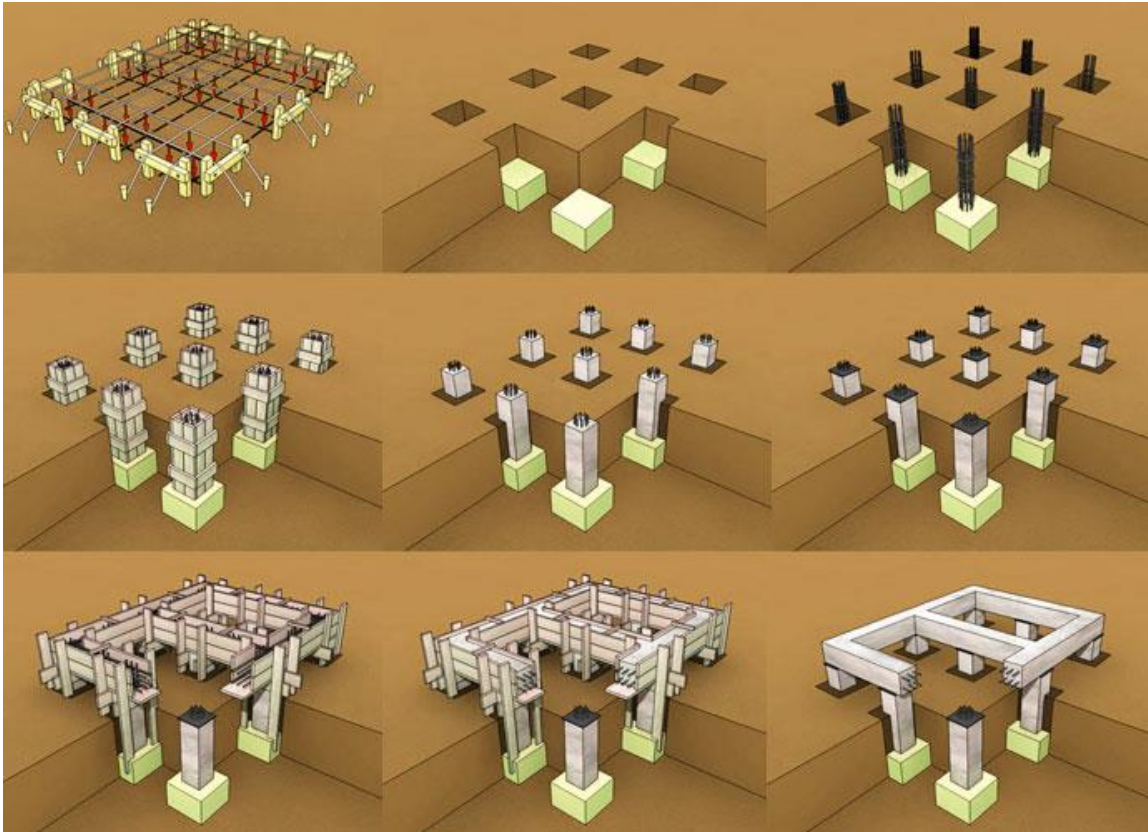

Задание 7.  
Какой вид фундаментов представлен на схеме?



Задание 8.  
Какой конструктивный элемент представлен на схеме?



Задание 9.  
Какое сечение здания представлено на схеме?

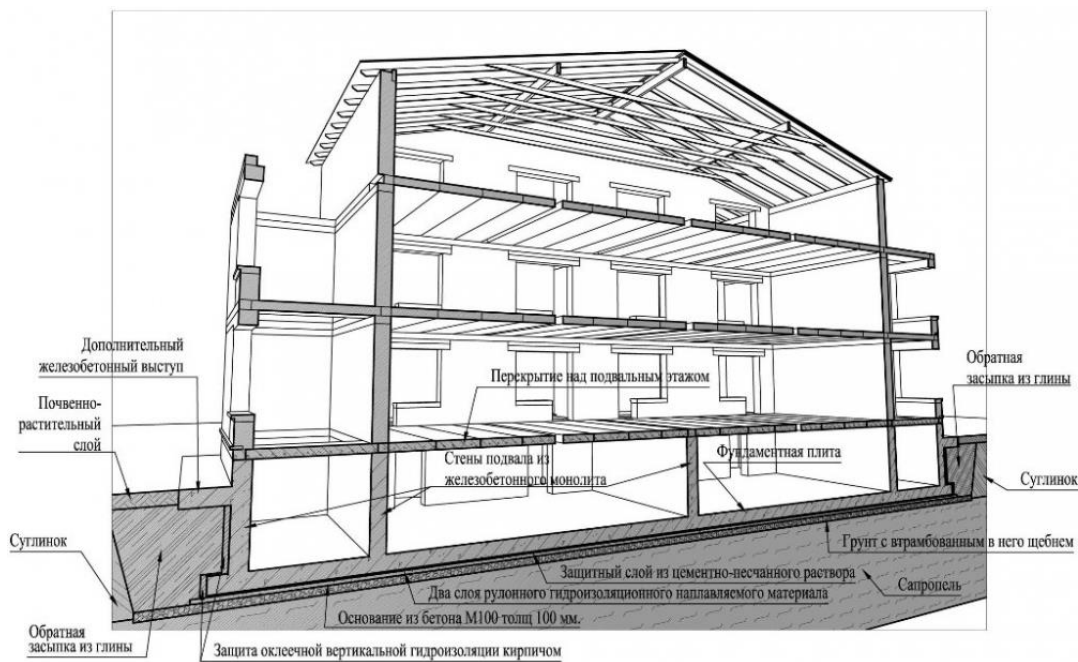

Задание 10.

Какая конструкция фундаментов представлена на схеме?

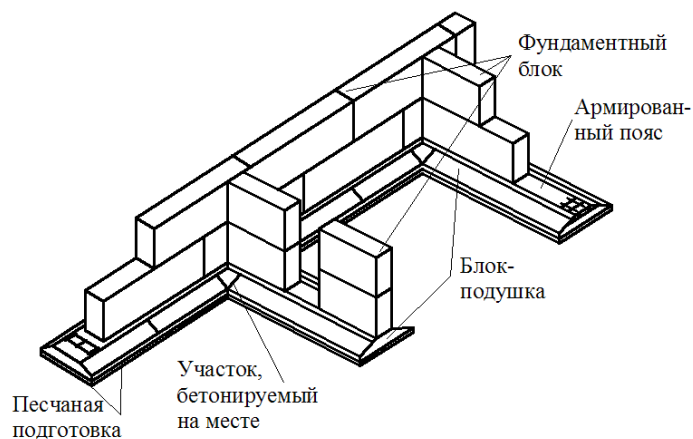

Задание 11.

Условная линейная единица измерения, применяемая для координации размеров зданий и сооружений, их элементов, строительных конструкций, изделий и элементов оборудования – это...

Задание 12.

Какой конструктивный узел сопряжения элементов показан на схеме?

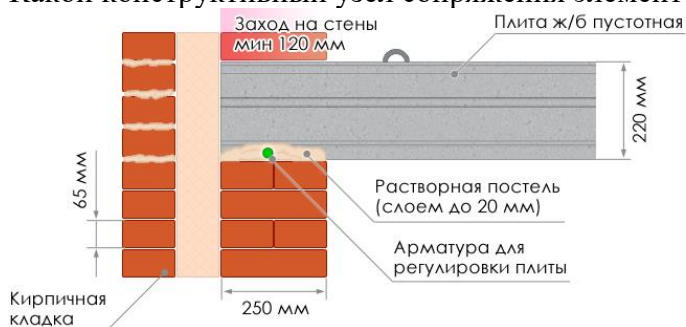

Задание 13.

Совмещенная крыша- это конструкция, выполняющая функции:

Задание 14. Дополните предложение.

... — это часть здания, расположенная ниже отметки поверхности грунта

Задание 15.

Отсеки ленточного фундамента в местах осадочного шва между собой связаны или нет?

Задание 16.

Однорядная система привязки- это:

Задание 17.

Какая конструкция крыши представлена на схеме?



Задание 18.

Вертикальные ограждения, разделяющие смежные помещения, называются?

Задание 19.

На схеме представлен:

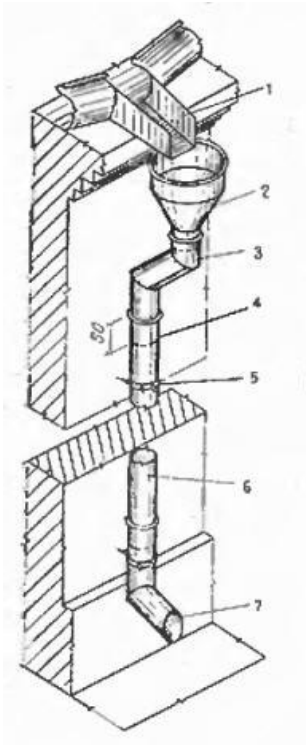

Задание 19.  
Капиталь это:

### МДК 02.02 Территориальное планирование

*Закрытые вопросы.*

1 Важным признаком региона является управляемость, непосредственно связанная с административно-территориальным делением страны

- А) Да
- Б) Нет

2 Региональная социально-экономическая политика охватывает сферу деятельности государства по управлению политическим, экономическим, социальным и экологическим развитием страны в пространственном, региональном аспекте

- А) Да
- Б) Нет

3 Проводимая региональная политика по определённому выравниванию пространственных возможностей всегда приводит к полному равенству экономических и социальных условий

- А) Да
- Б) Нет

4 В России возможен унифицированный подход к регионам

- А) Да
- Б) Нет

5 Основной целью разработки стратегий социально-экономического развития федеральных округов (макрорегионов) является детализация для уровня федерального округа (макрорегиона) целей и приоритетов социально-экономического развития Российской Федерации

А) Да

Б) Нет

*Открытые вопросы.*

1 Функциональные зоны- это

2 Территориальные зоны- это

3 К прогнозным документам относятся

4 Максимальный срок работы согласительной комиссии не может превышать

5 Что такое территория?

6 Схемы территориального планирования Российской Федерации, в том числе внесение изменений в такие схемы, кем утверждаются?

7 Проект схемы территориального планирования муниципального района подлежит согласованию с уполномоченным органом. Назовите его.

8 Что признается единым документом территориального планирования и градостроительного зонирования поселения, муниципального округа, городского округа?

9 Кем утверждается порядок подготовки и утверждения единого документа территориального планирования и градостроительного зонирования поселения, муниципального округа, городского округа, внесение в него изменений?

ПК 3.1	Консультировать по вопросам регистрации прав на объекты недвижимости и предоставления сведений, содержащихся в Едином государственном реестре недвижимости (далее - ЕГРН).
--------	--

## СГ.02 Иностранный язык в профессиональной деятельности

### *Закрытые вопросы.*

1. Выберите правильный вариант ответа

Do you know ... ?

- a) when Boxing Day is
- b) when is Boxing Day
- c) Boxing Day is when

2. Выберите правильный вариант ответа

I didn't see this play yesterday. ... I.

- a) neither did
- b) so did
- c) either did

3. Выберите правильный вариант ответа

I have never listened to ... stories.

- a) so
- b) such a
- c) such

4. Выберите правильный вариант ответа

If I ... you I would help him.

- a) was
- b) were
- c) had been

5. Выберите правильный вариант ответа

If the weather ... warmer they would have gone to the country.

- a) had been b) was c) has been

6. Choose ONE answer.

The height of the point \_\_\_\_ the surface of the Earth's ellipsoid is geodetic height.

- a. under
- b. above
- c. near

7. Choose ONE answer.

The figure of the Earth \_\_\_\_ by a level surface coinciding with the surface of the World Ocean in a state of complete rest and equilibrium, according to continued under the continents is geoid.

- a. forming
- b. formed
- c. forms

### *Открытые вопросы.*

1. Заполните пропуски.

"He came yesterday." She said that he had come.....

2. Заполните пропуски.

"My parents will arrive today." He said that his parents would arrive.....

3. Заполните пропуски.

"I will contact you tomorrow." He said he would contact me.....

4. Переведите из прямой речи в косвенную предложения с модальными глаголами.

He said, "I can drive a car."

5. Переведите из прямой речи в косвенную предложения с модальными глаголами.

She said to me, "You ought to call her."

6. Complete the sentence.

The height of the point \_\_\_ the surface of the Earth's ellipsoid is geodetic height.

7. Complete the sentence.

Land legislation consists \_\_\_ the Constitution of the Russian Federation, federal laws, laws of the constituent entities of the Russian Federation, decrees of the President of the Russian Federation, decrees of the Government of the Russian Federation, acts of executive authorities of the constituent entities of the Russian Federation, acts of local governments within their competence.

8. Complete the sentence.

The subject of land law are public relations that arise about and in connection with the provision, use and protection of\_\_\_.

#### **ОП 4 Здания и сооружения**

##### *Закрытые вопросы.*

Задание 1. Выбрать номер правильного ответа

Назначение отводки

- а) Равномерная осадка здания
- б) Отвод атмосферных вод от стен и фундаментов
- в) Обеспечение устойчивости здания

Задание 2. Выбрать номер правильного ответа

Высота уступа ленточного фундамента на местности с уклоном

- а) Не больше 0,5
- б) Не меньше 0,5
- в) 1 м

Задание 3. Выбрать номер правильного ответа

Конструкции, перекрывающие проем в стене?

- а) Карниз
- б) Пилястры
- в) Перемычки

Задание 4. Выбрать номер правильного ответа

Отдельные опоры зданий опираются на фундаменты?

- а) Ленточные
- б) Столбчатые и ленточные
- в) Столбчатые, сплошные и свайные

Задание 5. Выбрать номер правильного ответа

Конструктивные средства сообщения между этажами?

- а) Лифты



- б) Эскалаторы
- в) Пандусы

Задание 6. Выбрать номер правильного ответа

Устройство прерывистых ленточных фундаментов позволяет?

- а) Снизить расход материалов
- б) Уменьшить затраты труда
- в) Снизить расход материалов, уменьшить затраты труда
- г) Снизить расход материалов, уменьшить затраты труда, полностью использовать несущую способность фундамента

Задание 7. Выбрать номера правильного ответа

Для анкеровки сборных железобетонных плит в кирпичных стенах используют?

- а) Стальные связи, заделанные в стену
- б) Стальные связи, закрепленные к монтажным петлям
- в) Стальные связи, приваренные к закладным деталям
- г) крепкие веревки

Задание 8. Выбрать номер правильного ответа

Увеличение площади и лучшая освещенность помещений достигаются устройством?

- а) Балкона
- б) Эркера
- в) Лоджии

Задание 9. Выбрать номера правильного ответа

На скатных крышах необходимо ограждение по высоте?

- а) Общественных зданий более 10 м
- б) Жилых домов свыше 3 этажей
- в) Жилых домов свыше 5 этажей

Задание 10. Выбрать номер правильного ответа

Идеальным основанием является?

- а) Крупнообломочный
- б) Песчаный
- в) Глинистый
- г) Скальный

Задание 11. Выбрать номер правильного ответа

Здания, в которых стены смонтированы из больших искусственных камней, называют?

- а) Панельными
- б) Крупноблочным
- в) Монолитными

Задание 12. Выбрать номер правильного ответа

Ступени, примыкающие к лестничной площадке называют:

- а) Косоуры
- б) Фризовые
- в) Тетива
- г) Важная ступень

Задание 13. Выбрать номер правильного ответа

Отдельные опоры являются конструктивными элементами?

- а) Бескаркасных зданий
- б) Каркасных зданий
- в) Зданий с неполным каркасом

Задание 14. Выбрать номер правильного ответа

Замкнутый объем между крышей и перекрытием верхнего этажа называется?

- а) Подвал
- б) чердак

Задание 15. Выбрать номер правильного ответа

Размеры проступи ступени?

- а) 150
- б) 300
- в) 240

Задание 16. Выбрать номер правильного ответа

Сколько этажей в зданиях повышенной этажности?

- а) 1-3
- б) 10-20
- в) 24-30

### *Открытые вопросы*

Задание 1. Дать определение.

Отмостка — это

Задание 2.

Какая система здания представлена на схеме б)?

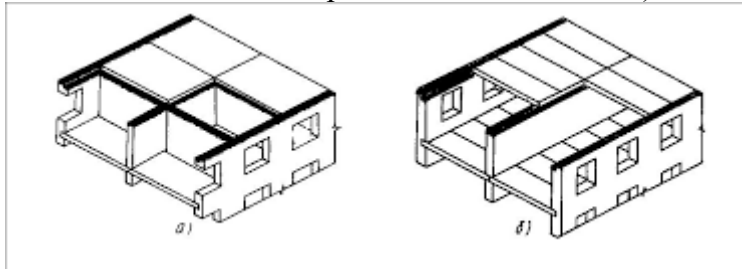

Задание 3.

Как называется отбор наиболее технически современных и экономически целесообразных конструкций, пригодных для многократного использования в строительстве

Задание 4. Дополнить предложение

Что представлено на схеме?

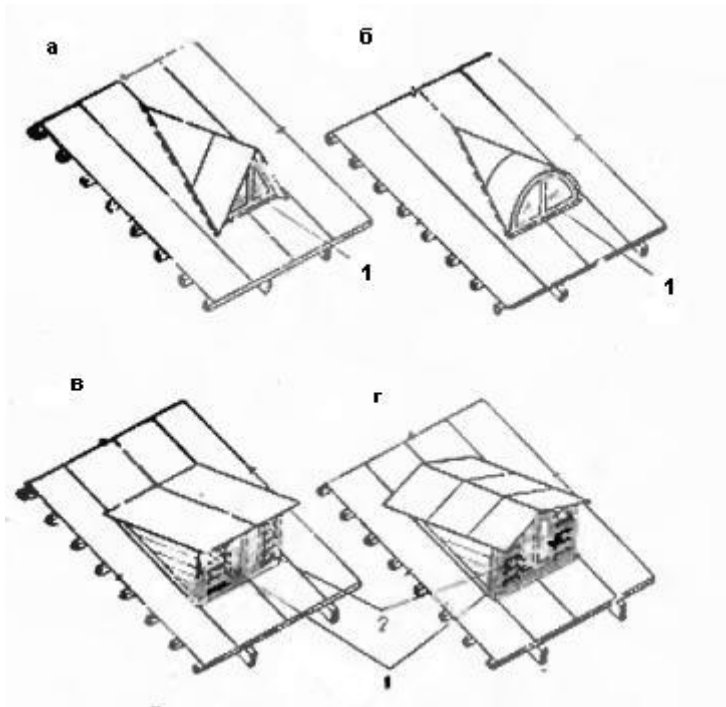

Задание 5.

Какая конструкция представлена на схеме?

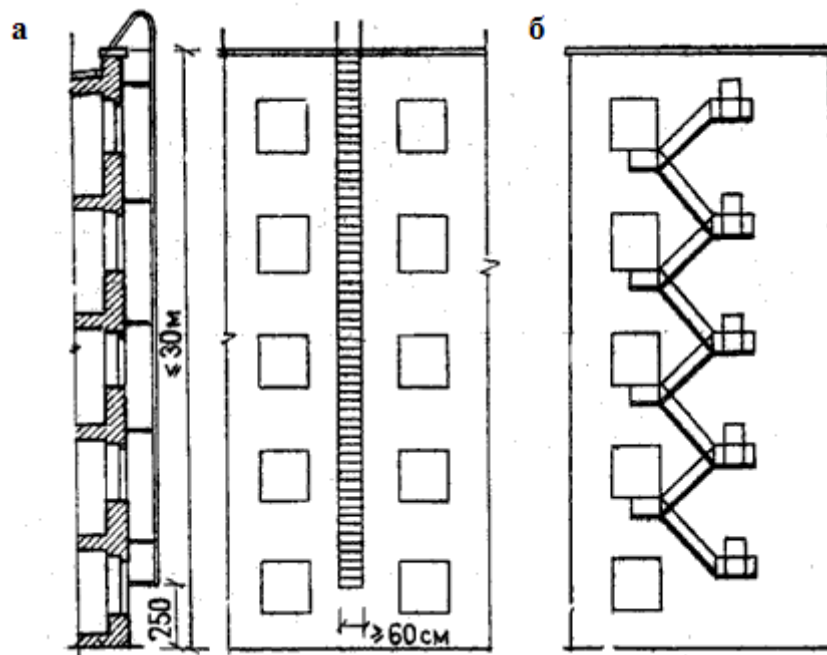

Задание 6.

Что представлено на схеме?

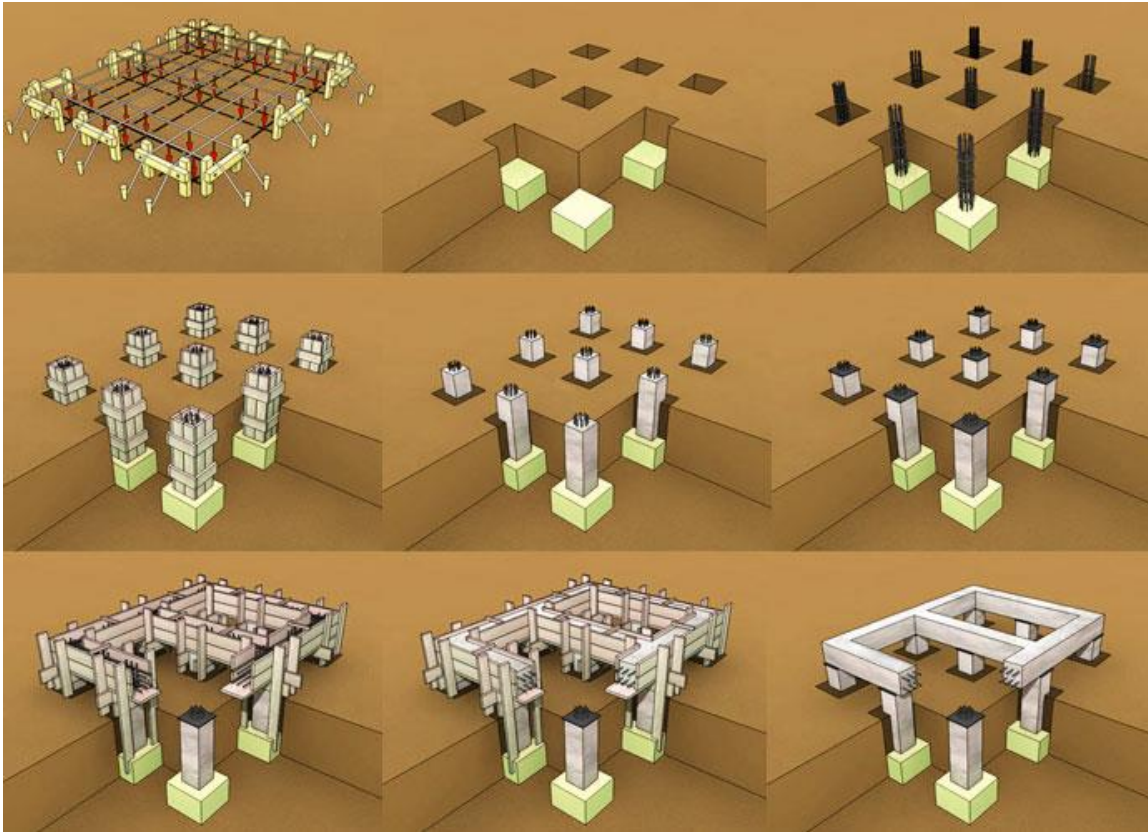

Задание 7.  
Какой вид фундаментов представлен на схеме?



Задание 8.  
Какой конструктивный элемент представлен на схеме?



Задание 9.  
Какое сечение здания представлено на схеме?

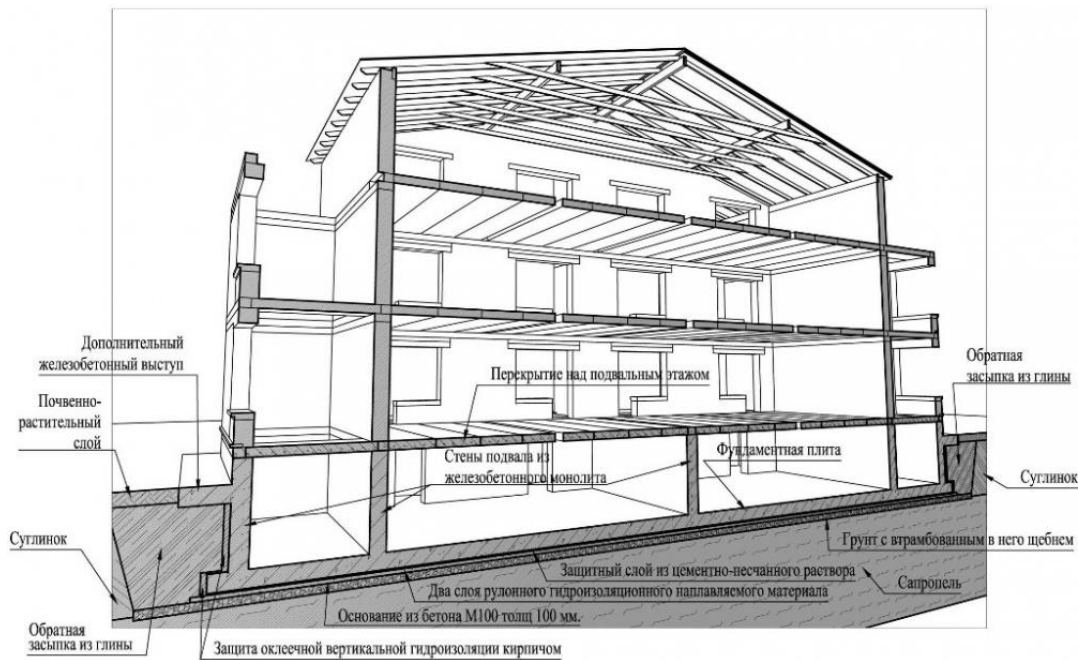

Задание 10.

Какая конструкция фундаментов представлена на схеме?

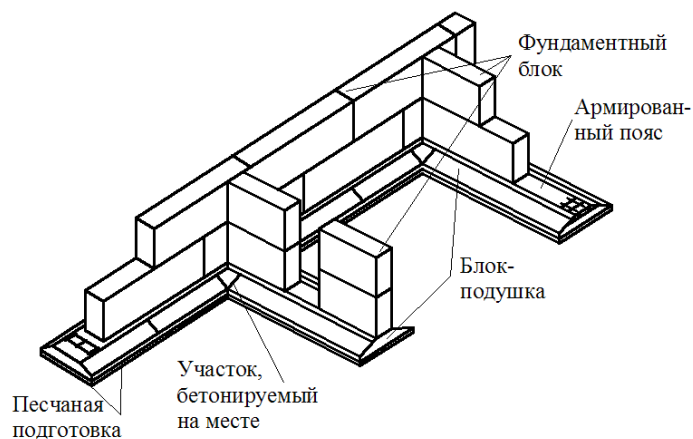

Задание 11.

Условная линейная единица измерения, применяемая для координации размеров зданий и сооружений, их элементов, строительных конструкций, изделий и элементов оборудования – это...

Задание 12.

Какой конструктивный узел сопряжения элементов показан на схеме?

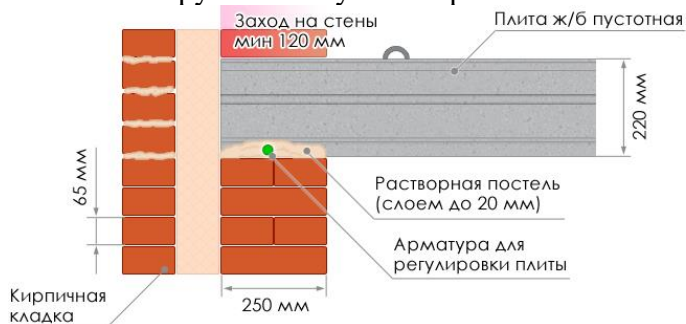

Задание 13.

Совмещенная крыша- это конструкция, выполняющая функции:

Задание 14. Дополните предложение.

... — это часть здания, расположенная ниже отметки поверхности грунта

Задание 15.

Отсеки ленточного фундамента в местах осадочного шва между собой связаны или нет?

Задание 16.

Однорядная система привязки- это:

Задание 17.

Какая конструкция крыши представлена на схеме?



Задание 18.

Вертикальные ограждения, разделяющие смежные помещения, называются?

Задание 19.

На схеме представлен:

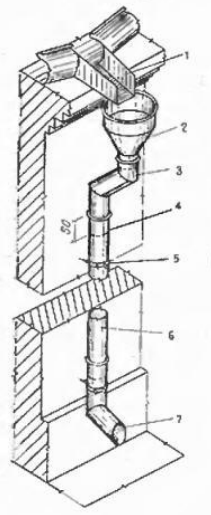

Задание 19.

Капитель это:

**ОП 6 Основы экономики организации, менеджмента и маркетинга**

*Закрытые вопросы.*

1. Выберите один правильный ответ из предложенных вариантов.  
Возникновение раннего менеджмента связано с:  
а) началом ведения племенами людей оседлого образа жизни  
б) проведением управленческих экспериментов в Хоторне  
в) разработкой Ф.Тейлором концепции научного управления  
г) переходом от мануфактур к машинному производству
2. Выберите один правильный ответ из предложенных вариантов.  
Совокупность приемов, методов и средств осуществления управления - это:  
а) менеджмент  
б) управление  
в) функция менеджмента
3. Выберите один правильный ответ из предложенных вариантов.  
Что является результатом деятельности объекта управления:  
а) информация  
б) готовая продукция  
в) управленческое решение
4. Выберите один правильный ответ из предложенных вариантов.  
Менеджменту в Японии характерен тип управленческих решений:  
а) единоличный  
б) единолично-консультативный или компромисс  
в) сугубо единоличный, реже единолично-консультативный  
г) консенсус или компромисс
5. Выберите один правильный ответ из предложенных вариантов.  
Методы менеджмента – это:  
а) подходы к подбору и выбраковыванию ресурсов  
б) способы повысить эффективность используемых ресурсов  
в) приемы и способы воздействия на коллектив, а также отдельно взятых работников для достижения целей и миссии организации

*Открытые вопросы.*

1. Укажите кто является родоначальником школы научного менеджмента?
2. Назовите автора книги «Принципы научного менеджмента» 1911 г. ?
3. Какой стиль управления следует применить руководителю при приеме на работу молодых не опытных специалистов?
4. Заполните схему основные функции менеджмента

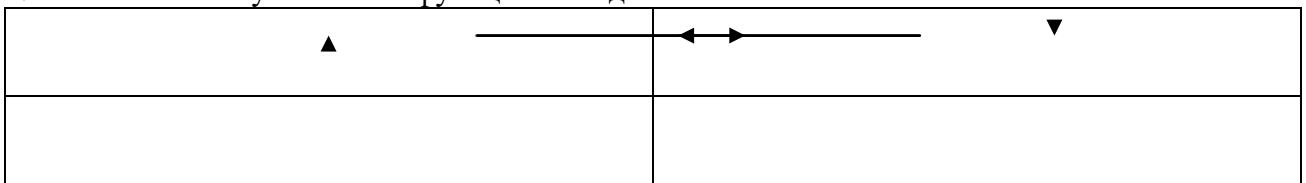



5. Назовите фамилию человека, который создал и внедрил поточно-массовое производство, основанное на стандартизации, и конвейеризации производственных процессов с разделением труда на отдельные операции.

6. Определите заработную плату работника за месяц, если:

- за месяц отработано 180 часов;
- тарифная ставка работника – 40 рублей;
- премия 35%
- уральский коэффициент – 0,15

## **ОП 7 Правовое обеспечение профессиональной деятельности**

### *Закрытые вопросы.*

Задание 1.

Государственной регистрации подлежат:

- а) право хозяйственного ведения
- б) право собственности
- в) содержание собственности
- г) форма собственности

Задание 2.

Правовую основу государственного кадастрового учета составляют:

- а) Конституция РФ
- б) Трудовой кодекс
- в) Кодекс об административных правонарушениях

Задание 3.

Кто является участниками отношений, возникающих при осуществлении государственного кадастрового учета:

- а) арендатор
- б) подрядчик
- в) представитель ТСЖ
- г) собственник имущества

Задание 4.

По договору купли продажи недвижимости товар передается:

- а) во временное владение
- б) во временное пользование
- в) в собственность
- г) по соглашению

Задание 5.

Договор продажи недвижимости заключается в :

- а) письменной форм
- б) в устной форме
- в) по соглашению сторон

### *Открытые вопросы.*

Задание 1. Закончите предложение.

В кадастр недвижимости вносятся.....

Ответ: основные и дополнительные сведения об объекте недвижимости.



Задание 2. Запишите слово пропущенное в схеме.



Задание 3. Дополните. Единый государственный реестр недвижимости представляет собой свод достоверных систематизированных сведений в текстовой форме (семантические сведения) и графической форме (графические сведения) и состоит из:

1. реестра прав, ограничений прав и обременений недвижимого имущества (далее также - реестр прав на недвижимость)
2. ....

Задание 4. Закончите предложение.

Реестры Единого государственного реестра недвижимости, кадастровые карты, перечни координат пунктов геодезической основы в местных системах координат и книги учета документов ведутся в..... (форма)

Задание 5. Закончите предложение.

По договору купли-продажи недвижимого имущества (договору продажи недвижимости) продавец обязуется передать в собственность покупателя .....

Задание 6. Перечислите существенные условия договора купли продажи.

- 1 Розничная купля продажа
- 2 Поставка товаров

Задание 7. Ковалев предложил своему знакомому Аркадьеву приобрести у него картину известного мастера. Аркадьев на следующий день направил по факсу ответ, в котором содержалось его согласие приобрести картину с указанием цены покупки. Через 5 дней Ковалев сообщил Аркадьеву, что готов продать ему картину по цене, на 25% выше цены, предложенной Аркадьевым. Аркадьев не согласился с этим, отметив, что, по его мнению, договор между ними уже был заключен на условиях, содержащихся в его факсимильном сообщении, которое должно считаться акцептом. Чьи действия в описанной ситуации можно рассматривать как оферту и акцепт? Был ли заключен договор между Ковалевым и Аркадьевым?

Задание 8. Определите, какие из перечисленных действий в соответствии с Гражданским кодексом относятся к способам обеспечения обязательств, объясните.

1. неустойка
2. удержание паспорта
3. задаток
4. вынесение выговора

Задание 9. Закончите предложение (определение).

В силу залога кредитор по обеспеченному залогом обязательству (залогодержатель) имеет право.....

Задание 10. Запишите слова пропущенные в схеме.

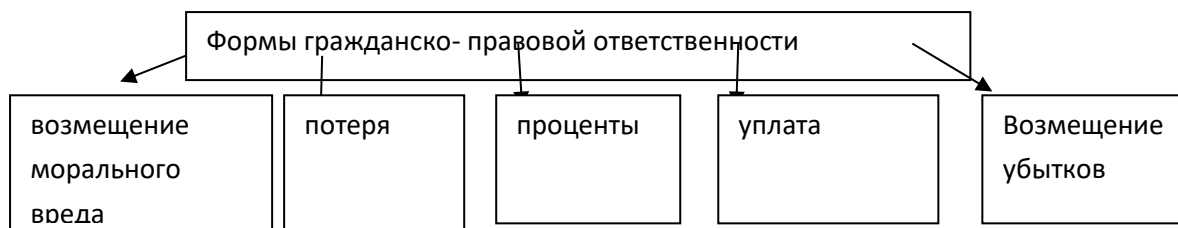

### МДК 03.01 Правовое регулирование отношений в землеустройстве, кадастре и градостроительстве

#### *Закрытые вопросы.*

1. Выберите один правильный ответ из предложенных вариантов.

Информация о земельном участке расположена в

- а) в кадастре
- б) на Госуслугах
- в) в нормативных актах

2. Выберите один правильный ответ из предложенных вариантов.

Земельные участки на праве аренды могут иметь ...

- а) Российские физические и юридические лица, иностранные граждане и лица без гражданства;
- б) Только российские граждане;
- в) Любые лица, достигшие 15-летнего возраста;

3. Выберите один правильный ответ из предложенных вариантов.

Государственная регистрация прав на недвижимое имущество и сделок с ним осуществляется по ...

- а) месту нахождения недвижимого имущества;
- б) месту регистрации собственника недвижимого имущества.

4. Выберите один правильный ответ из предложенных вариантов.

Государственная регистрация ипотеки осуществляется

- а) По месту проживания заёмщика;
- б) По месту нахождения имущества, являющегося предметом ипотеки;
- в) По месту нахождения залогодержателя;

5. Выберите один правильный ответ из предложенных вариантов.

Право собственности на предприятие переходит к покупателю с момента:

- а) Государственной регистрации указанного права;
- б) Подписания сторонами передаточного акта;
- в) Подписания сторонами договора и оплаты стоимости предприятия.

#### *Открытые вопросы*

1. Отказ в государственной регистрации прав или уклонение соответствующего органа от регистрации могут быть обжалованы...

2. Государственной регистрации подлежат сделки с ...

3. Участниками отношений при государственной регистрации являются...

4. Перечислите этапы проведения государственной регистрации.
5. В государственной регистрации прав на земельный участок может быть отказано, если...
6. С использованием положений Федерального закона РФ «О государственной регистрации недвижимости» раскройте сущность оснований проведения кадастрового учета и регистрации прав на объект недвижимости.
7. Решите задачу с использованием норм действующего земельного законодательства РФ. Гражданин Петровский М.С. продал земельный участок гражданке Волковой А.Д. Будет ли письменный договор купли-продажи объекта недвижимости в данном случае достаточным основанием для передачи правообладателем своих правомочий на соответствующий земельный участок другому лицу и почему?
8. Решите задачу с использованием положений действующего законодательства Российской Федерации, регулирующего создание и ведение Единого государственного реестра недвижимости:  
Гражданин Сергеев А.Ю. обратился в орган кадастрового учета города К. для устранения технической ошибки в написании населенного пункта, в котором находится его земельный участок. Раскройте порядок осуществления данной операции с позиций действующего законодательства РФ.
9. Выберите из текста Федерального закона «О кадастровой деятельности» от 24.07.2007г. № 221-ФЗ следующие данные:
- 1) Правовое положение кадастровых инженеров;
  - 2) Формы осуществления деятельности кадастровыми инженерами;
  - 3) Порядок согласования границ земельных участков;
  - 4) Статус ранее учтенных объектов недвижимости.
10. Определить категорию земель и разрешенное использование земельного участка под кадастровым номером: 66:41:0403076:149

**МДК 03.02 Основы ведения единого государственного реестра недвижимости (ЕГРН)**  
*Закрытые вопросы.*

1 Сервитут - это:

- А) Изъятие земельного участка, используемого с нарушением законодательства
- Б) Выкуп земельного участка для государственных нужд
- В) Право ограниченного пользования чужим земельным участком

2 Что может быть предметом сервитута?

- А) Имущественные права собственника
- Б) Здания, сооружения
- В) Земельные участки
- Г) Имущественные обязанности

3 Кадастровые карты подразделяются на:

- А) Геодезические и топографические
- Б) Публичные и дежурные
- В) Полевые и городские

4 Результатом кадастровых работ является:

- А) Межевой план, технический паспорт, акт обследования

- Б) Межевой план, технический план, акт обследования
- В) Кадастровый план, акт обследования, межевой план

5 К объектам недвижимости относят:

- А) Здания, сооружения
- Б) самолеты гражданской авиации РФ
- В) обособленные водные объекты
- Г) тяжелый большегрузный автотранспорт

*Открытые вопросы.*

- 1 Какое количество заявлений представляется для постановки на кадастровый учет в случае образования 2 или более объектов недвижимости?
- 2 Почему могут приостановить регистрацию в Росреестре?
- 3 Что делать если отказали в регистрации недвижимости?
- 4 Какие объекты недвижимости нельзя поставить на кадастровый учет?
- 5 Сколько экземпляров должно быть в договоре?

ПК 3.2	Осуществлять документационное сопровождение в сфере кадастрового учета и (или) государственной регистрации прав на объекты недвижимости.
--------	--

## ОП 2 Информационные технологии в профессиональной деятельности

### Закрытые вопросы.

Задание 1.

Выберите один правильный ответ на вопрос: В качестве регистраторов могут выступать следующие объекты системы «1С:Предприятие»:

- А) Документы
- Б) Документы и Регистры бухгалтерии
- В) Справочники
- Г) Регистры бухгалтерии и Регистры накопления
- Д) Документы, справочники, Регистры бухгалтерии и Регистры накопления

Задание 2.

Выберите один правильный ответ на вопрос: Функциональность программы «1С:Бухгалтерия 8» позволяет решать следующие задачи по учету расчетов заработной платы:

- А) Начисление больничных
- Б) Начисление отпускных
- В) Начисление районного коэффициента и северной надбавки
- Г) Все перечисленные.
- Д) Начисление только больничных и отпускных

Задание 3.

Установите соответствие между языком программирования и его описанием.

Язык программирования	Описание
А) HTML	1. формальный язык описания внешнего вида документа (веб-страницы), написанного с использованием языка разметки (чаще всего HTML или XHTML).
Б) CSS	2. это распространённый язык программирования общего назначения с открытым исходным кодом. Данный язык программирования специально сконструирован для веб-разработок и его код может внедряться непосредственно в HTML.
В) PHP	3. это полноценный динамический язык программирования, который применяется к HTML документу, и может обеспечить динамическую интерактивность на веб-сайтах.
Г) JavaScript	4. это код, который используется для структурирования и отображения веб-страницы и её контента.

Задание 4.

Какие CMS-системы из перечисленных являются бесплатными и свободно-распространяемыми?

- А) Bitrix
- Б) Wordpress
- В) Joomla
- Г) NetCat
- Д) Drupal
- Е) PHP Shop

Задание 5.

Выберите один правильный ответ на вопрос: В Плане счетов программы «1С:Бухгалтерия 8» для счетов предусмотрены признаки:

- А) Активный и пассивный
- Б) Активный, пассивный и активно-пассивный.
- В) Активный, пассивный, активно-пассивный и закрываемый (с нулевым сальдо)
- Г) Активный, пассивный, контрактивный и контрпассивный
- Д) Активный, пассивный, контрактивный, контрпассивный, а также закрываемый (с нулевым сальдо)

*Открытые вопросы.*

Задание 1.

Проанализировать фонд заработной платы по отделам и филиалам для предприятия, имеющего филиалы в разных городах. Используя инструменты Excel - сводная таблица, построить сводные таблицы суммарных окладов сотрудников по отделам, затем по филиалам. В ответе к заданию указать какова величина оклада в филиале Екатеринбург.

Список сотрудников

Фамилия	Должность	Оклад (руб.)	Отдел	Филиал
Акулич	зам. директора	18000	коммерческий	Каменск-Уральский
Андреева	продавец	8000	торговый	Каменск-Уральский
Антонова	продавец	8000	торговый	Первоуральск
Апсатдарова	бухгалтер	10000	финансовый	Первоуральск
Белецкая	директор	30000	коммерческий	Первоуральск
Биченов	продавец	8000	торговый	Нижний Тагил
Боязит	администратор сети	15000	коммерческий	Каменск-Уральский
Валиева	кассир	8000	финансовый	Первоуральск
Гапанович	продавец	8000	торговый	Нижний Тагил
Гарайшина	продавец	8000	торговый	Нижний Тагил
Гомзикова	менеджер зала	9500	торговый	Каменск-Уральский
Гончаров	продавец	8000	торговый	Каменск-Уральский
Дорофеева	бухгалтер	10000	финансовый	Каменск-Уральский
Дубровина	продавец	8000	торговый	Каменск-Уральский
Евсеева	продавец	8000	торговый	Первоуральск
Земцов	менеджер зала		торговый	Нижний Тагил
Ибрагимова	продавец	8000	торговый	Нижний Тагил
Изергина	кассир	8000	финансовый	Каменск-Уральский
Илясова	менеджер зала	10000	торговый	Первоуральск
Киселева	продавец	8000	торговый	Екатеринбург
Коваленко	продавец	8000	торговый	Нижний Тагил
Корнеев	продавец	8000	торговый	Екатеринбург

Королева	продавец	8000	торговый	Каменск-Уральский
Корольков	бухгалтер	10000	финансовый	Нижний Тагил
Короткова	продавец	8000	торговый	Каменск-Уральский

#### Задание 2.

Каков размер дохода составит по вкладку, если клиент внесет 500 000 руб. под 5,7% на 8 месяцев (при расчете итогового дохода использовать формулы сложных процентов с учетом ежемесячной капитализации и результат округлить до 2 десятых).

#### Задание 3.

Проанализировать объем продаж по филиалам для предприятия. Используя инструмент Excel – построить сводную таблицу суммарных и минимальных продаж по филиалам и продавцам. В ответе к заданию указать какая минимальная величина продаж в филиале Каменск-Уральский.

№	Филиал	Продавец	Объем продаж, руб.
1	Екатеринбург	Валк	4600
2	Екатеринбург	Рогожина	1100
3	Екатеринбург	Тетюев	1375
4	Екатеринбург	Тютрюмов	10000
5	Екатеринбург	Хмылина	75
6	Каменск-Уральский	Андреева	1750
7	Каменск-Уральский	Гомзикова	475
8	Каменск-Уральский	Гончаров	1225
9	Каменск-Уральский	Дубровина	825
10	Каменск-Уральский	Королева	825
11	Каменск-Уральский	Короткова	1300
12	Нижний Тагил	Биченов	7000
13	Нижний Тагил	Гапанович	12000
14	Нижний Тагил	Гарайшина	875
15	Нижний Тагил	Дмитриева	800
18	Нижний Тагил	Коваленко	575
19	Первоуральск	Антонова	8000
20	Первоуральск	Евсеева	5000

#### Задание 4.

Провести анализ продаж компьютерной техники в течение года с целью прогнозирования прибыли в следующем году. Создать сводную таблицу в эксель. В ответе к заданию указать итоги продаж за апрель по всем наименованиям товаров.

Суммы продаж в течение года (тыс. руб.)

Наименование товара	январь	февраль	март	апрель	май	июнь	июль	август	сентябрь	октябрь	ноябрь	декабрь
Принтеры	90	80	85	70	95	80	88	95	92	97	95	95
Материнские платы	71	50	71	54	52	40	87	60	55	69	70	92
Медиа-плееры	447	337	406	332	361	378	287	417	307	387	285	450
Мобильные телефоны	223	181	269	204	235	203	177	201	245	175	247	175
Мониторы	193	123	183	147	165	160	111	126	121	184	185	193
оргтехника	59	72	37	50	60	69	79	80	64	75	90	80

Плазменные панели	70	60	65	90	70	85	92	95	70	85	80	90
Портативные компьютеры	244	564	476	318	518	371	419	495	603	504	381	476
Программы-антивирусы	100	120	126	135	110	120	110	120	121	129	138	144
Программы-игры	256	232	281	202	252	228	286	258	270	274	250	290
Программы-Мультимедиа	34	30	37	46	40	29	33	27	46	48	40	63

### Задание 5.

На картинке представлены две таблицы, одна таблица справочник с видами работ и нормативами, вторая таблица содержит информацию о сотруднике, виде работ и нормативе. Какое значение норматива покажется в ячейке F5, если нажать на клавишу Enter.

	A	B	C	D	E	F
1						
2	Справочник нормативов ремонтных работ					
3	Вид работы	Норматив(чел/ч)				
4	Замена труб	5		Фамилия	Вид работы	Норматив (чел/ч)
5	Наклеивание обоев	7		Иванов	Ремонт окон	=ВПР(E5;A4:B8;2;0)
6	Покраска стен	6				
7	Ремонт окон	5				
8	Сварка	3				
9						
10						

### Задание 6.

В MS Excel рассчитать ежемесячный платеж по кредиту: размер кредита – 1 500 000 руб., ставка по кредиту 7,7%, срок кредита 20 лет.

### Задание 7.

В таблице следует заполнить пустые столбцы. Произвести расчет незаполненных столбцов сначала для Рогожиной, а затем скопировать формулы в остальные строки:

- Начислено = Ставка \* Отр. дней;
- Налог рассчитать из расчета 12% от Начислено, если сумма не превышает 1900 рублей и 20% в противном случае;
- На руки = Начислено – Налог

№	Фамилия	Ставка	Отработано дней	Начислено	Налог	Получено работником
1	Рогожина	104 Р	23			
2	Тетюев	126 Р	24			
3	Хмылина	80 Р	27			
4	Тютрюмов	108 Р	24			
5	Валк	122 Р	28			
6	Селедкин	102 Р	25			
7	Белоглазова	129 Р	25			
8	Земцов	99 Р	26			
9	Гомзикова	98 Р	23			



10	Илясова	78 Р	22			
11	Рыбалка	109 Р	24			
12	Сафонов	91 Р	28			
					Итого	

В ответе указать какова итоговая сумма по столбцу «Получено работником».

Задание 8.

Создать электронный документ по образцу «Финансовая сводка за неделю», в ответе к заданию указать общий финансовый результат за неделю.

	A	B	C	D
1	<b>Финансовая сводка за неделю (тыс. руб.)</b>			
2				
3	<b>Дни недели</b>	<b>доход</b>	<b>расход</b>	<b>Финансовый результат</b>
4	понедельник	3 245,20	3 628,50	?
5	вторник	4 572,50	5 320,50	?
6	среда	6 251,66	5 292,10	?
7	четверг	2 125,20	3 824,30	?
8	пятница	3 896,60	3 020,10	?
9	суббота	5 420,30	4 262,10	?
10	воскресенье	6 050,60	4 369,50	?
11	Ср. значение	?	?	
12				
13	Общий финансовый результат за неделю:			?

Задание 9.

Даны значения переменной  $z$  и значения переменной  $m$ . В MS Excel найти сумму  $\sum z_i m_i$ , где ( $i$  изменяется от 1 до 7), используя стандартную функцию СУММПРОИЗВ. В результате к в ответе указать одно число.

$z$	34	37	40	43	46	49	52
$m$	0,08	0,18	0,85	0,8	0,28	0,08	0,38

Задание 10.

Дана таблица по объемам продаж некоторой фирмы в разных филиалах, необходимо в MS Excel построить сводную таблицу, в которой отразить объемы продаж в разрезе филиалов. В ответе к заданию укажите объем продаж в филиале «Екатеринбург» за февраль 2017 года.

Филиал	Фамилия	Дата продажи	Объем продаж, руб.
Екатеринбург	Рогожина	05.01.2017	4400
Екатеринбург	Тетюев	05.01.2017	5500
Екатеринбург	Хмылина	05.01.2017	300
Екатеринбург	Тютрюмов	05.01.2017	8800
Екатеринбург	Валк	05.01.2017	7100
Серов	Селедкин	05.01.2017	200,5
Полевской	Белоглазова	06.01.2017	8900
Нижний Тагил	Земцов	06.01.2017	3200
Каменск-Уральский	Гомзикова	06.01.2017	1900
Первоуральск	Илясова	06.01.2017	2700
Екатеринбург	Рыбалка	06.01.2017	7100
Екатеринбург	Сафонов	06.01.2017	4800
Екатеринбург	Семянников	06.01.2017	9400
Екатеринбург	Собчук	07.01.2017	3100

Екатеринбург	Соколова	08.01.2017	1500
Екатеринбург	Стяжкина	09.01.2017	8900
Екатеринбург	Переборщикова	10.01.2017	4300
Екатеринбург	Рассохина	13.01.2017	7800
Екатеринбург	Рощектаев	14.01.2017	7600
Екатеринбург	Сайтгараева	15.01.2017	9400
Екатеринбург	Семейкина	16.01.2017	200
Екатеринбург	Табаринцева	17.01.2017	5800
Екатеринбург	Смирнов	20.01.2017	1400
Екатеринбург	Соловьева	21.01.2017	2100
Екатеринбург	Тихоплав	22.01.2017	5400
Екатеринбург	Кадникова	23.01.2017	4100
Екатеринбург	Валова	24.01.2017	700
Екатеринбург	Калугин	27.01.2017	1100
Екатеринбург	Васильева	28.01.2017	3600
Екатеринбург	Калугина	11.02.2017	6300
Екатеринбург	Машкова	12.02.2017	6400
Екатеринбург	Шанаурина	13.02.2017	800
Екатеринбург	Феофилактов	14.02.2017	100
Екатеринбург	Шуклина	17.02.2017	9500
Екатеринбург	Вишнева	18.02.2017	7300
Екатеринбург	Киселева	19.02.2017	3800
Екатеринбург	Храмцов	20.02.2017	1800

**ОП 7 Правовое обеспечение профессиональной деятельности**  
*Закрытые вопросы.*

Задание 1.

Государственной регистрации подлежат:

- а) право хозяйственного ведения
- б) право собственности
- в) содержание собственности
- г) форма собственности

Задание 2.

Правовую основу государственного кадастрового учета составляют:

- а) Конституция РФ
- б) Трудовой кодекс
- в) Кодекс об административных правонарушениях

Задание 3.

Кто является участниками отношений, возникающих при осуществлении государственного кадастрового учета:

- а) арендатор
- б) подрядчик
- в) представитель ТСЖ
- г) собственник имущества

Задание 4.

По договору купли продажи недвижимости товар передается:

- а) во временное владение

- б) во временное пользование
- в) в собственность
- г) по соглашению

Задание 5.

Договор продажи недвижимости заключается в :

- а) письменной форм
- б) в устной форме
- в) по соглашению сторон

*Открытые вопросы.*

Задание 1. Закончите предложение.

В кадастр недвижимости вносятся.....

Ответ: основные и дополнительные сведения об объекте недвижимости.

Задание 2. Запишите слово пропущенное в схеме.

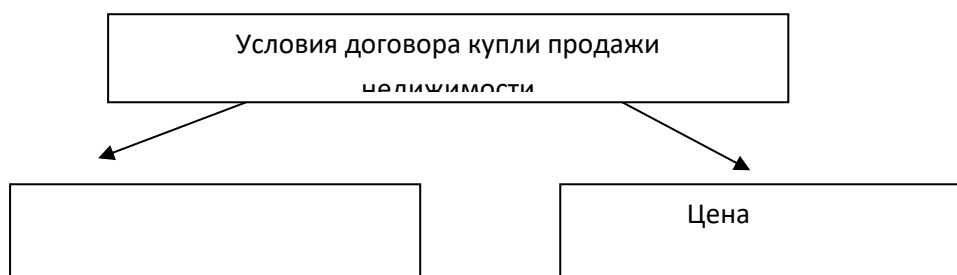

Задание 3. Дополните. Единый государственный реестр недвижимости представляет собой свод достоверных систематизированных сведений в текстовой форме (семантические сведения) и графической форме (графические сведения) и состоит из:

- 3. реестра прав, ограничений прав и обременений недвижимого имущества (далее также - реестр прав на недвижимость)
- 4. ....

Задание 4. Закончите предложение.

Реестры Единого государственного реестра недвижимости, кадастровые карты, перечни координат пунктов геодезической основы в местных системах координат и книги учета документов ведутся в..... (форма)

Задание 5. Закончите предложение.

По договору купли-продажи недвижимого имущества (договору продажи недвижимости) продавец обязуется передать в собственность покупателя .....

Задание 6. Перечислите существенные условия договора купли продажи.

- 1Розничная купля продажа
- 2Поставка товаров

Задание 7. Ковалев предложил своему знакомому Аркадьеву приобрести у него картину известного мастера. Аркадьев на следующий день направил по факсу ответ, в котором содержалось его согласие приобрести картину с указанием цены покупки. Через 5 дней Ковалев сообщил Аркадьеву, что готов продать ему картину по цене, на 25% выше цены, предложенной Аркадьевым. Аркадьев не согласился с этим, отметив, что, по его мнению, договор между ними уже был заключен на условиях, содержащихся в его факсимильном сообщении, которое должно считаться акцептом. Чьи действия в описанной ситуации можно

рассматривать как оферту и акцепт? Был ли заключен договор между Ковалевым и Аркадьевым?

Задание 8. Определите, какие из перечисленных действий в соответствии с Гражданским кодексом относятся к способам обеспечения обязательств, объясните.

1. неустойка
2. удержание паспорта
3. задаток
4. вынесение выговора

Задание 9. Закончите предложение (определение).

В силу залога кредитор по обеспеченному залогом обязательству (залогодержатель) имеет право.....

Задание 10. Запишите слова пропущенные в схеме.

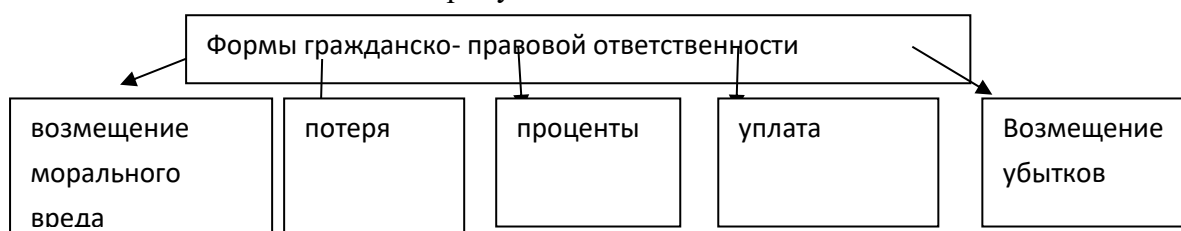

**МДК 03.01 Правовое регулирование отношений в землеустройстве, кадастре и градостроительстве**  
*Закрытые вопросы.*

4. Выберите один правильный ответ из предложенных вариантов.

Информация о земельном участке расположена в

- а) в кадастре
- б) на Госуслугах
- в) в нормативных актах

5. Выберите один правильный ответ из предложенных вариантов.

Земельные участки на праве аренды могут иметь ...

- а) Российские физические и юридические лица, иностранные граждане и лица без гражданства;
- б) Только российские граждане;
- в) Любые лица, достигшие 15-летнего возраста;

6. Выберите один правильный ответ из предложенных вариантов.

Государственная регистрация прав на недвижимое имущество и сделок с ним осуществляется по ...

- а) месту нахождения недвижимого имущества;
- б) месту регистрации собственника недвижимого имущества.

4. Выберите один правильный ответ из предложенных вариантов.

Государственная регистрация ипотеки осуществляется

- а) По месту проживания заёмщика;
- б) По месту нахождения имущества, являющегося предметом ипотеки;
- в) По месту нахождения залогодержателя;

5. Выберите один правильный ответ из предложенных вариантов.  
Право собственности на предприятие переходит к покупателю с момента:
- Государственной регистрации указанного права;
  - Подписания сторонами передаточного акта;
  - Подписания сторонами договора и оплаты стоимости предприятия.

*Открытые вопросы*

- Отказ в государственной регистрации прав или уклонение соответствующего органа от регистрации могут быть обжалованы...
- Государственной регистрации подлежат сделки с ...
- Участниками отношений при государственной регистрации являются...
- Перечислите этапы проведения государственной регистрации.
- В государственной регистрации прав на земельный участок может быть отказано, если...
- С использованием положений Федерального закона РФ «О государственной регистрации недвижимости» раскройте сущность оснований проведения кадастрового учета и регистрации прав на объект недвижимости.
- Решите задачу с использованием норм действующего земельного законодательства РФ.  
Гражданин Петровский М.С. продал земельный участок гражданке Волковой А.Д. Будет ли письменный договор купли-продажи объекта недвижимости в данном случае достаточным основанием для передачи правообладателем своих правомочий на соответствующий земельный участок другому лицу и почему?
- Решите задачу с использованием положений действующего законодательства Российской Федерации, регулирующего создание и ведение Единого государственного реестра недвижимости:  
Гражданин Сергеев А.Ю. обратился в орган кадастрового учета города К. для устранения технической ошибки в написании населенного пункта, в котором находится его земельный участок. Раскройте порядок осуществления данной операции с позиций действующего законодательства РФ.
- Выберите из текста Федерального закона «О кадастровой деятельности» от 24.07.2007г. № 221-ФЗ следующие данные:
  - Правовое положение кадастровых инженеров;
  - Формы осуществления деятельности кадастровыми инженерами;
  - Порядок согласования границ земельных участков;
  - Статус ранее учтенных объектов недвижимости.
- Определить категорию земель и разрешенное использование земельного участка под кадастровым номером: 66:41:0403076:149

**МДК 03.02 Основы ведения единого государственного реестра недвижимости (ЕГРН)**

*Закрытые вопросы.*

- Сервитут - это:
  - Изъятие земельного участка, используемого с нарушением законодательства

- Б) Выкуп земельного участка для государственных нужд
- В) Право ограниченного пользования чужим земельным участком

2 Что может быть предметом сервитута?

- А) Имущественные права собственника
- Б) Здания, сооружения
- В) Земельные участки
- Г) Имущественные обязанности

3 Кадастровые карты подразделяются на:

- А) Геодезические и топографические
- Б) Публичные и дежурные
- В) Полевые и городские

4 Результатом кадастровых работ является:

- А) Межевой план, технический паспорт, акт обследования
- Б) Межевой план, технический план, акт обследования
- В) Кадастровый план, акт обследования, межевой план

5 К объектам недвижимости относят:

- А) Здания, сооружения
- Б) самолеты гражданской авиации РФ
- В) обособленные водные объекты
- Г) тяжелый большегрузный автотранспорт

*Открытые вопросы.*

1 Какое количество заявлений представляется для постановки на кадастровый учет в случае образования 2 или более объектов недвижимости?

2 Почему могут приостановить регистрацию в Росреестре?

3 Что делать если отказали в регистрации недвижимости?

4 Какие объекты недвижимости нельзя поставить на кадастровый учет?

5 Сколько экземпляров должно быть в договоре?

6 Государственный мониторинг земель - это ...

7 Аббревиатура ЗОУИТ расшифровывается как ...

8 Что является результатом кадастровых работ, в которых отображены точные границы земельного участка?

ПК 3.3	Использовать информационную систему, предназначенную для ведения ЕГРН.
--------	--

## ОП 2 Информационные технологии в профессиональной деятельности

### Закрытые вопросы.

Задание 1.

Выберите один правильный ответ на вопрос: В качестве регистраторов могут выступать следующие объекты системы «1С:Предприятие»:

- А) Документы
- Б) Документы и Регистры бухгалтерии
- В) Справочники
- Г) Регистры бухгалтерии и Регистры накопления
- Д) Документы, справочники, Регистры бухгалтерии и Регистры накопления

Задание 2.

Выберите один правильный ответ на вопрос: Функциональность программы «1С:Бухгалтерия 8» позволяет решать следующие задачи по учету расчетов заработной платы:

- А) Начисление больничных
- Б) Начисление отпускных
- В) Начисление районного коэффициента и северной надбавки
- Г) Все перечисленные.
- Д) Начисление только больничных и отпускных

Задание 3.

Установите соответствие между языком программирования и его описанием.

Язык программирования	Описание
А) HTML	1. формальный язык описания внешнего вида документа (веб-страницы), написанного с использованием языка разметки (чаще всего HTML или XHTML).
Б) CSS	2. это распространённый язык программирования общего назначения с открытым исходным кодом. Данный язык программирования специально сконструирован для веб-разработок и его код может внедряться непосредственно в HTML.
В) PHP	3. это полноценный динамический язык программирования, который применяется к HTML документу, и может обеспечить динамическую интерактивность на веб-сайтах.
Г) JavaScript	4. это код, который используется для структурирования и отображения веб-страницы и её контента.

Задание 4.

Какие CMS-системы из перечисленных являются бесплатными и свободно-распространяемыми?

- А) Bitrix
- Б) Wordpress
- В) Joomla
- Г) NetCat
- Д) Drupal
- Е) PHP Shop

Задание 5.

Выберите один правильный ответ на вопрос: В Плане счетов программы «1С:Бухгалтерия 8» для счетов предусмотрены признаки:

- А) Активный и пассивный
- Б) Активный, пассивный и активно-пассивный.
- В) Активный, пассивный, активно-пассивный и закрываемый (с нулевым сальдо)
- Г) Активный, пассивный, контрактивный и контрпассивный
- Д) Активный, пассивный, контрактивный, контрпассивный, а также закрываемый (с нулевым сальдо)

*Открытые вопросы.*

Задание 1.

Проанализировать фонд заработной платы по отделам и филиалам для предприятия, имеющего филиалы в разных городах. Используя инструменты Excel - сводная таблица, построить сводные таблицы суммарных окладов сотрудников по отделам, затем по филиалам. В ответе к заданию указать какова величина оклада в филиале Екатеринбург.

Список сотрудников

Фамилия	Должность	Оклад (руб.)	Отдел	Филиал
Акулич	зам. директора	18000	коммерческий	Каменск-Уральский
Андреева	продавец	8000	торговый	Каменск-Уральский
Антонова	продавец	8000	торговый	Первоуральск
Апсатдарова	бухгалтер	10000	финансовый	Первоуральск
Белецкая	директор	30000	коммерческий	Первоуральск
Биченов	продавец	8000	торговый	Нижний Тагил
Боязит	администратор сети	15000	коммерческий	Каменск-Уральский
Валиева	кассир	8000	финансовый	Первоуральск
Гапанович	продавец	8000	торговый	Нижний Тагил
Гарайшина	продавец	8000	торговый	Нижний Тагил
Гомзикова	менеджер зала	9500	торговый	Каменск-Уральский
Гончаров	продавец	8000	торговый	Каменск-Уральский
Дорофеева	бухгалтер	10000	финансовый	Каменск-Уральский
Дубровина	продавец	8000	торговый	Каменск-Уральский
Евсеева	продавец	8000	торговый	Первоуральск
Земцов	менеджер зала		торговый	Нижний Тагил
Ибрагимова	продавец	8000	торговый	Нижний Тагил
Изергина	кассир	8000	финансовый	Каменск-Уральский
Илясова	менеджер зала	10000	торговый	Первоуральск
Киселева	продавец	8000	торговый	Екатеринбург
Коваленко	продавец	8000	торговый	Нижний Тагил
Корнеев	продавец	8000	торговый	Екатеринбург
Королева	продавец	8000	торговый	Каменск-Уральский
Корольков	бухгалтер	10000	финансовый	Нижний Тагил
Короткова	продавец	8000	торговый	Каменск-Уральский



Задание 2.

Каков размер дохода составит по вкладку, если клиент внесет 500 000 руб. под 5,7% на 8 месяцев (при расчете итогового дохода использовать формулы сложных процентов с учетом ежемесячной капитализации и результат округлить до 2 десятых).

Задание 3.

Проанализировать объем продаж по филиалам для предприятия. Используя инструмент Excel – построить сводную таблицу суммарных и минимальных продаж по филиалам и продавцам. В ответе к заданию указать какая минимальная величина продаж в филиале Каменск-Уральский.

№	Филиал	Продавец	Объем продаж, руб.
1	Екатеринбург	Валк	4600
2	Екатеринбург	Рогожина	1100
3	Екатеринбург	Тетюев	1375
4	Екатеринбург	Тютрюмов	10000
5	Екатеринбург	Хмылина	75
6	Каменск-Уральский	Андреева	1750
7	Каменск-Уральский	Гомзикова	475
8	Каменск-Уральский	Гончаров	1225
9	Каменск-Уральский	Дубровина	825
10	Каменск-Уральский	Королева	825
11	Каменск-Уральский	Короткова	1300
12	Нижний Тагил	Биченов	7000
13	Нижний Тагил	Гапанович	12000
14	Нижний Тагил	Гарайшина	875
15	Нижний Тагил	Дмитриева	800
18	Нижний Тагил	Коваленко	575
19	Первоуральск	Антонова	8000
20	Первоуральск	Евсеева	5000

Задание 4.

Провести анализ продаж компьютерной техники в течение года с целью прогнозирования прибыли в следующем году. Создать сводную таблицу в эксель. В ответе к заданию указать итоги продаж за апрель по всем наименованиям товаров.

Суммы продаж в течение года (тыс. руб.)

Наименование товара	январь	февраль	март	апрель	май	июнь	июль	август	сентябрь	октябрь	ноябрь	декабрь
Принтеры	90	80	85	70	95	80	88	95	92	97	95	95
Материнские платы	71	50	71	54	52	40	87	60	55	69	70	92
Медиа-плееры	447	337	406	332	361	378	287	417	307	387	285	450
Мобильные телефоны	223	181	269	204	235	203	177	201	245	175	247	179
Мониторы	193	123	183	147	165	160	111	126	121	184	185	198
оргтехника	59	72	37	50	60	69	79	80	64	75	90	80
Плазменные панели	70	60	65	90	70	85	92	95	70	85	80	90
Портативные компьютеры	244	564	476	318	518	371	419	495	603	504	381	477

Программы-антивирусы	100	120	126	135	110	120	110	120	121	129	138	149
Программы-игры	256	232	281	202	252	228	286	258	270	274	250	290
Программы-Мультимедиа	34	30	37	46	40	29	33	27	46	48	40	63

Задание 5.

На картинке представлены две таблицы, одна таблица справочник с видами работ и нормативами, вторая таблица содержит информацию о сотруднике, виде работ и нормативе. Какое значение норматива покажется в ячейке F5, если нажать на клавишу Enter.

	A	B	C	D	E	F
1						
2	Справочник нормативов ремонтных работ					
3	Вид работы	Норматив(чел/ч)				
4	Замена труб	5		Фамилия	Вид работы	Норматив (чел/ч)
5	Наклеивание обоев	7		Иванов	Ремонт окон	=ВПР(E5;A4:B8;2;0)
6	Покраска стен	6				
7	Ремонт окон	5				
8	Сварка	3				
9						
10						

Задание 6.

В MS Excel рассчитать ежемесячный платеж по кредиту: размер кредита – 1 500 000 руб., ставка по кредиту 7,7%, срок кредита 20 лет.

Задание 7.

В таблице следует заполнить пустые столбцы. Произвести расчет незаполненных столбцов сначала для Рогожиной, а затем скопировать формулы в остальные строки:

- Начислено = Ставка \* Отр. дней;
- Налог рассчитать из расчета 12% от Начислено, если сумма не превышает 1900 рублей и 20% в противном случае;
- На руки = Начислено – Налог

№	Фамилия	Ставка	Отработано дней	Начислено	Налог	Получено работником
1	Рогожина	104 Р	23			
2	Тетьюев	126 Р	24			
3	Хмылина	80 Р	27			
4	Тютрюмов	108 Р	24			
5	Валк	122 Р	28			
6	Селедкин	102 Р	25			
7	Белоглазова	129 Р	25			
8	Земцов	99 Р	26			
9	Гомзикова	98 Р	23			
10	Илясова	78 Р	22			
11	Рыбалка	109 Р	24			
12	Сафонов	91 Р	28			
					Итого	

В ответе указать какова итоговая сумма по столбцу «Получено работником».

Задание 8.

Создать электронный документ по образцу «Финансовая сводка за неделю», в ответе к заданию указать общий финансовый результат за неделю.

	A	B	C	D
1	<b>Финансовая сводка за неделю (тыс. руб.)</b>			
2				
3	<b>Дни недели</b>	<b>доход</b>	<b>расход</b>	<b>Финансовый результат</b>
4	понедельник	3 245,20	3 628,50	?
5	вторник	4 572,50	5 320,50	?
6	среда	6 251,66	5 292,10	?
7	четверг	2 125,20	3 824,30	?
8	пятница	3 896,60	3 020,10	?
9	суббота	5 420,30	4 262,10	?
10	воскресенье	6 050,60	4 369,50	?
11	Ср. значение	?	?	
12				
13	Общий финансовый результат за неделю:			?

Задание 9.

Даны значения переменной z и значения переменной m. В MS Excel найти сумму  $\sum z_i m_i$ , где (i изменяется от 1 до 7), используя стандартную функцию СУММПРОИЗВ. В результате к в ответе указать одно число.

z	34	37	40	43	46	49	52
m	0,08	0,18	0,85	0,8	0,28	0,08	0,38

Задание 10.

Дана таблица по объемам продаж некоторой фирмы в разных филиалах, необходимо в MS Excel построить сводную таблицу, в которой отразить объемы продаж в разрезе филиалов. В ответе к заданию укажите объем продаж в филиале «Екатеринбург» за февраль 2017 года.

Филиал	Фамилия	Дата продажи	Объем продаж, руб.
Екатеринбург	Рогожина	05.01.2017	4400
Екатеринбург	Тетюев	05.01.2017	5500
Екатеринбург	Хмылина	05.01.2017	300
Екатеринбург	Тютрюмов	05.01.2017	8800
Екатеринбург	Валк	05.01.2017	7100
Серов	Селедкин	05.01.2017	200,5
Полевской	Белоглазова	06.01.2017	8900
Нижний Тагил	Земцов	06.01.2017	3200
Каменск-Уральский	Гомзикова	06.01.2017	1900
Первоуральск	Илясова	06.01.2017	2700
Екатеринбург	Рыбалка	06.01.2017	7100
Екатеринбург	Сафонов	06.01.2017	4800
Екатеринбург	Семянников	06.01.2017	9400
Екатеринбург	Собчук	07.01.2017	3100
Екатеринбург	Соколова	08.01.2017	1500
Екатеринбург	Стяжкина	09.01.2017	8900
Екатеринбург	Переборщикова	10.01.2017	4300
Екатеринбург	Рассохина	13.01.2017	7800

Екатеринбург	Рошкетаев	14.01.2017	7600
Екатеринбург	Сайтгараева	15.01.2017	9400
Екатеринбург	Семейкина	16.01.2017	200
Екатеринбург	Табаринцева	17.01.2017	5800
Екатеринбург	Смирнов	20.01.2017	1400
Екатеринбург	Соловьева	21.01.2017	2100
Екатеринбург	Тихоплав	22.01.2017	5400
Екатеринбург	Кадникова	23.01.2017	4100
Екатеринбург	Валова	24.01.2017	700
Екатеринбург	Калугин	27.01.2017	1100
Екатеринбург	Васильева	28.01.2017	3600
Екатеринбург	Калугина	11.02.2017	6300
Екатеринбург	Машкова	12.02.2017	6400
Екатеринбург	Шанаурина	13.02.2017	800
Екатеринбург	Феофилактов	14.02.2017	100
Екатеринбург	Шуклина	17.02.2017	9500
Екатеринбург	Вишнева	18.02.2017	7300
Екатеринбург	Киселева	19.02.2017	3800
Екатеринбург	Храмцов	20.02.2017	1800

### МДК 03.01 Правовое регулирование отношений в землеустройстве, кадастре и градостроительстве

#### *Закрытые вопросы.*

1. Выберите один правильный ответ из предложенных вариантов.

Информация о земельном участке расположена в

- а) в кадастре
- б) на Госуслугах
- в) в нормативных актах

2. Выберите один правильный ответ из предложенных вариантов.

Земельные участки на праве аренды могут иметь ...

- а) Российские физические и юридические лица, иностранные граждане и лица без гражданства;
- б) Только российские граждане;
- в) Любые лица, достигшие 15-летнего возраста;

3. Выберите один правильный ответ из предложенных вариантов.

Государственная регистрация прав на недвижимое имущество и сделок с ним осуществляется по ...

- а) месту нахождения недвижимого имущества;
- б) месту регистрации собственника недвижимого имущества.

4. Выберите один правильный ответ из предложенных вариантов.

Государственная регистрация ипотеки осуществляется

- а) По месту проживания заёмщика;
- б) По месту нахождения имущества, являющегося предметом ипотеки;
- в) По месту нахождения залогодержателя;

5. Выберите один правильный ответ из предложенных вариантов.

Право собственности на предприятие переходит к покупателю с момента:

- а) Государственной регистрации указанного права;
- б) Подписания сторонами передаточного акта;
- в) Подписания сторонами договора и оплаты стоимости предприятия.

#### *Открытые вопросы*

1. Отказ в государственной регистрации прав или уклонение соответствующего органа от регистрации могут быть обжалованы...

2. Государственной регистрации подлежат сделки с ...

3. Участниками отношений при государственной регистрации являются...

4. Перечислите этапы проведения государственной регистрации.

5. В государственной регистрации прав на земельный участок может быть отказано, если...

6. С использованием положений Федерального закона РФ «О государственной регистрации недвижимости» раскройте сущность оснований проведения кадастрового учета и регистрации прав на объект недвижимости.

7. Решите задачу с использованием норм действующего земельного законодательства РФ. Гражданин Петровский М.С. продал земельный участок гражданке Волковой А.Д. Будет ли письменный договор купли-продажи объекта недвижимости в данном случае достаточным основанием для передачи правообладателем своих правомочий на соответствующий земельный участок другому лицу и почему?

8. Решите задачу с использованием положений действующего законодательства Российской Федерации, регулирующего создание и ведение Единого государственного реестра недвижимости:

Гражданин Сергеев А.Ю. обратился в орган кадастрового учета города К. для устранения технической ошибки в написании населенного пункта, в котором находится его земельный участок. Раскройте порядок осуществления данной операции с позиций действующего законодательства РФ.

9. Выберите из текста Федерального закона «О кадастровой деятельности» от 24.07.2007г. № 221-ФЗ следующие данные:

- 1) Правовое положение кадастровых инженеров;
- 2) Формы осуществления деятельности кадастровыми инженерами;
- 3) Порядок согласования границ земельных участков;
- 4) Статус ранее учтенных объектов недвижимости.

10. Определить категорию земель и разрешенное использование земельного участка под кадастровым номером: 66:41:0403076:149

11 Определите уникальные характеристики объекта недвижимости, расположенном на земельном участке под кадастровым номером 66:41:0401011:11

12 Определите уникальные характеристики объекта недвижимости, расположенном по адресу: Г. Екатеринбург, ул. Вайнера, д. 9а.

13 Определите уникальные характеристики объекта недвижимости под кадастровым номером 66:41:0304005:6

14 Определить кадастровый номер земельного участка по адресу: г. Екатеринбург, проспект Ленина, дом 48

Ответ:

66:41:0601004:

15 Определить кадастровую стоимость земельного участка по кадастровому номеру: 66:41:0401056:4

16 Дайте определение понятию. Земельное право России это- ...

17 Дайте определение понятию «Землеустройство»

18 Перечислите основные источники земельного права РФ

19 Дайте определение понятию. Объекты земельных отношений это-...

### **МДК 03.02 Основы ведения единого государственного реестра недвижимости (ЕГРН)**

#### *Закрытые вопросы.*

1 Сервитут - это:

- А) Изъятие земельного участка, используемого с нарушением законодательства
- Б) Выкуп земельного участка для государственных нужд
- В) Право ограниченного пользования чужим земельным участком

2 Что может быть предметом сервитута?

- А) Имущественные права собственника
- Б) Здания, сооружения
- В) Земельные участки
- Г) Имущественные обязанности

3 Кадастровые карты подразделяются на:

- А) Геодезические и топографические
- Б) Публичные и дежурные
- В) Полевые и городские

4 Результатом кадастровых работ является:

- А) Межевой план, технический паспорт, акт обследования
- Б) Межевой план, технический план, акт обследования
- В) Кадастровый план, акт обследования, межевой план

5 К объектам недвижимости относят:

- А) Здания, сооружения
- Б) самолеты гражданской авиации РФ
- В) обособленные водные объекты
- Г) тяжелый большегрузный автотранспорт

#### *Открытые вопросы.*

- 1 Какое количество заявлений представляется для постановки на кадастровый учет в случае образования 2 или более объектов недвижимости?
- 2 Почему могут приостановить регистрацию в Росреестре?
- 3 Что делать если отказали в регистрации недвижимости?
- 4 Какие объекты недвижимости нельзя поставить на кадастровый учет?
- 5 Сколько экземпляров должно быть в договоре?
- 6 Государственный мониторинг земель - это ...
- 7 Аббревиатура ЗОУИТ расшифровывается как ...
- 8 Что является результатом кадастровых работ, в которых отображены точные границы земельного участка?

**ОП 1 Математические методы решения прикладных профессиональных задач***Закрытые вопросы.*

1. Выберите дискретную случайную величину:

- а) Число попаданий в мишень при  $n$  выстрелах
- б) Измерение времени ожидания поезда
- в) Число выпавших гербов при подкидывании монеты
- г) Измерение скорости движения автомобиля
- д) Число изменений количества пассажиров, прибывших на борт корабля

2. Непрерывной называется такая случайная величина, которая принимает:

- а) конечное или бесконечное счетное множество значений
- б) только одно значение
- в) бесконечное счетное множество значений
- г) бесконечное несчетное множество значений
- д) несколько значений

3. Как называют переменную величину, которая в результате каждого испытания принимает одно заранее неизвестное значение, зависящее от случайных причин?

- а) Постоянная величина
- б) Случайная величина
- в) Невозможная величина
- г) Незнакомая величина
- д) Обычная величина

4. Как называется всякое соотношение, устанавливающее связь между возможными значениями случайной величины и соответствующими им вероятностями?

- а) График распределения случайной величины
- б) Закон распределения случайной величины
- в) Ряд распределения случайной величины
- г) Прямая распределения случайной величины
- д) Многоугольник распределения случайной величины.

5. Случайная величина, число возможных значений которой либо конечное, либо бесконечное счетное множество, называется...

- а) непрерывной
- б) дискретной
- в) конечной
- г) случайной
- д) прерывной

6. В партии товаров имеется 400 изделий. Вероятность того, что изделие будет высшего сорта, равна 0,8. Какова вероятность того, что:

- а) в партии товаров окажется ровно 320 изделий
- б) число изделий высшего сорта в партии товаров будет от 310 до 330;
- в) в партии товаров окажется ровно 220 изделий высшего сорта;
- г) в партии товаров окажется сорта
- д) ровно 120 изделий высшего сорта



7. В деревне проживают 100 человек. Вероятность того, что любой из них в течение дня зайдет в сельпо, равна 0,3. Найти вероятность то, что:

- а) в течение дня в сельпо зайдет ровно 35 человек
- б) в течение дня в сельпо зайдет менее 10 человек;
- в) в течение дня в сельпо зайдет менее 20 человек
- г) в течение дня в сельпо зайдет менее 30 человек
- д) в течение дня в сельпо зайдет менее 50 человек?

8. Средний процент нарушения работы кинескопа телевизора в течение гарантийного срока службы равен 12%. Вычислить вероятность того, что из 66 наблюдаемых телевизоров выдержат гарантийный срок:

- а) ровно 56;
- б) от 56 до 60
- в) ровно 36;
- г) ровно 66;
- д) ровно 26?

9. Математическое ожидание имеет размерность квадрата размерности случайной величины.

- а) верно;
- б) неверно
- в) нет верного ответа
- г) все ответы правильные
- д) может быть.

10. Производится три выстрела по мишени. Рассматриваются события:  $A_1$  – попадание в цель первым выстрелом;  $A_2$  – попадание в цель вторым выстрелом;  $A_3$  – попадание в цель третьим выстрелом. Определить, каким событиям равносильны следующие события:

- а)  $A_1 + A_2 + A_3$ ;
- б)  $A_1 A_2 A_3$ ;
- в)  $A_1 + A_2 + A_3$ ;
- г)  $3 A_1 A_2 A_3$ ;
- д)  $A_1 A_2 A_3 + A_1 A_2 A_3 + A_1 A_2 A_3$ ?

#### *Открытые вопросы.*

1. Монету бросают один раз. Вычислить вероятность того, что выпадет герб.

2. Игральную кость подбрасывают один раз. Вычислить вероятность того, что выпадет простое число очков

3. Сколько существует способов выбора трех студентов из 10 на конференцию?

4. Игральную кость подбрасывают 10 раз. Найти вероятность ?

5. Случайная величина, возможные значения которой непрерывно заполняют некоторый интервал (конечный или бесконечный), называется...

6. Как называется всякое соотношение, устанавливающее связь между возможными значениями случайной величины и соответствующими им вероятностями?

7. Как называют переменную величину, которая в результате каждого испытания принимает одно заранее неизвестное значение, зависящее от случайных причин?
8. Вероятность попадания в мишень при каждом выстреле для первого стрелка равна 0,7, а для второго – 0,8. Оба они делают по одному выстрелу по мишени. Найти вероятности событий:
9. Из большой партии валиков, отобрали случайным образом пять и сделали замеры их диаметров. По выборке 3; 8; 5; 9 и 8 найти среднее?
10. Как называется таблица – простейшая форма задания закона распределения дискретной случайной величины, в которой перечислены возможные значения случайной величины и соответствующие им вероятности?
11. Монету бросают один раз. Вычислить вероятность того, что выпадет герб.
12. Игральную кость подбрасывают один раз. Вычислить вероятность того, что выпадет простое число очков
13. Сколько существует способов выбора трех студентов из 10 на конференцию?
14. Игральную кость подбрасывают 10 раз. Найти вероятность ?
15. Случайная величина, возможные значения которой непрерывно заполняют некоторый интервал (конечный или бесконечный), называется...

**ОП 2 Информационные технологии в профессиональной деятельности**  
*Закрытые вопросы.*

Задание 1.

Выберите один правильный ответ на вопрос: В качестве регистраторов могут выступать следующие объекты системы «1С:Предприятие»:

- А) Документы
- Б) Документы и Регистры бухгалтерии
- В) Справочники
- Г) Регистры бухгалтерии и Регистры накопления
- Д) Документы, справочники, Регистры бухгалтерии и Регистры накопления

Задание 2.

Выберите один правильный ответ на вопрос: Функциональность программы «1С:Бухгалтерия 8» позволяет решать следующие задачи по учету расчетов заработной платы:

- А) Начисление больничных
- Б) Начисление отпускных
- В) Начисление районного коэффициента и северной надбавки
- Г) Все перечисленные.
- Д) Начисление только больничных и отпускных

Задание 3.

Установите соответствие между языком программирования и его описанием.

Язык программирования	Описание
-----------------------	----------

А) HTML	1. формальный язык описания внешнего вида документа (веб-страницы), написанного с использованием языка разметки (чаще всего HTML или XHTML).
Б) CSS	2. это распространённый язык программирования общего назначения с открытым исходным кодом. Данный язык программирования специально сконструирован для веб-разработок и его код может внедряться непосредственно в HTML.
В) PHP	3. это полноценный динамический язык программирования, который применяется к HTML документу, и может обеспечить динамическую интерактивность на веб-сайтах.
Г) JavaScript	4. это код, который используется для структурирования и отображения веб-страницы и её контента.

Задание 4.

Какие CMS-системы из перечисленных являются бесплатными и свободно-распространяемыми?

- А) Bitrix
- Б) Wordpress
- В) Joomla
- Г) NetCat
- Д) Drupal
- Е) PHP Shop

Задание 5.

Выберите один правильный ответ на вопрос: В Плате счетов программы «1С:Бухгалтерия 8» для счетов предусмотрены признаки:

- А) Активный и пассивный
- Б) Активный, пассивный и активно-пассивный.
- В) Активный, пассивный, активно-пассивный и закрываемый (с нулевым сальдо)
- Г) Активный, пассивный, контрактивный и контрпассивный
- Д) Активный, пассивный, контрактивный, контрпассивный, а также закрываемый (с нулевым сальдо)

*Открытые вопросы.*

Задание 1.

Проанализировать фонд заработной платы по отделам и филиалам для предприятия, имеющего филиалы в разных городах. Используя инструменты Excel - сводная таблица, построить сводные таблицы суммарных окладов сотрудников по отделам, затем по филиалам. В ответе к заданию указать какова величина оклада в филиале Екатеринбург.

Список сотрудников

Фамилия	Должность	Оклад (руб.)	Отдел	Филиал
Акулич	зам. директора	18000	коммерческий	Каменск-Уральский
Андреева	продавец	8000	торговый	Каменск-Уральский
Антонова	продавец	8000	торговый	Первоуральск
Апсатдарова	бухгалтер	10000	финансовый	Первоуральск

Белецкая	директор	30000	коммерческий	Первоуральск
Биченов	продавец	8000	торговый	Нижний Тагил
Боязит	администратор сети	15000	коммерческий	Каменск-Уральский
Валиева	кассир	8000	финансовый	Первоуральск
Гапанович	продавец	8000	торговый	Нижний Тагил
Гарайшина	продавец	8000	торговый	Нижний Тагил
Гомзикова	менеджер зала	9500	торговый	Каменск-Уральский
Гончаров	продавец	8000	торговый	Каменск-Уральский
Дорофеева	бухгалтер	10000	финансовый	Каменск-Уральский
Дубровина	продавец	8000	торговый	Каменск-Уральский
Евсеева	продавец	8000	торговый	Первоуральск
Земцов	менеджер зала		торговый	Нижний Тагил
Ибрагимова	продавец	8000	торговый	Нижний Тагил
Изергина	кассир	8000	финансовый	Каменск-Уральский
Илясова	менеджер зала	10000	торговый	Первоуральск
Киселева	продавец	8000	торговый	Екатеринбург
Коваленко	продавец	8000	торговый	Нижний Тагил
Корнеев	продавец	8000	торговый	Екатеринбург
Королева	продавец	8000	торговый	Каменск-Уральский
Корольков	бухгалтер	10000	финансовый	Нижний Тагил
Короткова	продавец	8000	торговый	Каменск-Уральский

Ответ: 16000

### Задание 2.

Каков размер дохода составит по вкладку, если клиент внесет 500 000 руб. под 5,7% на 8 месяцев (при расчете итогового дохода использовать формулы сложных процентов с учетом ежемесячной капитализации и результат округлить до 2 десятых).

### Задание 3.

Проанализировать объем продаж по филиалам для предприятия. Используя инструмент Excel – построить сводную таблицу суммарных и минимальных продаж по филиалам и продавцам. В ответе к заданию указать какая минимальная величина продаж в филиале Каменск-Уральский.

№	Филиал	Продавец	Объем продаж, руб.
1	Екатеринбург	Валк	4600
2	Екатеринбург	Рогожина	1100
3	Екатеринбург	Тетюев	1375
4	Екатеринбург	Тютрюмов	10000
5	Екатеринбург	Хмылина	75
6	Каменск-Уральский	Андреева	1750
7	Каменск-Уральский	Гомзикова	475
8	Каменск-Уральский	Гончаров	1225
9	Каменск-Уральский	Дубровина	825
10	Каменск-Уральский	Королева	825
11	Каменск-Уральский	Короткова	1300
12	Нижний Тагил	Биченов	7000
13	Нижний Тагил	Гапанович	12000
14	Нижний Тагил	Гарайшина	875
15	Нижний Тагил	Дмитриева	800

18	Нижний Тагил	Коваленко	575
19	Первоуральск	Антонова	8000
20	Первоуральск	Евсеева	5000

#### Задание 4.

Провести анализ продаж компьютерной техники в течение года с целью прогнозирования прибыли в следующем году. Создать сводную таблицу в эксель. В ответе к заданию указать итоги продаж за апрель по всем наименованиям товаров.

Суммы продаж в течение года (тыс. руб.)

Наименование товара	январь	февраль	март	апрель	май	июнь	июль	август	сентябрь	октябрь	ноябрь	декабрь
Принтеры	90	80	85	70	95	80	88	95	92	97	95	99
Материнские платы	71	50	71	54	52	40	87	60	55	69	70	92
Медиа-плееры	447	337	406	332	361	378	287	417	307	387	285	450
Мобильные телефоны	223	181	269	204	235	203	177	201	245	175	247	179
Мониторы	193	123	183	147	165	160	111	126	121	184	185	198
оргтехника	59	72	37	50	60	69	79	80	64	75	90	80
Плазменные панели	70	60	65	90	70	85	92	95	70	85	80	90
Портативные компьютеры	244	564	476	318	518	371	419	495	603	504	381	477
Программы-антивирусы	100	120	126	135	110	120	110	120	121	129	138	142
Программы-игры	256	232	281	202	252	228	286	258	270	274	250	290
Программы-Мультимедиа	34	30	37	46	40	29	33	27	46	48	40	62

#### Задание 5.

На картинке представлены две таблицы, одна таблица справочник с видами работ и нормативами, вторая таблица содержит информацию о сотруднике, виде работ и нормативе. Какое значение норматива покажется в ячейке F5, если нажать на клавишу Enter.

	A	B	C	D	E	F
1						
2	Справочник нормативов ремонтных работ					
3	Вид работы	Норматив(чел/ч)				
4	Замена труб		5	Фамилия	Вид работы	Норматив (чел/ч)
5	Наклеивание обоев		7	Иванов	Ремонт окон	=ВПР(E5;A4:B8;2;0)
6	Покраска стен		6			
7	Ремонт окон		5			
8	Сварка		3			
9						
10						

#### Задание 6.

В MS Excel рассчитать ежемесячный платеж по кредиту: размер кредита – 1 500 000 руб., ставка по кредиту 7,7%, срок кредита 20 лет.

#### Задание 7.

В таблице следует заполнить пустые столбцы. Произвести расчет незаполненных столбцов сначала для Рогожиной, а затем скопировать формулы в

остальные строки:

- Начислено = Ставка \* Отр. дней;
- Налог рассчитать из расчета 12% от Начислено, если сумма не превышает 1900 рублей и 20% в противном случае;
- На руки = Начислено – Налог

№	Фамилия	Ставка	Отработано дней	Начислено	Налог	Получено работником
1	Рогожина	104 Р	23			
2	Тетюев	126 Р	24			
3	Хмылина	80 Р	27			
4	Тютрюмов	108 Р	24			
5	Валк	122 Р	28			
6	Селедкин	102 Р	25			
7	Белоглазова	129 Р	25			
8	Земцов	99 Р	26			
9	Гомзикова	98 Р	23			
10	Илясова	78 Р	22			
11	Рыбалка	109 Р	24			
12	Сафонов	91 Р	28			
					Итого	

В ответе указать какова итоговая сумма по столбцу «Получено работником».

Задание 8.

Создать электронный документ по образцу «Финансовая сводка за неделю», в ответе к заданию указать общий финансовый результат за неделю.

	A	B	C	D
1	Финансовая сводка за неделю (тыс. руб.)			
2				
3	<b>Дни недели</b>	<b>доход</b>	<b>расход</b>	<b>Финансовый результат</b>
4	понедельник	3 245,20	3 628,50	?
5	вторник	4 572,50	5 320,50	?
6	среда	6 251,66	5 292,10	?
7	четверг	2 125,20	3 824,30	?
8	пятница	3 896,60	3 020,10	?
9	суббота	5 420,30	4 262,10	?
10	воскресенье	6 050,60	4 369,50	?
11	Ср. значение	?	?	
12				
13	Общий финансовый результат за неделю:			?

Задание 9.

Даны значения переменной z и значения переменной m. В MS Excel найти сумму  $\sum z_i m_i$ , где (i изменяется от 1 до 7), используя стандартную функцию СУММПРОИЗВ. В результате к в ответе указать одно число.

z	34	37	40	43	46	49	52
m	0,08	0,18	0,85	0,8	0,28	0,08	0,38

Задание 10.

Дана таблица по объемам продаж некоторой фирмы в разных филиалах, необходимо в MS Excel построить сводную таблицу, в которой отразить объемы продаж в разрезе филиалов.

В ответе к заданию укажите объем продаж в филиале «Екатеринбург» за февраль 2017 года.

Филиал	Фамилия	Дата продажи	Объем продаж, руб.
Екатеринбург	Рогожина	05.01.2017	4400
Екатеринбург	Тетюев	05.01.2017	5500
Екатеринбург	Хмылина	05.01.2017	300
Екатеринбург	Тютрюмов	05.01.2017	8800
Екатеринбург	Валк	05.01.2017	7100
Серов	Селедкин	05.01.2017	200,5
Полевской	Белоглазова	06.01.2017	8900
Нижний Тагил	Земцов	06.01.2017	3200
Каменск-Уральский	Гомзикова	06.01.2017	1900
Первоуральск	Илясова	06.01.2017	2700
Екатеринбург	Рыбалка	06.01.2017	7100
Екатеринбург	Сафонов	06.01.2017	4800
Екатеринбург	Семянников	06.01.2017	9400
Екатеринбург	Собчук	07.01.2017	3100
Екатеринбург	Соколова	08.01.2017	1500
Екатеринбург	Стяжкина	09.01.2017	8900
Екатеринбург	Переборщикова	10.01.2017	4300
Екатеринбург	Рассохина	13.01.2017	7800
Екатеринбург	Рощектаев	14.01.2017	7600
Екатеринбург	Сайтгараева	15.01.2017	9400
Екатеринбург	Семейкина	16.01.2017	200
Екатеринбург	Табаринцева	17.01.2017	5800
Екатеринбург	Смирнов	20.01.2017	1400
Екатеринбург	Соловьева	21.01.2017	2100
Екатеринбург	Тихоплав	22.01.2017	5400
Екатеринбург	Кадникова	23.01.2017	4100
Екатеринбург	Валова	24.01.2017	700
Екатеринбург	Калугин	27.01.2017	1100
Екатеринбург	Васильева	28.01.2017	3600
Екатеринбург	Калугина	11.02.2017	6300
Екатеринбург	Машкова	12.02.2017	6400
Екатеринбург	Шанаурина	13.02.2017	800
Екатеринбург	Феофилактов	14.02.2017	100
Екатеринбург	Шуклина	17.02.2017	9500
Екатеринбург	Вишнева	18.02.2017	7300
Екатеринбург	Киселева	19.02.2017	3800
Екатеринбург	Храмцов	20.02.2017	1800

#### ОП 4 Здания и сооружения

##### *Закрытые вопросы.*

Задание 1. Выбрать номер правильного ответа

Назначение отмосстки

- а) Равномерная осадка здания
- б) Отвод атмосферных вод от стен и фундаментов

в) Обеспечение устойчивости здания

Задание 2. Выбрать номер правильного ответа

Высота уступа ленточного фундамента на местности с уклоном

- а) Не больше 0,5
- б) Не меньше 0,5
- в) 1 м

Задание 3. Выбрать номер правильного ответа

Конструкции, перекрывающие проем в стене?

- а) Карниз
- б) Пилястры
- в) Перемычки

Задание 4. Выбрать номер правильного ответа

Отдельные опоры зданий опираются на фундаменты?

- а) Ленточные
- б) Столбчатые и ленточные
- в) Столбчатые, сплошные и свайные

Задание 5. Выбрать номер правильного ответа

Конструктивные средства сообщения между этажами?

- а) Лифты
- б) Эскалаторы
- в) Пандусы

Задание 6. Выбрать номер правильного ответа

Устройство прерывистых ленточных фундаментов позволяет?

- а) Снизить расход материалов
- б) Уменьшить затраты труда
- в) Снизить расход материалов, уменьшить затраты труда
- г) Снизить расход материалов, уменьшить затраты труда, полнее использовать несущую способность фундамента

Задание 7. Выбрать номера правильного ответа

Для анкеровки сборных железобетонных плит в кирпичных стенах используют?

- а) Стальные связи, заделанные в стену
- б) Стальные связи, закрепленные к монтажным петлям
- в) Стальные связи, приваренные к закладным деталям
- г) крепкие веревки

Задание 8. Выбрать номер правильного ответа

Увеличение площади и лучшая освещенность помещений достигаются устройством?

- а) Балкона
- б) Эркера
- в) Лоджии

Задание 9. Выбрать номера правильного ответа

На скатных крышах необходимо ограждение по высоте?

- а) Общественных зданий более 10 м
- б) Жилых домов свыше 3 этажей
- в) Жилых домов свыше 5 этажей



Задание 10. Выбрать номер правильного ответа  
Идеальным основанием является?

- а) Крупнообломочный
- б) Песчаный
- в) Глинистый
- г) Скальный

Задание 11. Выбрать номер правильного ответа

Здания, в которых стены смонтированы из больших искусственных камней, называют?

- а) Панельными
- б) Крупноблочным
- в) Монолитными

Задание 12. Выбрать номер правильного ответа

Ступени, примыкающие к лестничной площадке называют:

- а) Косоуры
- б) Фризовые
- в) Тетива
- г) Важная ступень

Задание 13. Выбрать номер правильного ответа

Отдельные опоры являются конструктивными элементами?

- а) Бескаркасных зданий
- б) Каркасных зданий
- в) Зданий с неполным каркасом

Задание 14. Выбрать номер правильного ответа

Замкнутый объем между крышей и перекрытием верхнего этажа называется?

- а) Подвал
- б) чердак

Задание 15. Выбрать номер правильного ответа

Размеры проступи ступени?

- а) 150
- б) 300
- в) 240

Задание 16. Выбрать номер правильного ответа

Сколько этажей в зданиях повышенной этажности?

- а) 1-3
- б) 10-20
- в) 24-30

#### *Открытые вопросы*

Задание 1. Дать определение.

Отмостка — это

Задание 2.

Какая система здания представлена на схеме б)?

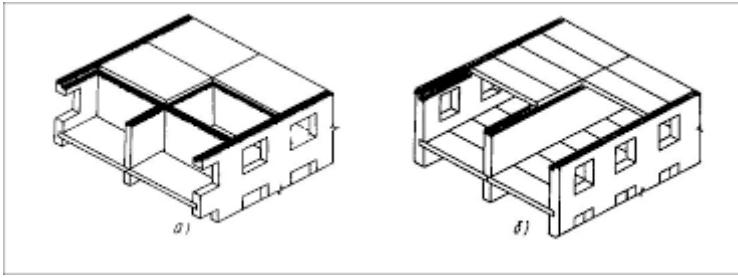

Задание 3.

Как называется отбор наиболее технически современных и экономически целесообразных конструкций, пригодных для многократного использования в строительстве

Задание 4. Дополнить предложение  
Что представлено на схеме?

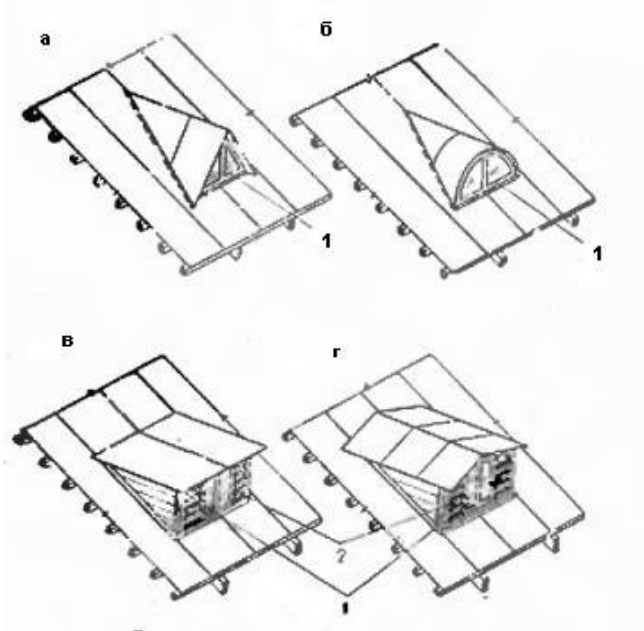

Задание 5.

Какая конструкция представлена на схеме?

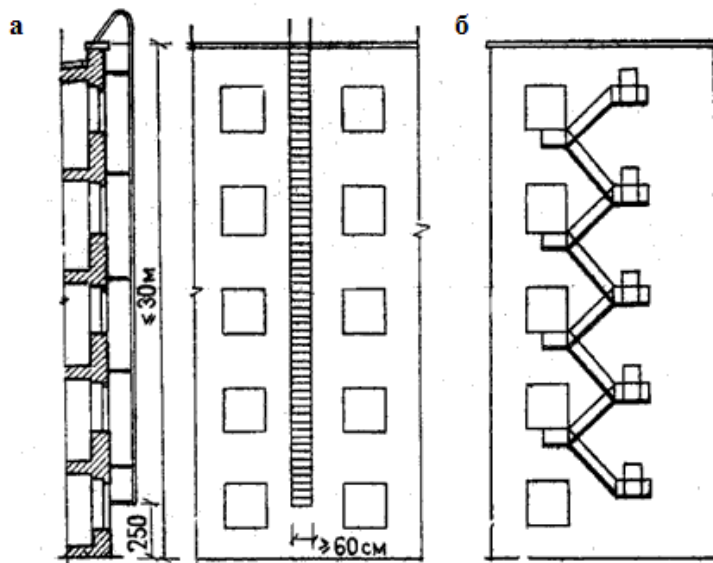

Задание 6.  
Что представлено на схеме?

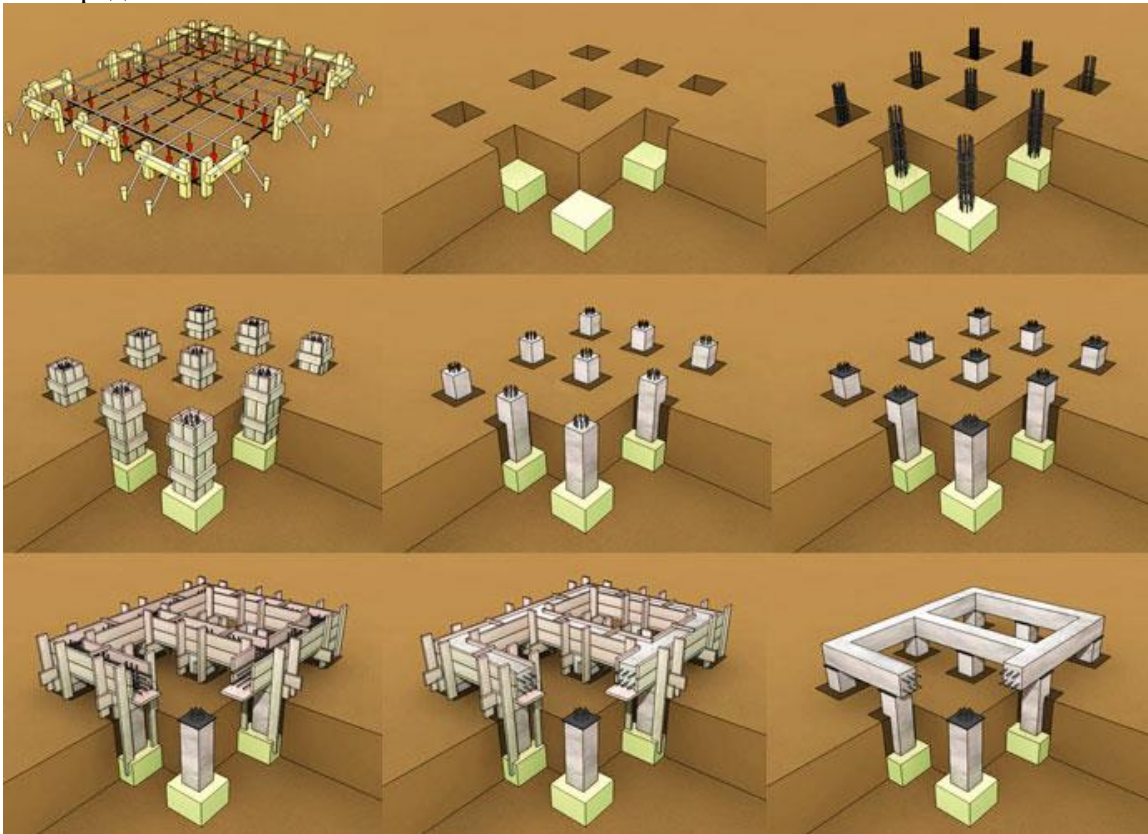

Задание 7.  
Какой вид фундаментов представлен на схеме?



Задание 8.  
Какой конструктивный элемент представлен на схеме?



Задание 9.  
Какое сечение здания представлено на схеме?

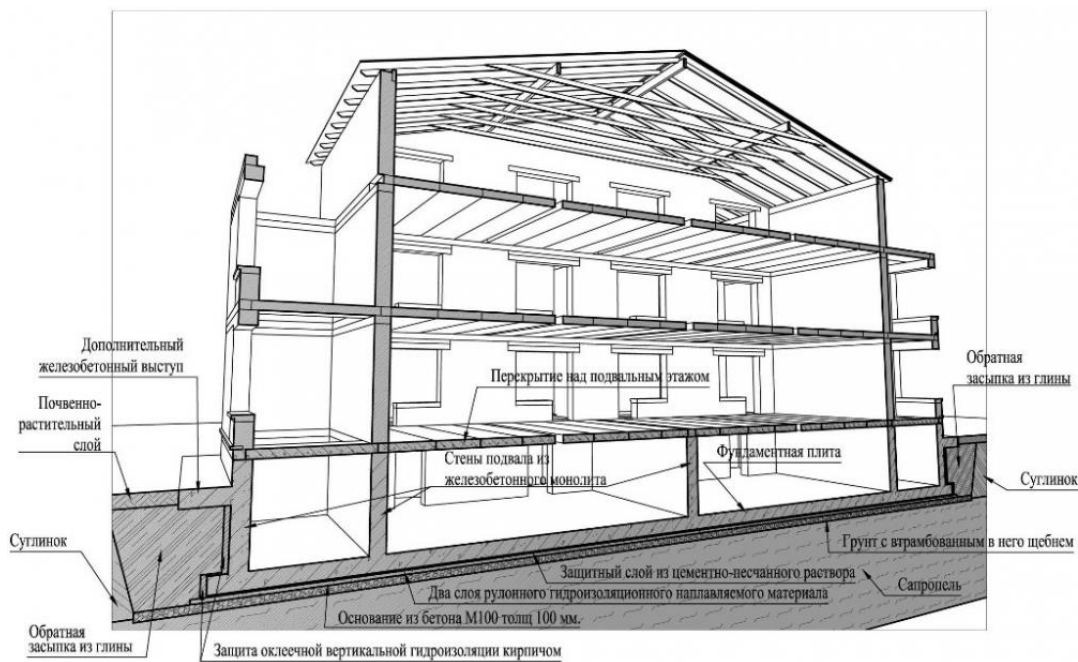

Задание 10.

Какая конструкция фундаментов представлена на схеме?

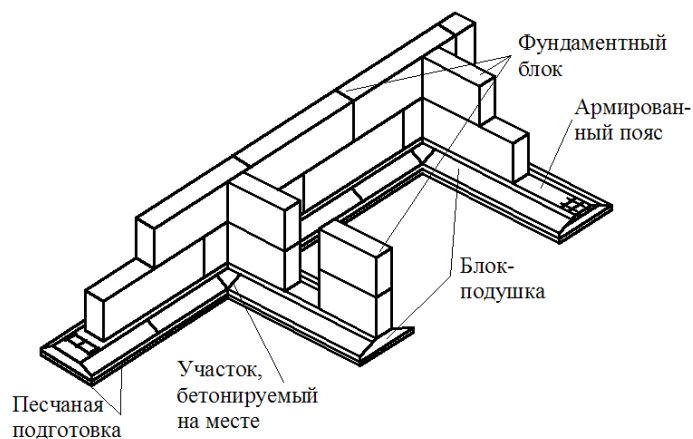

Задание 11.

Условная линейная единица измерения, применяемая для координации размеров зданий и сооружений, их элементов, строительных конструкций, изделий и элементов оборудования – это...

Задание 12.

Какой конструктивный узел сопряжения элементов показан на схеме?

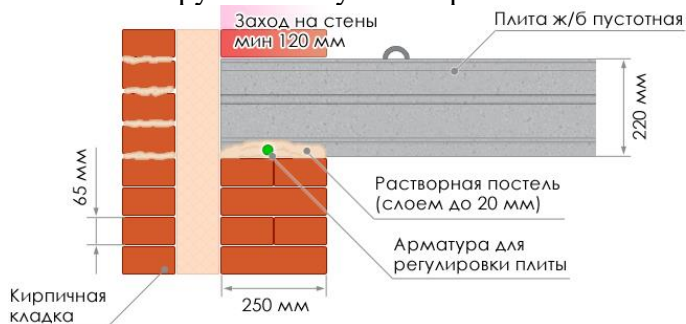

Задание 13.

Совмещенная крыша- это конструкция, выполняющая функции:

Задание 14. Дополните предложение.

... — это часть здания, расположенная ниже отметки поверхности грунта

Задание 15.

Отсеки ленточного фундамента в местах осадочного шва между собой связаны или нет?

Задание 16.

Однорядная система привязки- это:

Задание 17.

Какая конструкция крыши представлена на схеме?



Задание 18.

Вертикальные ограждения, разделяющие смежные помещения, называются?

Задание 19.

На схеме представлен:

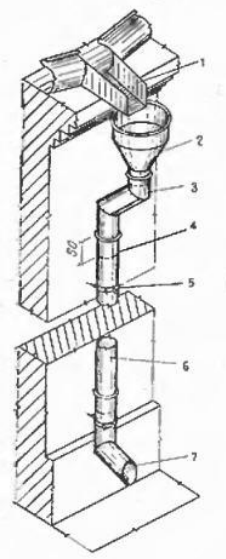

Задание 19.  
Капитель это:

### ОП 6 Основы экономики организации, менеджмента и маркетинга

#### Закрытые вопросы.

1. Выберите один правильный ответ из предложенных вариантов.  
Возникновение раннего менеджмента связано с:  
а) началом ведения племенами людей оседлого образа жизни  
б) проведением управленческих экспериментов в Хоторне  
в) разработкой Ф.Тейлором концепции научного управления  
г) переходом от мануфактур к машинному производству
2. Выберите один правильный ответ из предложенных вариантов.  
Совокупность приемов, методов и средств осуществления управления - это:  
а) менеджмент  
б) управление  
в) функция менеджмента
3. Выберите один правильный ответ из предложенных вариантов.  
Что является результатом деятельности объекта управления:  
а) информация  
б) готовая продукция  
в) управленческое решение
4. Выберите один правильный ответ из предложенных вариантов.  
Менеджменту в Японии характерен тип управленческих решений:  
а) единоличный  
б) единолично-консультативный или компромисс  
в) сугубо единоличный, реже единолично-консультативный  
г) консенсус или компромисс
5. Выберите один правильный ответ из предложенных вариантов.  
Методы менеджмента – это:  
а) подходы к подбору и выбраковыванию ресурсов  
б) способы повысить эффективность используемых ресурсов  
в) приемы и способы воздействия на коллектив, а также отдельно взятых работников для достижения целей и миссии организации

#### Открытые вопросы.

1. Укажите кто является родоначальником школы научного менеджмента?
2. Назовите автора книги «Принципы научного менеджмента» 1911 г. ?
3. Какой стиль управления следует применить руководителю при приеме на работу молодых не опытных специалистов?
4. Заполните схему основные функции менеджмента





--	--

5. Назовите фамилию человека, который создал и внедрил поточно-массовое производство, основанное на стандартизации, и конвейеризации производственных процессов с разделением труда на отдельные операции.

6. Определите заработную плату работника за месяц, если:

- за месяц отработано 180 часов;
- тарифная ставка работника – 40 рублей;
- премия 35%
- уральский коэффициент – 0,15

### **МДК 03.03 Определение кадастровой стоимости объектов недвижимости**

#### *Закрытые вопросы.*

1 Кадастровая стоимость - это ...

- А) специальный способ определения стоимости объекта недвижимости методами массовой оценки на установленную дату на базе рыночной стоимости
- Б) установленная в процессе государственной кадастровой оценки рыночная стоимость объекта недвижимости, определенная методами массовой оценки, или, при невозможности этого, определенная индивидуально для конкретного объекта недвижимости
- В) рыночная стоимость, установленная в результате проведения государственной кадастровой оценки
- Г) определяемая исключительно методами массовой оценки рыночная стоимость, установленная и утвержденная в соответствии с законодательством, регулирующим проведение кадастровой оценки

2 Для расчета каких налогов необходимо знать кадастровую стоимость объекта?

- А) налог на имущество
- Б) патентный налог
- В) социальный налог

3 Объекты, описываемые в кадастре

- а) Земельные участки и объекты капитального строительства
- б) Здания и сооружения
- в) Помещения
- г) Перечисленное выше

4 Как называется орган, осуществляющий ведение кадастра

- а) Федеральная служба земельного кадастра
- б) Комитет по земельным ресурсам и землеустройству
- в) Федеральная служба государственной регистрации, кадастра и картографии
- г) Управление по регистрации прав

5 Кто подписывает межевой план?

- а) землеустроитель
- б) представитель органа межевания
- в) кадастровый инженер

#### *Открытые вопросы.*

- 1 Обязан ли кадастровый инженер уведомлять орган, выдавший ему квалификационный аттестат о выбранной форме кадастровой деятельности
- 2 Понятие «недвижимое имущество» дано в каком законе?
- 3 Какой алфавитный список формируется первым в процессе присвоения кадастровых номеров элементам кадастрового округа
- 4 Для каких целей возник кадастр в древности?
- 5 Кто из указанных субъектов вправе иметь в собственности земельный участок на приграничной территории?



ПК 4.1	Проводить проверки и обследования для обеспечения соблюдения требований законодательства Российской Федерации.
--------	--

### СГ.03 Безопасность жизнедеятельности

#### *Закрытые вопросы.*

1. Выберите один правильный ответ из предложенных вариантов

Чрезвычайные ситуации социально-политического характера — это такие ЧС, которые возникли вследствие:

- а) аварий на атомных электростанциях;
- б) боевых действий;
- в) противоправных действий террористического и антиконституционного направления;
- г) селевых потоков

2. Выберите один правильный ответ из предложенных вариантов

Какие санкции применяются в отношении гражданина, не являющегося по вызову военного комиссариата в указанный срок без уважительной причины?

- а) моральная и материальная ответственность;
- б) дисциплинарная ответственность в соответствии с законодательством РФ;
- в) административная ответственность в соответствии с законодательством РФ;
- г) уголовная ответственность в соответствии с Уголовным кодексом РФ.

3. Выберите один правильный ответ из предложенных вариантов

Чрезвычайная ситуация — это:

- а) опасность, которая носит скрытый характер и проявляется в условиях, которые трудно предсказать;
- б) нарушение нормальных условий жизни и деятельности людей, вызванное аварией, катастрофой, стихийным бедствием, которое может привести к гибели людей и значительным материальным потерям;
- в) условие, при котором опасность может реализоваться в нежелательное событие;
- г) опасное событие техногенного характера;

4. Выберите один правильный ответ из предложенных вариантов

Чрезвычайные ситуации техногенного характера — это такие ЧС, которые возникли вследствие:

- а) аварий, катастроф, разрушений, неспровоцированных взрывов;
- б) схода снежных лавин;
- в) диверсий на железнодорожных путях;
- г) военных действий;
- д) землетрясений и других тектонических явлений.

5. Выберите один правильный ответ из предложенных вариантов

Санитарно-гигиенические характеристики условий и объёма работы, время труда и отдыха для человека в среде его жизнедеятельности закреплены в:

- а) конституции РФ;
- б) трудовом кодексе;
- в) СНиП;
- г) СанПиН.

6. Выберите один правильный ответ из предложенных вариантов

Какие из перечисленных факторов не относятся к причинам нервно-психологической перегрузки?

- а) нарушенные взаимоотношения с коллегами;
- б) нарушение режима труда и отдыха;
- в) низкая заработная плата;
- г) отсутствие мотивации к труду.

7. Выберите один правильный ответ из предложенных вариантов

Номенклатура опасностей — это:

- а) перечень названий, терминов, систематизированных по соответствующим признакам;
- б) наука о классификации и систематизации сложных явлений, понятий, объектов;
- в) процесс распознавания опасностей;
- г) отношение событий с нежелательными последствиями к максимально возможному их количеству за определенный период времени

8. Выберите один правильный ответ из предложенных вариантов

Способ нормализации микроклиматических условий на рабочем месте.

- а) Кондиционирование
- б) Вентиляция
- в) Отопление
- г) Все вышеперечисленные способы

9. Выберите один правильный ответ из предложенных вариантов

Назовите предпосылки возникновения пожара

- а) Неумелые действия на пожаре
- б) Отсутствие средств пожаротушения в офисе
- в) Работа с пожароопасными веществами
- г) Неподготовленность персонала

10. Выберите один правильный ответ из предложенных вариантов

К санитарно-гигиеническим факторам труда НЕ относятся ...

- а) масса поднимаемого груза;
- б) инфракрасное излучение;
- в) температура воздуха в помещении;
- г) концентрация аммиака в воздухе.

*Открытые вопросы.*

1. Для технических объектов пренебрежимо малой считается величина риска \_\_\_\_\_

2. Что понимают под микроклиматическими условиями?

3. Идентификация опасностей — это:

4. Какое значение температуры воздуха °С при выполнении работ категории Ia в теплый период соответствует санитарным нормам?

5. Относятся ли лифты и эскалаторы к путям эвакуации людей при пожаре?

6. Чем можно тушить электрооборудование под напряжением?

7. Перечислите группы вредных и опасных факторов производственной среды.

8. Стратегия поведения в конфликтной ситуации, выражающаяся в уравнивании интересов, признании ценности межличностных взаимовыгодных отношений.
9. Укажите способы нормализации микроклиматических условий на рабочем месте.
10. На какие классы подразделяются условия труда?
11. Как называется стадия ЧС, которая характеризуется накоплением отклонений от нормального состояния в течение длительного времени?

12. Что обозначает знак?



13. Для подачи какого сигнала гражданской обороны используют звучание сирен в населенных пунктах и прерывистые гудки на предприятиях?
14. Перечислите способы тушения пожара.
15. Перечислите 4 стадии чрезвычайной ситуации техногенного характера
16. Чем можно тушить электрооборудование под напряжением?

17. Что обозначает знак?



18. Как подается сигнал гражданской обороны «Внимание всем!»?
19. Какие основные факторы действуют на человека при пожаре?
20. Предмет или группа предметов, предназначенных для защиты одного человека от опасных и вредных факторов, называется ...
21. Служебное подчинение нижестоящих органов вышестоящим, а также младших старшим, в более широком смысле исполнение правил служебной, в т. ч. воинской дисциплины во взаимоотношениях между различными по своему служебному положению и званию лицами – это:

22. Что обозначает знак?



23. Перечислите категории работ по общим энергозатратам организма.
24. Вещества, способные возгораться в воздушной среде от источника зажигания, но не способные гореть при его удалении, называются....

## ОП 5 Основы геологии, геоморфологии, почвоведения

### *Закрытые вопросы.*

1. Что изучает геология:
  - 1) вещественный состав земной коры;
  - 2) рельеф Земли;
  - 3) процессы, протекающие в глубине Земли и на ее поверхности;
  - 4) размеры и форму.
  
2. Минералами считаются вещества, находящиеся:
  - 1 в жидком состоянии;
  - 2 в кристаллическом состоянии;
  - 3 в твердом состоянии.
  - 4 в разложившемся состоянии
  
3. Какое из названных веществ является минералом:
  - 1) янтарь;
  - 2) пирит;
  - 3) торф;
  - 4) каменный уголь.
  
4. Из каких элементов состоят горные породы:
  - 1) из ионов;
  - 2) из агрегатов минералов;
  - 3) из коллоидов.
  - 4 из органических остатков
  
5. Какой признак положен в классификацию горных пород:
  - 1) только генезис;
  - 2) строение породы (структура и текстура);
  - 3) крепость.
  - 4) способ образования и происхождение
  
- 6 Объектом изучения общей геологии являются
  - 1 Минералы
  - 2 Горные породы
  - 3 Геологические процессы
  - 4 Химические элементы
  
7. Какие обстановки осадконакопления характерны для осадочных пород:
  - 1) морские;
  - 2) на больших глубинах с высокими температурами и давлениями;
  - 3) континентальные.
  - 4 вулканические
  
8. Какое происхождение имеет глина:
  - 1 осадочное;
  - 2 интрузивное;
  - 3 метаморфическое.
  - 4 смешанное
  
9. В строении земной коры участвуют
  1. Осадочный слой.

2. Гранитный слой.
3. Базальтовый слой.
4. Все три слоя.

10. Факторами метаморфизма являются:
- 1 высокая температура и большое давление ;
  - 2 исходный состав пород;
  - 3 плотность.
  - 4 температура

*Открытые вопросы.*

1. Привести в соответствие процессы происходящие в земной коре и их формулировку:

Название процесса	Процесс связанный
1. эндогенные	А. с существующей структурой земной коры, и изменениями происходящими в ней
2. тектонические	Б. с выплавлением магмы, ее дальнейшего развития, перемещением
3. магматизм	В. с энергией возникающей в недрах земной коры: магматизм, метаморфизм, сейсмическая активность
4. метаморфизм	Г. с происхождением на поверхности Земли: выветривание, эрозия, энергия солнца С
5. экзогенные	Д. твердофазными минералами и структурными изменениями горных пород

2. Привести в соответствие процесс происходящий в земной коре и его деятельность:

Название процесса	Деятельность в земной коре
1. эндогенные	А. горообразование
	Б. колебание температуры
	В. деятельность льда
	Г. колебательные движения земной коры
2. экзогенные	Д. разложение органических остатков бактериями

3. Привести в соответствие процесс происходящий в земной коре и его деятельность:

Название процесса	Процесс связанный
1. эндогенные	А. горообразование
	Б. действие ветра
	В. колебание температуры
	Г. деятельность льда
2. экзогенные	Д. колебательные движения земной коры
	Е. вулканические извержения

4. Приведите в соответствие (определите типы складок по положению осевой поверхности):

Название складок

- 1) наклонная
- 2) прямая асимметричная
- 3) прямая симметричная

- 4) лежачая
  - 5) опрокинутая
- Типы складок

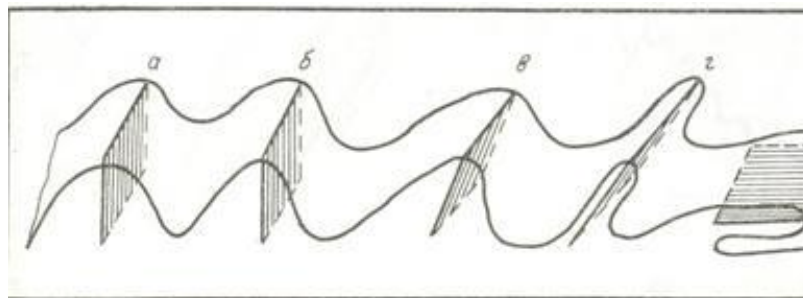

5. Приведите в соответствие (определите типы вулканических построек):

Типы вулканических построек:

- а) стратовулкан
- б) экструзивный купол
- в) щитовой вулкан
- г) маар



6. Определите, о какой оболочке Земли идет речь:

- 1. Земная кора 2. Мантия 3. Ядро
- А – ближе всего к центру Земли;
- Б – толщина от 5 до 70 километров;
- В – в переводе с латыни "покрывало";
- Г – температура вещества + 4000...+5000 С;
- Д – верхняя оболочка Земли;
- Е – толщина около 2900 С;

7. К метаморфическим горным породам относится:

- 1) гранит 2) гнейс 3) известняк 4) торф
- 5) глина 6) кварцит 7) мрамор 8) мел

8. Привести в соответствие название минералов и их химический состав:

Название минералов	Классы минералов по химическому составу
1. Гематит	А. Сульфиды
2. Пирит	Б. Оксиды и гидроксиды
3. Гипс	В. Галоидные соединения
4. Флюорит	Г. Самородные элементы
5. сера	Д. соли кислородных кислот

9. Привести в соответствие название системы и ее цвет на геологической карте:

Название системы	Цвет на геологической карте
1. Меловая	А. Желтый
2. Девонская	Б. Зеленый
3. Неогеновая	В. Фиолетовый
4. Триасовая	Г. Серый
5. Каменноугольная	Д. Коричневый

10. Привести в соответствие горы и период образования складчатого пояса

А. Современный геосинклинальный пояс	1. Урал, Алтай, Саяны, Тянь-Шань
Б. Эпигеосинклинальный складчатый пояс	2. Горы Камчатки, Сахалина, Курил
В. Эпиplatformенный складчатый пояс	3. Альпы, Кавказ, Гималаи

11. Привести в соответствие: определение отложений и их характеристику

А. Элювий	1. отложения продуктов выветривания
Б. Делювий	2. песчаный материал образующий дюны
В. эоловые отложения	3. отложения в виде наилка
Г. морена	4. отложения временных водотоков
Д. аллювий	5. несортированная порода, на месте таяния ледника

12. Привести в соответствие возраст отложений и цвет на геологической карте:

Возраст отложений	Цвет на геологической карте
А) N	1) зеленый
Б) K	2) синий
В) J	3) коричневый
Г) T	4) серый
Д) C	5) фиолетовый
Е) D	6) желтый

13. Привести в соответствие возраст отложений и его характеристику:

Возраст отложений	Цвет на геологической карте
А) N	1) меловой
Б) K	2) каменноугольный
В) J	3) триасовый
Г) T	4) юрский
Д) C	5) неогеновый
Е) D	6) девонский

14. Привести в соответствие: определить горные породы и их происхождение

Возраст отложений	Цвет на геологической карте
А) гранит	1) магматические
Б) мрамор	
В) базальт	2) метаморфические
Г) глины	

Д) сланцы	3) осадочные
Е) песок	

15. Привести в соответствие: определить горные породы и их происхождение

Возраст отложений	Цвет на геологической карте
А) габбро	1) магматические
Б) кварциты	
В) гранит	2) метаморфические
Г) гравий	
Д) мрамор	3) осадочные
Е) лёсс	

16. Привести в соответствие: определить горные породы и их происхождение

Возраст отложений	Цвет на геологической карте
А) габбро	1) магматические
Б) кварциты	
В) гранит	
Г) сланцы	2) метаморфические
Д) мрамор	
Е) базальт	

17. Привести в соответствие: определить горные породы и их происхождение

Возраст отложений	Цвет на геологической карте
А) глина	1) осадочные
Б) кварциты	
В) песок	
Г) сланцы	2) метаморфические
Д) мрамор	
Е) галечники и щебень	

18. Привести в соответствие: определение отложений и их характеристику

А. лёсс	1. отложения песчаного материала(дюны)
Б. покровные суглинки	2. пористая карбонатная порода
В. эоловые отложения	3. буро-желтые сортированные породы
Г. морена	4. песчаный материал отложенный за ледниками
Д. флювигляционные	5. несортированная порода, на месте таяния ледника

19. Привести в соответствие: продукты выветривания и их виды

А. гидролиз	1. физическое
Б. разрушение под действием ветра	
В. окисление	2. химическое
Г. нитрифицирующие бактерии	
Д. разрушение под действием воды	3. биологическое



20. Привести в соответствие: продукты выветривания и их виды

А. гидролиз	1. физическое
Б. разрушение под действием ветра	
В. корни растений проникающие в трещины горных пород	2. химическое
Г. серобактерии	
Д. разрушение под действием воды	3. биологическое

21. Привести в соответствие формы рельефа по размерам и их характеристику:

Формы рельефа	Характеристика форм рельефа
А. мегарельеф	1. мельчайшие формы рельефа (кочки, борозды)
Б. макрорельеф	2. мелкие формы рельефа (высота до 1 м)
В. мезорельеф	3. средние формы рельефа (овраги)
Г. микрорельеф	4. крупные территории (высота от сотен до тыс метров)
Д. нанорельеф	5. крупнейшие формы рельефа (материки)

22. Привести в соответствие примеры рельефа и его вид:

Формы рельефа	Характеристика форм рельефа
А. мегарельеф	1. кочки, борозды
Б. макрорельеф	2. холмики, небольшие понижения и повышения
В. мезорельеф	3. овраги, речные долины
Г. микрорельеф	4. Уральские горы, Русская равнина
Д. нанорельеф	5. Материки

23. Привести в соответствие: определение отложений и их характеристику

А. элювий	1. отложения, образующиеся на склонах в результате плоскостного стока вод, возникающего периодически
Б. делювий	2. топографически не смещенные продукты изменения коренных пород
В. пролювий	3. озерные отложения
Г. лимний	4. отложения, образующиеся путем наземного устьевого выноса различного материала временными потоками и постоянными реками
Д. флювигляционные отложения	5. сформированы осадками турбулентных потоков талых ледниковых вод.

24. Привести в соответствие типы геологических карт и их характеристику

А. тектонические карты	1. карты показывают расположения минералов
Б. гидрогеологические карты	2. карты показывают разделение по генезису, возрасту и составу.
В. литологические карты	3. Карты, отображающие условия залегания и распространения подземных вод
Г. карты четвертичных отложений	4. Карты, изображающие структуру земной коры и отражающие обычно основные этапы её развития в пределах отдельных регионов или Земли в целом
Д. Инженерно-геологические карты	5. карты показывают физико-механические свойства горных пород и характеризуют современные геодинамические явления.

25. Привести в соответствие виды минеральных ресурсов и их представителей

А. каменная соль	1. горючие осадочные
Б. нефть	
В. графит	
Г. алмазы	
Д. уголь	
Е. газ	2. нерудные неметаллические

26. Установите соответствие между физическими свойствами минералов и их зависимостью от присутствия примесей и строения

Физические свойства минералов	Зависят от:
1. Окраска	А. присутствия минералов не обладающих спайностью
2. Блеск	Б. химического состава, кристаллического строения
3. Спайность	В. Строения кристаллической решетки
4. Излом	Г. принадлежности к кристаллическим минералам

## ОП 6 Основы экономики организации, менеджмента и маркетинга

### Закрытые вопросы.

- Выберите один правильный ответ из предложенных вариантов.  
Возникновение раннего менеджмента связано с:
  - началом ведения племенами людей оседлого образа жизни
  - проведением управленческих экспериментов в Хоторне
  - разработкой Ф.Тейлором концепции научного управления
  - переходом от мануфактур к машинному производству
- Выберите один правильный ответ из предложенных вариантов.

Совокупность приемов, методов и средств осуществления управления - это:

- а) менеджмент
- б) управление
- в) функция менеджмента

3. Выберите один правильный ответ из предложенных вариантов.

Что является результатом деятельности объекта управления:

- а) информация
- б) готовая продукция
- в) управленческое решение

4. Выберите один правильный ответ из предложенных вариантов.

Менеджменту в Японии характерен тип управленческих решений:

- а) единоличный
- б) единолично-консультативный или компромисс
- в) сугубо единоличный, реже единолично-консультативный
- г) консенсус или компромисс

5. Выберите один правильный ответ из предложенных вариантов.

Методы менеджмента – это:

- а) подходы к подбору и выбраковыванию ресурсов
- б) способы повысить эффективность используемых ресурсов
- в) приемы и способы воздействия на коллектив, а также отдельно взятых работников для достижения целей и миссии организации

*Открытые вопросы.*

1. Укажите кто является родоначальником школы научного менеджмента?
2. Назовите автора книги «Принципы научного менеджмента» 1911 г. ?
3. Какой стиль управления следует применить руководителю при приеме на работу молодых не опытных специалистов?
4. Заполните схему основные функции менеджмента

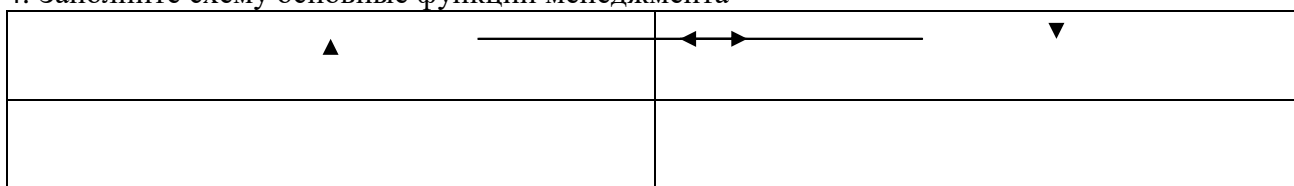

5. Назовите фамилию человека, который создал и внедрил поточно-массовое производство, основанное на стандартизации, и конвейеризации производственных процессов с разделением труда на отдельные операции.

6. Определите заработную плату работника за месяц, если:

- за месяц отработано 180 часов;
- тарифная ставка работника – 40 рублей;
- премия 35%
- уральский коэффициент – 0,15

*Закрытые вопросы.*

Задание 1.

Государственной регистрации подлежат:

- а) право хозяйственного ведения
- б) право собственности
- в) содержание собственности
- г) форма собственности

Задание 2.

Правовую основу государственного кадастрового учета составляют:

- а) Конституция РФ
- б) Трудовой кодекс
- в) Кодекс об административных правонарушениях

Задание 3.

Кто является участниками отношений, возникающих при осуществлении государственного кадастрового учета:

- а) арендатор
- б) подрядчик
- в) представитель ТСЖ
- г) собственник имущества

Задание 4.

По договору купли продажи недвижимости товар передается:

- а) во временное владение
- б) во временное пользование
- в) в собственность
- г) по соглашению

Задание 5.

Договор продажи недвижимости заключается в :

- а) письменной форм
- б) в устной форме
- в) по соглашению сторон

*Открытые вопросы.*

Задание 1. Закончите предложение.

В кадастр недвижимости вносятся.....

Задание 2. Запишите слово пропущенное в схеме.



Задание 3. Дополните. Единый государственный реестр недвижимости представляет собой свод достоверных систематизированных сведений в текстовой форме (семантические сведения) и графической форме (графические сведения) и состоит из:

-реестра прав, ограничений прав и обременений недвижимого имущества (далее также - реестр прав на недвижимость)

-.....

Задание 4. Закончите предложение.

Реестры Единого государственного реестра недвижимости, кадастровые карты, перечни координат пунктов геодезической основы в местных системах координат и книги учета документов ведутся в..... (форма)

Задание 5. Закончите предложение.

По договору купли-продажи недвижимого имущества (договору продажи недвижимости) продавец обязуется передать в собственность покупателя .....

Задание 6. Перечислите существенные условия договора купли продажи.

1Розничная купля продажа

2Поставка товаров.

Задание 7. Ковалев предложил своему знакомому Аркадьеву приобрести у него картину известного мастера. Аркадьев на следующий день направил по факсу ответ, в котором содержалось его согласие приобрести картину с указанием цены покупки. Через 5 дней Ковалев сообщил Аркадьеву, что готов продать ему картину по цене, на 25% выше цены, предложенной Аркадьевым. Аркадьев не согласился с этим, отметив, что, по его мнению, договор между ними уже был заключен на условиях, содержащихся в его факсимильном сообщении, которое должно считаться акцептом. Чьи действия в описанной ситуации можно рассматривать как оферту и акцепт? Был ли заключен договор между Ковалевым и Аркадьевым?

Задание 8. Определите, какие из перечисленных действий в соответствии с Гражданским кодексом относятся к способам обеспечения обязательств, объясните.

1. неустойка
2. удержание паспорта
3. задаток
4. вынесение выговора

Задание 9. Закончите предложение (определение).

В силу залога кредитор по обеспеченному залогом обязательству (залогодержатель) имеет право.....

Задание 10. Запишите слова пропущенные в схеме.



Задание 1. Выберите один вариант ответа

Что понимают под загрязнением окружающей среды?

- а) изменение ее свойств в результате поступления экологически вредных веществ
- б) исчезновение видов
- в) появление новых организмов
- г) нет верного ответа

Задание 2. Выберите один правильный ответ.

Биологическое разнообразие – это разнообразие

- а) организмов
- б) видов
- в) экосистем
- г) нет верного ответа

Задание 3. Выберите один правильный ответ.

Наблюдения на базовых станциях экологического мониторинга проводятся для:

- а) глобального мониторинга;
- б) регионального мониторинга;
- в) национального мониторинга;
- г) локального мониторинга;

Задание 4. Выберите неверный ответ к утверждению: источниками получения информации по загрязнению земель тяжелыми металлами являются:

- а) Министерство природных ресурсов и экологии РФ;
- б) Росреестр;
- в) Федеральная служба по гидрометеорологии и мониторингу окружающей среды;
- г) Минсельхоз РФ.

Задание 5. Выберите неверный ответ к утверждению: единая система показателей государственного мониторинга земель состоит из следующих разделов:

- а) источники получения базовой информации, необходимой для ведения государственного мониторинга земель;
- б) нормативно - методическая база государственного мониторинга земель показатели состояния земель;
- в) показатели кадастровой оценки земель;
- г) показатели использования земель.

Задание 6. Выбрать один вариант ответа. Чем являются региональные программы использования и охраны земельных ресурсов:

- а) комплексом социально-экономических, производственных, организационно-хозяйственных и других мероприятий по организации рационального использования и охраны земель
- б) обоснованием социально-экономических и других мероприятий по организации рационального использования и охраны земель
- в) комплексом хозяйственных мероприятий по осуществлению мелиорации и строительства, выбор наиболее эффективных направлений и способов проведения работ
- г) нет верного ответа

Задание 7. Выбрать один вариант ответа. Охрана земель и их рациональное использование осуществляются на основе комплексного подхода к угодыям, как к сложным природным образованиям (экосистемам), с учетом их зональных и региональных особенностей, так ли это:

- а) нет
- б) да
- в) зависит от региона
- г) нет верного ответа

Задание 8. Выбрать один вариант ответа. Одна из самых актуальных проблем рационального использования и охраны почв:

- а) защита от эрозии
- б) защита от коррозии
- в) оба варианта возможны
- г) нет верного ответа

Задание 9. Выбрать один вариант ответа. Характерные черты земли как природного ресурса:

- а) незаменимость, ограниченность, локальность, недвижимость
- б) плодородие, степень загрязненности, степень деградации, застроенность
- в) экономический потенциал, урожайность, экологическая стабильность, определенность границ
- г) нет верного ответа

Задание 10. Выбрать один вариант ответа. Что является важнейшей составляющей земельных ресурсов:

- а) почва
- б) территория
- в) климатические условия
- г) нет верного ответа

#### *Открытые вопросы.*

Задание 1. Дополните предложение: ... - способность воспроизводить жизнь на Земле с сохранением природных экосистем и биоразнообразия

Задание 2. Перечислите основные задачи, входящие в компетенцию экологического аудита

Задание 3. Перечислите источники получения информации по загрязнению земель тяжелыми металлами.

Задание 4. Охарактеризуйте содержание процедуры охраны земель

Задание 5. Назвать функциональный орган в области использования и охраны земель

Задание 6. Напишите два основных метода государственного управления природоохранной деятельностью

Задание 7. Какие два вида экологического контроля существуют?

Задание 8. Дополните предложение. Основной признак, характерный для территорий (зон) экологического бедствия – это ...

Задание 9. Что включает в себя экономический механизм управления природоохранной деятельностью?

Задание 10. Дайте краткую характеристику государственного контроля за соблюдением земельного законодательства, использованием и охраной земель



ПК 4.2	Проводить количественный и качественный учет земель, принимать участие в их инвентаризации и мониторинге.
--------	---

### СГ.03 Безопасность жизнедеятельности

#### *Закрытые вопросы.*

1. Выберите один правильный ответ из предложенных вариантов  
 Чрезвычайные ситуации социально-политического характера — это такие ЧС, которые возникли вследствие:
  - а) аварий на атомных электростанциях;
  - б) боевых действий;
  - в) противоправных действий террористического и антиконституционного направления;
  - г) селевых потоков
  
2. Выберите один правильный ответ из предложенных вариантов  
 Какие санкции применяются в отношении гражданина, не являющегося по вызову военного комиссариата в указанный срок без уважительной причины?
  - а) моральная и материальная ответственность;
  - б) дисциплинарная ответственность в соответствии с законодательством РФ;
  - в) административная ответственность в соответствии с законодательством РФ;
  - г) уголовная ответственность в соответствии с Уголовным кодексом РФ.
  
3. Выберите один правильный ответ из предложенных вариантов  
 Чрезвычайная ситуация — это:
  - а) опасность, которая носит скрытый характер и проявляется в условиях, которые трудно предсказать;
  - б) нарушение нормальных условий жизни и деятельности людей, вызванное аварией, катастрофой, стихийным бедствием, которое может привести к гибели людей и значительным материальным потерям;
  - в) условие, при котором опасность может реализоваться в нежелательное событие;
  - г) опасное событие техногенного характера;
  
4. Выберите один правильный ответ из предложенных вариантов  
 Чрезвычайные ситуации техногенного характера — это такие ЧС, которые возникли вследствие:
  - а) аварий, катастроф, разрушений, неспровоцированных взрывов;
  - б) схода снежных лавин;
  - в) диверсий на железнодорожных путях;
  - г) военных действий;
  - д) землетрясений и других тектонических явлений.
  
5. Выберите один правильный ответ из предложенных вариантов  
 Санитарно-гигиенические характеристики условий и объёма работы, время труда и отдыха для человека в среде его жизнедеятельности закреплены в:
  - а) конституции РФ;
  - б) трудовом кодексе;
  - в) СНиП;
  - г) СанПиН.
  
6. Выберите один правильный ответ из предложенных вариантов

Какие из перечисленных факторов не относятся к причинам нервно-психологической перегрузки?

- а) нарушенные взаимоотношения с коллегами;
- б) нарушение режима труда и отдыха;
- в) низкая заработная плата;
- г) отсутствие мотивации к труду.

7. Выберите один правильный ответ из предложенных вариантов

Номенклатура опасностей — это:

- а) перечень названий, терминов, систематизированных по соответствующим признакам;
- б) наука о классификации и систематизации сложных явлений, понятий, объектов;
- в) процесс распознавания опасностей;
- г) отношение событий с нежелательными последствиями к максимально возможному их количеству за определенный период времени

8. Выберите один правильный ответ из предложенных вариантов

Способ нормализации микроклиматических условий на рабочем месте.

- а) Кондиционирование
- б) Вентиляция
- в) Отопление
- г) Все вышеперечисленные способы

9. Выберите один правильный ответ из предложенных вариантов

Назовите предпосылки возникновения пожара

- а) Неумелые действия на пожаре
- б) Отсутствие средств пожаротушения в офисе
- в) Работа с пожароопасными веществами
- г) Неподготовленность персонала

10. Выберите один правильный ответ из предложенных вариантов

К санитарно-гигиеническим факторам труда НЕ относятся ...

- а) масса поднимаемого груза;
- б) инфракрасное излучение;
- в) температура воздуха в помещении;
- г) концентрация аммиака в воздухе.

*Открытые вопросы.*

1. Для технических объектов пренебрежимо малой считается величина риска \_\_\_\_\_

2. Что понимают под микроклиматическими условиями?

3. Идентификация опасностей — это:

4. Какое значение температуры воздуха °С при выполнении работ категории Ia в теплый период соответствует санитарным нормам?

5. Относятся ли лифты и эскалаторы к путям эвакуации людей при пожаре?

6. Чем можно тушить электрооборудование под напряжением?

7. Перечислите группы вредных и опасных факторов производственной среды.

8. Стратегия поведения в конфликтной ситуации, выражающаяся в уравнивании интересов, признании ценности межличностных взаимовыгодных отношений.
9. Укажите способы нормализации микроклиматических условий на рабочем месте.
10. На какие классы подразделяются условия труда?
11. Как называется стадия ЧС, которая характеризуется накоплением отклонений от нормального состояния в течение длительного времени?

12. Что обозначает знак?



13. Для подачи какого сигнала гражданской обороны используют звучание сирен в населенных пунктах и прерывистые гудки на предприятиях?
14. Перечислите способы тушения пожара.
15. Перечислите 4 стадии чрезвычайной ситуации техногенного характера
16. Чем можно тушить электрооборудование под напряжением?

17. Что обозначает знак?



18. Как подается сигнал гражданской обороны «Внимание всем!»?
19. Какие основные факторы действуют на человека при пожаре?
20. Предмет или группа предметов, предназначенных для защиты одного человека от опасных и вредных факторов, называется ...
21. Служебное подчинение нижестоящих органов вышестоящим, а также младших старшим, в более широком смысле исполнение правил служебной, в т. ч. воинской дисциплины во взаимоотношениях между различными по своему служебному положению и званию лицами – это:

22. Что обозначает знак?



23. Перечислите категории работ по общим энергозатратам организма.
24. Вещества, способные возгораться в воздушной среде от источника зажигания, но не способные гореть при его удалении, называются....

## ОП 1 Математические методы решения прикладных профессиональных задач

### *Закрытые вопросы.*

1. Выберите дискретную случайную величину:

- а) Число попаданий в мишень при  $n$  выстрелах
- б) Измерение времени ожидания поезда
- в) Число выпавших гербов при подкидывании монеты
- г) Измерение скорости движения автомобиля
- д) Число изменений количества пассажиров, прибывших на борт корабля

2. Непрерывной называется такая случайная величина, которая принимает:

- а) конечное или бесконечное счетное множество значений
- б) только одно значение
- в) бесконечное счетное множество значений
- г) бесконечное несчетное множество значений
- д) несколько значений

3. Как называют переменную величину, которая в результате каждого испытания принимает одно заранее неизвестное значение, зависящее от случайных причин?

- а) Постоянная величина
- б) Случайная величина
- в) Невозможная величина
- г) Незнакомая величина
- д) Обычная величина

4. Как называется всякое соотношение, устанавливающее связь между возможными значениями случайной величины и соответствующими им вероятностями?

- а) График распределения случайной величины
- б) Закон распределения случайной величины
- в) Ряд распределения случайной величины
- г) Прямая распределения случайной величины
- д) Многоугольник распределения случайной величины.

5. Случайная величина, число возможных значений которой либо конечное, либо бесконечное счетное множество, называется...

- а) непрерывной
- б) дискретной
- в) конечной
- г) случайной
- д) прерывной

6. В партии товаров имеется 400 изделий. Вероятность того, что изделие будет высшего сорта, равна 0,8. Какова вероятность того, что:

- а) в партии товаров окажется ровно 320 изделий
- б) число изделий высшего сорта в партии товаров будет от 310 до 330;
- в) в партии товаров окажется ровно 220 изделий высшего сорта;
- г) в партии товаров окажется сорта
- д) ровно 120 изделий высшего сорта?

7. В деревне проживают 100 человек. Вероятность того, что любой из них в течение дня зайдет в сельпо, равна 0,3. Найти вероятность то, что:

- а) в течение дня в сельпо зайдет ровно 35 человек
- б) в течение дня в сельпо зайдет менее 10 человек;

- в) в течение дня в сельпо зайдет менее 20 человек
- г) в течение дня в сельпо зайдет менее 30 человек
- д) в течение дня в сельпо зайдет менее 50 человек?

*Открытые вопросы.*

1. Монету бросают один раз. Вычислить вероятность того, что выпадет герб.
2. Игральную кость подбрасывают один раз. Вычислить вероятность того, что выпадет простое число очков
3. Сколько существует способов выбора трех студентов из 10 на конференцию?
4. Игральную кость подбрасывают 10 раз. Найти вероятность ?
5. Случайная величина, возможные значения которой непрерывно заполняют некоторый интервал (конечный или бесконечный), называется...
6. Как называется всякое соотношение, устанавливающее связь между возможными значениями случайной величины и соответствующими им вероятностями?
7. Как называют переменную величину, которая в результате каждого испытания принимает одно заранее неизвестное значение, зависящее от случайных причин?
8. Вероятность попадания в мишень при каждом выстреле для первого стрелка равна 0,7, а для второго – 0,8. Оба они делают по одному выстрелу по мишени. Найти вероятности событий:
9. Из большой партии валиков, отобрали случайным образом пять и сделали замеры их диаметров. По выборке 3; 8; 5; 9 и 8 найти среднее?
10. Как называется таблица – простейшая форма задания закона распределения дискретной случайной величины, в которой перечислены возможные значения случайной величины и соответствующие им вероятности?
11. Монету бросают один раз. Вычислить вероятность того, что выпадет герб.
12. Игральную кость подбрасывают один раз. Вычислить вероятность того, что выпадет простое число очков
13. Сколько существует способов выбора трех студентов из 10 на конференцию?
14. Игральную кость подбрасывают 10 раз. Найти вероятность ?
15. Случайная величина, возможные значения которой непрерывно заполняют некоторый интервал (конечный или бесконечный), называется...

**ОП 5 Основы геологии, геоморфологии, почвоведения**

*Закрытые вопросы.*

1. Что изучает геология:
  - 1) вещественный состав земной коры;
  - 2) рельеф Земли;

- 3) процессы, протекающие в глубине Земли и на ее поверхности;
- 4) размеры и форму.

2. Минералами считаются вещества, находящиеся:

- 1 в жидком состоянии;
- 2 в кристаллическом состоянии;
- 3 в твердом состоянии.
- 4 в разложившемся состоянии

3. Какое из названных веществ является минералом:

- 1) янтарь;
- 2) пирит;
- 3) торф;
- 4) каменный уголь.

4. Из каких элементов состоят горные породы:

- 1) из ионов;
- 2) из агрегатов минералов;
- 3) из коллоидов.
- 4 из органических остатков

5. Какой признак положен в классификацию горных пород:

- 1) только генезис;
- 2) строение породы (структура и текстура);
- 3) крепость.
- 4) способ образования и происхождение

6. Объектом изучения общей геологии являются

- 1 Минералы
- 2 Горные породы
- 3 Геологические процессы
- 4 Химические элементы

7. Какие обстановки осадконакопления характерны для осадочных пород:

- 1) морские;
- 2) на больших глубинах с высокими температурами и давлениями;
- 3) континентальные.
- 4 вулканические

8. Какое происхождение имеет глина:

- 1 осадочное;
- 2 интрузивное;
- 3 метаморфическое.
- 4 смешанное

9. В строении земной коры участвуют

1. Осадочный слой.
2. Гранитный слой.
3. Базальтовый слой.
4. Все три слоя.

10. Факторами метаморфизма являются:

- 1 высокая температура и большое давление ;
- 2 исходный состав пород;
- 3 плотность.
- 4 температура

*Открытые вопросы.*

1. Привести в соответствие процессы происходящие в земной коре и их формулировку:

Название процесса	Процесс связанный
1. эндогенные	А. с существующей структурой земной коры, и изменениями происходящими в ней
2. тектонические	Б. с выплавлением магмы, ее дальнейшего развития, перемещением
3. магматизм	В. с энергией возникающей в недрах земной коры: магматизм, метаморфизм, сейсмическая активность
4. метаморфизм	Г. с происхождением на поверхности Земли: выветривание, эрозия, энергия солнца С
5. экзогенные	Д. твердофазными минералами и структурными изменениями горных пород

2. Привести в соответствие процесс происходящий в земной коре и его деятельность:

Название процесса	Деятельность в земной коре
1. эндогенные	А. горообразование
	Б. колебание температуры
	В. деятельность льда
	Г. колебательные движения земной коры
2. экзогенные	Д. разложение органических остатков бактериями

3. Привести в соответствие процесс происходящий в земной коре и его деятельность:

Название процесса	Процесс связанный
1. эндогенные	А. горообразование
	Б. действие ветра
	В. колебание температуры
	Г. деятельность льда
2. экзогенные	Д. колебательные движения земной коры
	Е. вулканические извержения

4. Приведите в соответствие (определите типы складок по положению осевой поверхности):

Название складок

- 1) наклонная
- 2) прямая асимметричная
- 3) прямая симметричная
- 4) лежащая
- 5) опрокинутая

Типы складок

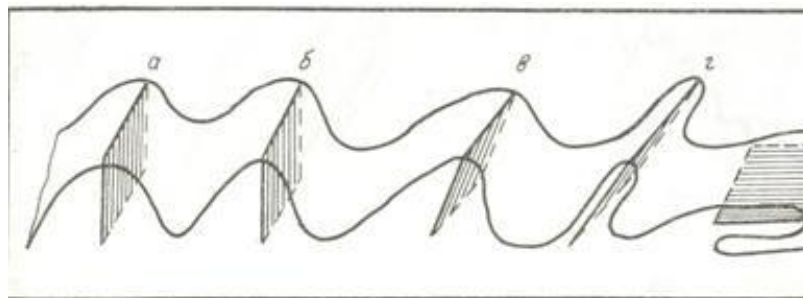

5. Приведите в соответствие (определите типы вулканических построек):

Типы вулканических построек:

- а) стратовулкан
- б) экструзивный купол
- в) щитовой вулкан
- г) маар

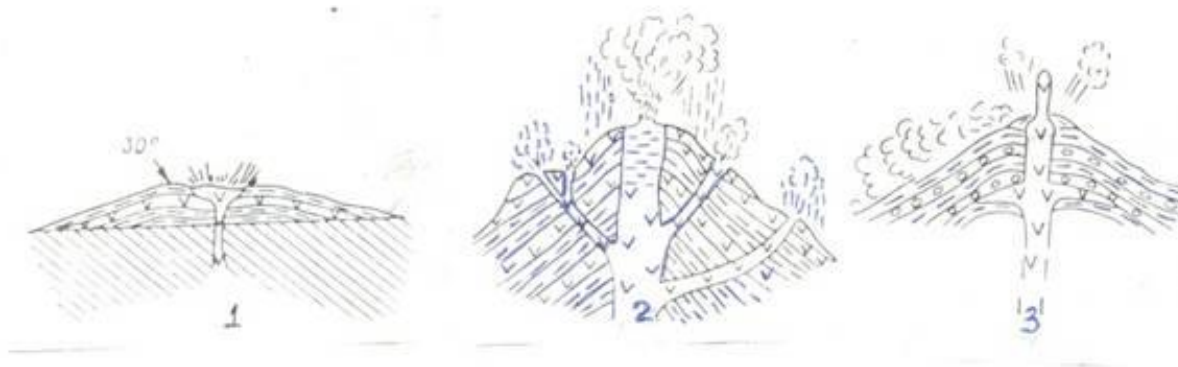

6. Определите, о какой оболочке Земли идет речь:

- 1. Земная кора 2. Мантия 3. Ядро
- А – ближе всего к центру Земли;
- Б – толщина от 5 до 70 километров;
- В – в переводе с латыни "покрывало";
- Г – температура вещества + 4000...+5000 С;
- Д – верхняя оболочка Земли;
- Е – толщина около 2900 С;

7. К метаморфическим горным породам относится:

- 1) гранит 2) гнейс 3) известняк 4) торф
- 5) глина 6) кварцит 7) мрамор 8) мел

8. Привести в соответствие название минералов и их химический состав:

Название минералов	Классы минералов по химическому составу
1. Гематит	А. Сульфиды
2. Пирит	Б. Оксиды и гидроксиды
3. Гипс	В. Галоидные соединения
4 Флюорит	Г. Самородные элементы
5. сера	Д соли кислородных кислот

9. Привести в соответствие название системы и ее цвет на геологической карте:



Название системы	Цвет на геологической карте
1. Меловая	А. Желтый
2. Девонская	Б. Зеленый
3. Неогеновая	В. Фиолетовый
4. Триасовая	Г. Серый
5. Каменноугольная	Д. Коричневый

10. Привести в соответствие горы и период образования складчатого пояса

А. Современный геосинклинальный пояс	1. Урал, Алтай, Саяны, Тянь-Шань
Б. Эпигеосинклинальный складчатый пояс	2. Горы Камчатки, Сахалина, Курил
В. Эпиплатформенный складчатый пояс	3. Альпы, Кавказ, Гималаи

11. Привести в соответствие: определение отложений и их характеристику

А. Элювий	1. отложения продуктов выветривания
Б. Делювий	2. песчаный материал образующий дюны
В. эоловые отложения	3. отложения в виде наилка
Г. морена	4. отложения временных водотоков
Д. аллювий	5. несортированная порода, на месте таяния ледника

12. Привести в соответствие возраст отложений и цвет на геологической карте:

Возраст отложений	Цвет на геологической карте
А) N	1) зеленый
Б) K	2) синий
В) J	3) коричневый
Г) T	4) серый
Д) C	5) фиолетовый
Е) D	6) желтый

13. Привести в соответствие возраст отложений и его характеристику:

Возраст отложений	Цвет на геологической карте
А) N	1) меловой
Б) K	2) каменноугольный
В) J	3) триасовый
Г) T	4) юрский
Д) C	5) неогеновый
Е) D	6) девонский

14. Привести в соответствие: определить горные породы и их происхождение

Возраст отложений	Цвет на геологической карте
А) гранит	1) магматические
Б) мрамор	
В) базальт	2) метаморфические
Г) глины	

Д) сланцы	3) осадочные
Е) песок	

15. Привести в соответствие: определить горные породы и их происхождение

Возраст отложений	Цвет на геологической карте
А) габбро	1) магматические
Б) кварциты	
В) гранит	2) метаморфические
Г) гравий	
Д) мрамор	3) осадочные
Е) лёсс	

16. Привести в соответствие: определить горные породы и их происхождение

Возраст отложений	Цвет на геологической карте
А) габбро	1) магматические
Б) кварциты	
В) гранит	
Г) сланцы	2) метаморфические
Д) мрамор	
Е) базальт	

17. Привести в соответствие: определить горные породы и их происхождение

Возраст отложений	Цвет на геологической карте
А) глина	1) осадочные
Б) кварциты	
В) песок	
Г) сланцы	2) метаморфические
Д) мрамор	
Е) галечники и щебень	

18. Привести в соответствие: определение отложений и их характеристику

А. лёсс	1. отложения песчаного материала(дюны)
Б. покровные суглинки	2. пористая карбонатная порода
В. эоловые отложения	3. буро-желтые сортированные породы
Г. морена	4. песчаный материал отложенный за ледниками
Д. флювигляционные	5. несортированная порода, на месте таяния ледника

19. Привести в соответствие: продукты выветривания и их виды

А. гидролиз	1. физическое
Б. разрушение под действием ветра	
В. окисление	2. химическое
Г. нитрифицирующие бактерии	
Д. разрушение под действием воды	3. биологическое

## ОП 6 Основы экономики организации, менеджмента и маркетинга

### Закрытые вопросы.

1. Выберите один правильный ответ из предложенных вариантов.

Возникновение раннего менеджмента связано с:

- а) началом ведения племенами людей оседлого образа жизни
- б) проведением управленческих экспериментов в Хоторне
- в) разработкой Ф.Тейлором концепции научного управления
- г) переходом от мануфактур к машинному производству

2. Выберите один правильный ответ из предложенных вариантов.

Совокупность приемов, методов и средств осуществления управления - это:

- а) менеджмент
- б) управление
- в) функция менеджмента

3. Выберите один правильный ответ из предложенных вариантов.

Что является результатом деятельности объекта управления:

- а) информация
- б) готовая продукция
- в) управленческое решение

4. Выберите один правильный ответ из предложенных вариантов.

Менеджменту в Японии характерен тип управленческих решений:

- а) единоличный
- б) единолично-консультативный или компромисс
- в) сугубо единоличный, реже единолично-консультативный
- г) консенсус или компромисс

5. Выберите один правильный ответ из предложенных вариантов.

Методы менеджмента – это:

- а) подходы к подбору и выбраковыванию ресурсов
- б) способы повысить эффективность используемых ресурсов
- в) приемы и способы воздействия на коллектив, а также отдельно взятых работников для достижения целей и миссии организации

### Открытые вопросы.

1. Укажите кто является родоначальником школы научного менеджмента?

2. Назовите автора книги «Принципы научного менеджмента» 1911 г. ?

3. Какой стиль управления следует применить руководителю при приеме на работу молодых не опытных специалистов?

4. Заполните схему основные функции менеджмента

▲	← →	▼

5. Назовите фамилию человека, который создал и внедрил поточно-массовое производство, основанное на стандартизации, и конвейеризации производственных процессов с разделением труда на отдельные операции.

6. Определите заработную плату работника за месяц, если:

- за месяц отработано 180 часов;
- тарифная ставка работника – 40 рублей;
- премия 35%
- уральский коэффициент – 0,15

#### **МДК 04.01 Выполнение комплекса работ в рамках мониторинга состояния земель**

##### *Закрытые вопросы*

Задание 1. Выберите один вариант ответа

Что понимают под загрязнением окружающей среды?

- а) изменение ее свойств в результате поступления экологически вредных веществ
- б) исчезновение видов
- в) появление новых организмов
- г) нет верного ответа

Задание 2. Выберите один правильный ответ.

Биологическое разнообразие – это разнообразие

- а) организмов
- б) видов
- в) экосистем
- г) нет верного ответа

Задание 3. Выберите один правильный ответ.

Наблюдения на базовых станциях экологического мониторинга проводятся для:

- а) глобального мониторинга;
- б) регионального мониторинга;
- в) национального мониторинга;
- г) локального мониторинга;

Задание 4. Выберите неверный ответ к утверждению: источниками получения информации по загрязнению земель тяжелыми металлами являются:

- а) Министерство природных ресурсов и экологии РФ;
- б) Росреестр;
- в) Федеральная служба по гидрометеорологии и мониторингу окружающей среды;
- г) Минсельхоз РФ.

Задание 5. Выберите неверный ответ к утверждению: единая система показателей государственного мониторинга земель состоит из следующих разделов:

- а) источники получения базовой информации, необходимой для ведения государственного мониторинга земель;
- б) нормативно - методическая база государственного мониторинга земель показатели состояния земель;
- в) показатели кадастровой оценки земель;
- г) показатели использования земель.

Задание 6. Выбрать один вариант ответа. Чем являются региональные программы использования и охраны земельных ресурсов:

- а) комплексом социально-экономических, производственных, организационно-хозяйственных и других мероприятий по организации рационального использования и охраны земель
- б) обоснованием социально-экономических и других мероприятий по организации рационального использования и охраны земель
- в) комплексом хозяйственных мероприятий по осуществлению мелиорации и строительства, выбор наиболее эффективных направлений и способов проведения работ
- г) нет верного ответа

Задание 7. Выбрать один вариант ответа. Охрана земель и их рациональное использование осуществляются на основе комплексного подхода к угодьям, как к сложным природным образованиям (экосистемам), с учетом их зональных и региональных особенностей, так ли это:

- а) нет
- б) да
- в) зависит от региона
- г) нет верного ответа

Задание 8. Выбрать один вариант ответа. Одна из самых актуальных проблем рационального использования и охраны почв:

- а) защита от эрозии
- б) защита от коррозии
- в) оба варианта возможны
- г) нет верного ответа

Задание 9. Выбрать один вариант ответа. Характерные черты земли как природного ресурса:

- а) незаменимость, ограниченность, локальность, недвижимость
- б) плодородие, степень загрязненности, степень деградации, застроенность
- в) экономический потенциал, урожайность, экологическая стабильность, определенность границ
- г) нет верного ответа

Задание 10. Выбрать один вариант ответа. Что является важнейшей составляющей земельных ресурсов:

- а) почва
- б) территория
- в) климатические условия
- г) нет верного ответа

*Открытые вопросы.*

Задание 1. Дополните предложение: ... - способность воспроизводить жизнь на Земле с сохранением природных экосистем и биоразнообразия

Задание 2. Перечислите основные задачи, входящие в компетенцию экологического аудита

Задание 3. Перечислите источники получения информации по загрязнению земель тяжелыми металлами.

Задание 4. Охарактеризуйте содержание процедуры охраны земель

Задание 5. Назвать функциональный орган в области использования и охраны земель

Задание 6. Напишите два основных метода государственного управления природоохранной деятельностью

Задание 7. Какие два вида экологического контроля существуют?

Задание 8. Дополните предложение. Основной признак, характерный для территорий (зон) экологического бедствия – это ...

Задание 9. Что включает в себя экономический механизм управления природоохранной деятельностью?

Задание 10. Дайте краткую характеристику государственного контроля за соблюдением земельного законодательства, использованием и охраной земель

## СГ.03 Безопасность жизнедеятельности

*Закрытые вопросы.*

1. Выберите один правильный ответ из предложенных вариантов

Чрезвычайные ситуации социально-политического характера — это такие ЧС, которые возникли вследствие:

- а) аварий на атомных электростанциях;
- б) боевых действий;
- в) противоправных действий террористического и антиконституционного направления;
- г) селевых потоков

2. Выберите один правильный ответ из предложенных вариантов

Какие санкции применяются в отношении гражданина, не являющегося по вызову военного комиссариата в указанный срок без уважительной причины?

- а) моральная и материальная ответственность;
- б) дисциплинарная ответственность в соответствии с законодательством РФ;
- в) административная ответственность в соответствии с законодательством РФ;
- г) уголовная ответственность в соответствии с Уголовным кодексом РФ.

3. Выберите один правильный ответ из предложенных вариантов

Чрезвычайная ситуация — это:

- а) опасность, которая носит скрытый характер и проявляется в условиях, которые трудно предсказать;
- б) нарушение нормальных условий жизни и деятельности людей, вызванное аварией, катастрофой, стихийным бедствием, которое может привести к гибели людей и значительным материальным потерям;
- в) условие, при котором опасность может реализоваться в нежелательное событие;
- г) опасное событие техногенного характера;

4. Выберите один правильный ответ из предложенных вариантов

Чрезвычайные ситуации техногенного характера — это такие ЧС, которые возникли вследствие:

- а) аварий, катастроф, разрушений, неспровоцированных взрывов;
- б) схода снежных лавин;
- в) диверсий на железнодорожных путях;
- г) военных действий;
- д) землетрясений и других тектонических явлений.

5. Выберите один правильный ответ из предложенных вариантов

Санитарно-гигиенические характеристики условий и объёма работы, время труда и отдыха для человека в среде его жизнедеятельности закреплены в:

- а) конституции РФ;
- б) трудовом кодексе;
- в) СНиП;
- г) СанПиН.

6. Выберите один правильный ответ из предложенных вариантов

Какие из перечисленных факторов не относятся к причинам нервно-психологической перегрузки?

- а) нарушенные взаимоотношения с коллегами;
- б) нарушение режима труда и отдыха;
- в) низкая заработная плата;
- г) отсутствие мотивации к труду.

7. Выберите один правильный ответ из предложенных вариантов

Номенклатура опасностей — это:

- а) перечень названий, терминов, систематизированных по соответствующим признакам;
- б) наука о классификации и систематизации сложных явлений, понятий, объектов;
- в) процесс распознавания опасностей;
- г) отношение событий с нежелательными последствиями к максимально возможному их количеству за определенный период времени

8. Выберите один правильный ответ из предложенных вариантов

Способ нормализации микроклиматических условий на рабочем месте.

- а) Кондиционирование
- б) Вентиляция
- в) Отопление
- г) Все вышеперечисленные способы

9. Выберите один правильный ответ из предложенных вариантов

Назовите предпосылки возникновения пожара

- а) Неумелые действия на пожаре
- б) Отсутствие средств пожаротушения в офисе
- в) Работа с пожароопасными веществами
- г) Неподготовленность персонала

10. Выберите один правильный ответ из предложенных вариантов

К санитарно-гигиеническим факторам труда НЕ относятся ...

- а) масса поднимаемого груза;
- б) инфракрасное излучение;
- в) температура воздуха в помещении;
- г) концентрация аммиака в воздухе.

11. Выберите один правильный ответ из предложенных вариантов

Работы, связанные с постоянной ходьбой, перемещением и перенесением тяжестей массой до 10 кг, относятся к категории

- а) I б
- б) III
- в) II а
- г) II б

12. Выберите один правильный ответ из предложенных вариантов

Какой фактор НЕ относится к опасным производственным факторам?

- а) движущиеся машины и механизмы
- б) инфракрасное излучение
- в) электрический ток
- г) возможность падения с высоты

13. Выберите один правильный ответ из предложенных вариантов



Выберите наиболее общее определение понятия «Опасность»

- а) Неверные действия в производственной ситуации
- б) Событие, приводящее в определённых условиях к нежелательным последствиям
- в) Свойство материи создавать угрозу жизни и здоровью человека
- г) Какой-либо вид угрозы

14. Выберите один правильный ответ из предложенных вариантов

Как называется начальная стадия чрезвычайной ситуации?

- а) Затухание
- б) Зарождение
- в) Кульминация
- г) Инициация

15. Выберите один правильный ответ из предложенных вариантов

Как называется область, в которой деятельность человек сопряжена с опасностью?

- а) Регион
- б) Биосфера
- в) Литосфера
- г) Ноксосфера

*Открытые вопросы.*

1. Для технических объектов пренебрежимо малой считается величина риска \_\_\_\_\_

2. Что понимают под микроклиматическими условиями?

3. Идентификация опасностей — это:

4. Какое значение температуры воздуха °С при выполнении работ категории Ia в теплый период соответствует санитарным нормам?

5. Относятся ли лифты и эскалаторы к путям эвакуации людей при пожаре?

6. Чем можно тушить электрооборудование под напряжением?

7. Перечислите группы вредных и опасных факторов производственной среды.

8. Стратегия поведения в конфликтной ситуации, выражающаяся в уравнивании интересов, признании ценности межличностных взаимовыгодных отношений.

9. Укажите способы нормализации микроклиматических условий на рабочем месте.

10. На какие классы подразделяются условия труда?

11. Как называется стадия ЧС, которая характеризуется накоплением отклонений от нормального состояния в течение длительного времени?

12. Что обозначает знак?



13. Для подачи какого сигнал гражданской обороны используют звучание сирен в населенных пунктах и прерывистые гудки на предприятиях?

14. Перечислите способы тушения пожара.

15. Перечислите 4 стадии чрезвычайной ситуации техногенного характера

16. Чем можно тушить электрооборудование под напряжением?

17. Что обозначает знак?



18. Как подается сигнал гражданской обороны «Внимание всем!»?

19. Какие основные факторы действуют на человека при пожаре?

20. Предмет или группа предметов, предназначенных для защиты одного человека от опасных и вредных факторов, называется ...

21. Служебное подчинение нижестоящих органов вышестоящим, а также младших старшим, в более широком смысле исполнение правил служебной, в т. ч. воинской дисциплины во взаимоотношениях между различными по своему служебному положению и званию лицами – это:

22. Что обозначает знак?



23. Перечислите категории работ по общим энергозатратам организма.

24. Вещества, способные возгораться в воздушной среде от источника зажигания, но не способные гореть при его удалении, называются....

25. К какой категории обязанностей граждан относятся воинский учет и пребывание в запасе?

26. К основным поражающим факторам ядерного взрыва относятся:

27. Чем отличается пожар от горения?

28. Как называются чрезвычайные ситуации, связанные с событиями, происходящими в обществе?

29. Норматив максимально допустимого воздействия вредного фактора -

Ответ: Предельно допустимый уровень (ПДУ), предельно допустимая концентрация (ПДК)

*Закрытые вопросы.*

1. Что изучает геология:
  - 1) вещественный состав земной коры;
  - 2) рельеф Земли;
  - 3) процессы, протекающие в глубине Земли и на ее поверхности;
  - 4) размеры и форму.
  
2. Минералами считаются вещества, находящиеся:
  - 1 в жидком состоянии;
  - 2 в кристаллическом состоянии;
  - 3 в твердом состоянии.
  - 4 в разложившемся состоянии
  
3. Какое из названных веществ является минералом:
  - 1) янтарь;
  - 2) пирит;
  - 3) торф;
  - 4) каменный уголь.
  
4. Из каких элементов состоят горные породы:
  - 1) из ионов;
  - 2) из агрегатов минералов;
  - 3) из коллоидов.
  - 4 из органических остатков
  
5. Какой признак положен в классификацию горных пород:
  - 1) только генезис;
  - 2) строение породы (структура и текстура);
  - 3) крепость.
  - 4) способ образования и происхождение
  
- 6 Объектом изучения общей геологии являются
  - 1 Минералы
  - 2 Горные породы
  - 3 Геологические процессы
  - 4 Химические элементы
  
7. Какие обстановки осадконакопления характерны для осадочных пород:
  - 1) морские;
  - 2) на больших глубинах с высокими температурами и давлениями;
  - 3) континентальные.
  - 4 вулканические
  
8. Какое происхождение имеет глина:
  - 1 осадочное;
  - 2 интрузивное;
  - 3 метаморфическое.
  - 4 смешанное
  
9. В строении земной коры участвуют
  1. Осадочный слой.
  2. Гранитный слой.

3. Базальтовый слой.

4. Все три слоя.

10. Факторами метаморфизма являются:

1 высокая температура и большое давление ;

2 исходный состав пород;

3 плотность.

4 температура

11. Эффузивное извержение – это

1 Взрыв

1 Спокойное извержение

3 Выстрел

4 Направленное извержение

12. К водопроницаемым породам относятся:

1) пески;

2) песчаники;

3) глины

4) глеевый слой

13. Какой тип подземных вод является временным скоплением воды:

1) грунтовые воды;

2) артезианские воды;

3. сточные воды

4. поверхностные воды

14. Мощность земной коры изменяется от 5-7 км под глубокими частями океанов до \_\_\_\_\_ км под горами на континентах

1) 10 – 20 км

2) 50 – 75 км

3) 150 – 200 км

4) 1000 км и более

*Открытые вопросы.*

1. Привести в соответствие процессы происходящие в земной коре и их формулировку:

Название процесса	Процесс связанный
1. эндогенные	А. с существующей структурой земной коры, и изменениями происходящими в ней
2. тектонические	Б. с выплавлением магмы, ее дальнейшего развития, перемещением
3. магматизм	В. с энергией возникающей в недрах земной коры: магматизм, метаморфизм, сейсмическая активность
4. метаморфизм	Г. с происхождением на поверхности Земли: выветривание, эрозия, энергия солнца С
5. экзогенные	Д. твердофазными минералами и структурными изменениями горных пород

2. Привести в соответствие процесс происходящий в земной коре и его деятельность:

Название процесса	Деятельность в земной коре
1. эндогенные	А. горообразование

2. экзогенные	Б колебание температуры
	В. деятельность льда
	Г. колебательные движения земной коры
	Д. разложение органических остатков бактериями

3. Привести в соответствие процесс происходящий в земной коре и его деятельность:

Название процесса	Процесс связанный
1. эндогенные	А. горообразование
	Б действие ветра
	В колебание температуры
	Г . деятельность льда
2. экзогенные	Д . колебательные движения земной коры
	Е . вулканические извержения

4. Приведите в соответствие (определите типы складок по положению осевой поверхности):

Название складок

- 1) наклонная
- 2) прямая асимметричная
- 3) прямая симметричная
- 4) лежачая
- 5) опрокинутая

Типы складок

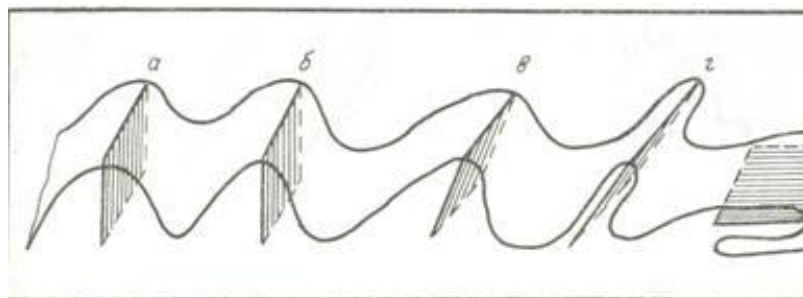

5. Приведите в соответствие (определите типы вулканических построек):

Типы вулканических построек:

- а) стратовулкан
- б) экструзивный купол
- в) щитовой вулкан
- г) маар



6. Определите, о какой оболочке Земли идет речь:

1. Земная кора 2. Мантия 3. Ядро
- А – ближе всего к центру Земли;
- Б – толщина от 5 до 70 километров;
- В – в переводе с латыни "покрывало";
- Г – температура вещества + 4000...+5000 С;
- Д – верхняя оболочка Земли;
- Е – толщина около 2900 С;

7. К метаморфическим горным породам относится:

- 1) гранит 2) гнейс 3) известняк 4) торф
- 5) глина 6) кварцит 7) мрамор 8) мел

8. Привести в соответствие название минералов и их химический состав:

Название минералов	Классы минералов по химическому составу
1. Гематит	А. Сульфиды
2. Пирит	Б. Оксиды и гидроксиды
3. Гипс	В. Галоидные соединения
4. Флюорит	Г. Самородные элементы
5. сера	Д. соли кислородных кислот

9. Привести в соответствие название системы и ее цвет на геологической карте:

Название системы	Цвет на геологической карте
1. Меловая	А. Желтый
2. Девонская	Б. Зеленый
3. Неогеновая	В. Фиолетовый
4. Триасовая	Г. Серый
5. Каменноугольная	Д. Коричневый

10. Привести в соответствие горы и период образования складчатого пояса

А. Современный геосинклинальный пояс	1. Урал, Алтай, Саяны, Тянь-Шань
Б. Эпигеосинклинальный складчатый пояс	2. Горы Камчатки, Сахалина, Курил
В. Эпиplatformенный складчатый пояс	3. Альпы, Кавказ, Гималаи

11. Привести в соответствие: определение отложений и их характеристику

А. Элювий	1. отложения продуктов выветривания
Б. Делювий	2. песчаный материал образующий дюны
В. эоловые отложения	3. отложения в виде наилка
Г. морена	4. отложения временных водотоков
Д. аллювий	5. несортированная порода, на месте таяния ледника

12. Привести в соответствие возраст отложений и цвет на геологической карте:

Возраст отложений	Цвет на геологической карте
А) N	1) зеленый

Б) К	2) синий
В) J	3) коричневый
Г) Т	4) серый
Д) С	5) фиолетовый
Е) D	6) желтый

13. Привести в соответствие возраст отложений и его характеристику:

Возраст отложений	Цвет на геологической карте
А) N	1) меловой
Б) К	2) каменноугольный
В) J	3) триасовый
Г) Т	4) юрский
Д) С	5) неогеновый
Е) D	6) девонский

14. Привести в соответствие: определить горные породы и их происхождение

Возраст отложений	Цвет на геологической карте
А) гранит	1) магматические
Б) мрамор	
В) базальт	
Г) глины	2) метаморфические
Д) сланцы	3) осадочные
Е) песок	

15. Привести в соответствие: определить горные породы и их происхождение

Возраст отложений	Цвет на геологической карте
А) габбро	1) магматические
Б) кварциты	
В) гранит	2) метаморфические
Г) гравий	3) осадочные
Д) мрамор	
Е) лёсс	

16. Привести в соответствие: определить горные породы и их происхождение

Возраст отложений	Цвет на геологической карте
А) габбро	1) магматические
Б) кварциты	
В) гранит	
Г) сланцы	2) метаморфические
Д) мрамор	
Е) базальт	

17. Привести в соответствие: определить горные породы и их происхождение

Возраст отложений	Цвет на геологической карте
А) глина	1) осадочные

Б) кварциты	2) метаморфические
В) песок	
Г) сланцы	
Д) мрамор	
Е) галечники и щебень	

18. Привести в соответствие: определение отложений и их характеристику

А. лёсс	1. отложения песчаного материала(дюны)
Б. покровные суглинки	2. пористая карбонатная порода
В. эоловые отложения	3. буро-желтые сортированные породы
Г. морена	4. песчаный материал отложенный за ледниками
Д. флювигляционные	5. несортированная порода, на месте таяния ледника

19. Привести в соответствие: продукты выветривания и их виды

А. гидролиз	1. физическое
Б. разрушение под действием ветра	
В. окисление	2. химическое
Г. нитрифицирующие бактерии	
Д. разрушение под действием воды	3. биологическое

20. Привести в соответствие: продукты выветривания и их виды

А. гидролиз	1. физическое
Б. разрушение под действием ветра	
В. корни растений проникающие в трещины горных пород	2. химическое
Г. серобактерии	
Д. разрушение под действием воды	3. биологическое

21. Привести в соответствие виды минеральных ресурсов и их представителей

А. каменная соль	1. горючие осадочные
Б. нефть	
В. графит	
Г. алмазы	2. нерудные неметаллические
Д. уголь	
Е. газ	

22. Установите соответствие между физическими свойствами минералов и их зависимостью от присутствия примесей и строения

Физические свойства минералов	Зависят от:
1. Окраска	А. присутствия минералов не обладающих спайностью
2. Блеск	Б. химического состава, кристаллического строения
3. Спайность	В. Строения кристаллической решетки



4.Излом	Г. принадлежности к кристаллическим минералам
---------	---

23. Установите соответствие между минералом и его цветом

Минерал	Цвет минерала
1.Пирит	А. золотистый цвет с металлическим блеском
2. Халькопирит	Б. серого цвета
3. Галенит	В.малиново-красный
4.Киноварь	Г. желтого цвета

24. Установите соответствие между минералом и его цветом

Минерал	Цвет минерала
1.Галит	А. красноватый
2. Сильвин	Б. розовый
3. Карналлит	В.белый, фиолетовый,зеленый
4.Флюорит	Г. белый

25. Установите соответствие между наукой и предметом ее изучения

Наука	Предмет изучения
1.Почвоведение	А. горные породы и Земная кора
2Геология	Б.минералы
3. Минералогия	В.почва

26. Установите соответствие между почвообразующей породой и свойством

Почвообразующая порода	Свойство породы
1. Морена	А.сортированные пылеватые породы
2.водно-ледниковая	Б.сортированная пористая карбонатная порода
3. покровные суглинки	В.несортированная порода
4.Лесс	Г.сортированный песчаный материал

27. Установите соответствие между породой и почвой образующейся на ней

Почвообразующая порода	Образует почвы:
1. Морена	А.серые лесные
2.водно-ледниковые	Б. черноземы

3. Лесс	В.Подзолистые и дерново-карбонатные
4.Лессовидные суглинки	Г.песчаные

## ОП 7 Правовое обеспечение профессиональной деятельности

### *Закрытые вопросы.*

Задание 1.

Государственной регистрации подлежат:

- а) право хозяйственного ведения
- б) право собственности
- в) содержание собственности
- г) форма собственности

Задание 2.

Правовую основу государственного кадастрового учета составляют:

- а) Конституция РФ
- б) Трудовой кодекс
- в) Кодекс об административных правонарушениях

Задание 3.

Кто является участниками отношений, возникающих при осуществлении государственного кадастрового учета:

- а) арендатор
- б) подрядчик
- в) представитель ТСЖ
- г) собственник имущества

Задание 4.

По договору купли продажи недвижимости товар передается:

- а) во временное владение
- б) во временное пользование
- в) в собственность
- г) по соглашению

Задание 5.

Договор продажи недвижимости заключается в :

- а) письменной форм
- б) в устной форме
- в) по соглашению сторон

### *Открытые вопросы.*

Задание 1. Закончите предложение.

В кадастр недвижимости вносятся.....

Задание 2. Запишите слово пропущенное в схеме.

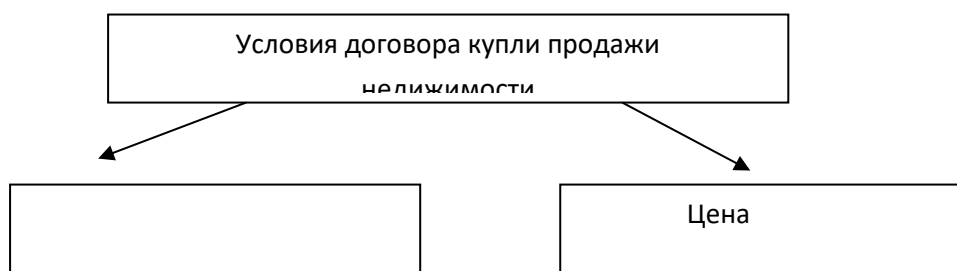

Задание 3. Дополните. Единый государственный реестр недвижимости представляет собой свод достоверных систематизированных сведений в текстовой форме (семантические сведения) и графической форме (графические сведения) и состоит из:

- реестра прав, ограничений прав и обременений недвижимого имущества (далее также - реестр прав на недвижимость)

- .....

Задание 4. Закончите предложение.

Реестры Единого государственного реестра недвижимости, кадастровые карты, перечни координат пунктов геодезической основы в местных системах координат и книги учета документов ведутся в..... (форма)

Задание 5. Закончите предложение.

По договору купли-продажи недвижимого имущества (договору продажи недвижимости) продавец обязуется передать в собственность покупателя .....

Задание 6. Перечислите существенные условия договора купли продажи.

1Розничная купля продажа

2Поставка товаров

Задание 7. Ковалев предложил своему знакомому Аркадьеву приобрести у него картину известного мастера. Аркадьев на следующий день направил по факсу ответ, в котором содержалось его согласие приобрести картину с указанием цены покупки. Через 5 дней Ковалев сообщил Аркадьеву, что готов продать ему картину по цене, на 25% выше цены, предложенной Аркадьевым. Аркадьев не согласился с этим, отметив, что, по его мнению, договор между ними уже был заключен на условиях, содержащихся в его факсимильном сообщении, которое должно считаться акцептом. Чьи действия в описанной ситуации можно рассматривать как оферту и акцепт? Был ли заключен договор между Ковалевым и Аркадьевым?

Задание 8. Определите, какие из перечисленных действий в соответствии с Гражданским кодексом относятся к способам обеспечения обязательств, объясните.

1. неустойка
2. удержание паспорта
3. задаток
4. вынесение выговора

Задание 9. Закончите предложение (определение).

В силу залога кредитор по обеспеченному залогом обязательству (залогодержатель) имеет право.....

Задание 10. Запишите слова пропущенные в схеме.



## МДК 04.02 Охрана окружающей среды и природоохранные мероприятия

### *Закрытые вопросы.*

1. Выберите 1 правильный ответ из предложенных вариантов:  
Истребление лесов на обширных территориях приводит к:  
А снижению уровня воды в реках;  
Б увеличению содержания кислорода;  
В образованию оксидов азота;  
Г таянию высокогорных ледников.
2. Выберите 1 правильный ответ из предложенных вариантов:  
Наиболее чувствительными к различным загрязнителям воздуха, в первую очередь, к диоксиду серы, являются:  
А широколиственные породы;  
Б многолетние травы;  
В газонные травы;  
Г хвойные породы.
3. Выберите 1 правильный ответ из предложенных вариантов:  
Поступление в окружающую среду различных загрязнителей строго регламентируется законодательством, устанавливающим:  
А ПДП, ПРК, ППП;  
В. ПРИ, ИКС, ПКК  
Б ПДК, ПДС, ПДВ;  
Г ПРИ, ПДУ, ПДО.
4. Выберите 1 правильный ответ из предложенных вариантов:  
Более половины всех выбросов в атмосферу производят:  
А промышленные предприятия;  
Б энергетика (тепловые станции, котельные и так далее);  
В химическая и угольная промышленность вместе;  
Г транспортные средства.
5. Выберите 1 правильный ответ из предложенных вариантов:  
Главный химический загрязнитель атмосферы:  
А диоксид углерода;  
Б радиоактивные осадки;  
В сернистый газ;  
Г тетраэтилсвинец.

### *Открытые вопросы.*

1. Вставьте пропущенный термин  
Жесткое ультрафиолетовое излучение не достигает поверхности Земли благодаря присутствию в атмосфере...
2. Вставьте пропущенный термин  
Радиационное заражение на промышленном предприятии относится к \_\_\_\_\_ загрязнению окружающей среды
3. Вставьте пропущенный термин  
Аббревиатура ПДС при определении стандартов качества окружающей среды означает...

4. Установите соответствие между видами воздействия на животных и причинами сокращения численности их популяций

1. прямое воздействие человека на животных
2. косвенное влияние человека на животных
3. влияние абиотических факторов среды

А. нейтральные отношения между видами

Б. промысел ради меха, мяса и жира

В. изменение климатических условий

Г. загрязнение атмосферы, воды и почвы

5. В таблице приведены данные производства лесоматериалов в расчете на 1000 м<sup>3</sup> потребленного древесного сырья по разным странам. Определите, у какой страны самая низкая природоемкость?

Страна	Виды лесоматериалов
	Пиломатериалы, м <sup>3</sup>
Австрия	556
Финляндия	220
Германия	472
Швеция	239
Латвия	468
ЕС (в среднем)	281
Россия	214

**СГ.03 Безопасность жизнедеятельности***Закрытые вопросы.*

1. Выберите один правильный ответ из предложенных вариантов  
Чрезвычайные ситуации социально-политического характера — это такие ЧС, которые возникли вследствие:  
а) аварий на атомных электростанциях;  
б) боевых действий;  
в) противоправных действий террористического и антиконституционного направления;  
г) селевых потоков
  
2. Выберите один правильный ответ из предложенных вариантов  
Какие санкции применяются в отношении гражданина, не являющегося по вызову военного комиссариата в указанный срок без уважительной причины?  
а) моральная и материальная ответственность;  
б) дисциплинарная ответственность в соответствии с законодательством РФ;  
в) административная ответственность в соответствии с законодательством РФ;  
г) уголовная ответственность в соответствии с Уголовным кодексом РФ.
  
3. Выберите один правильный ответ из предложенных вариантов  
Чрезвычайная ситуация — это:  
а) опасность, которая носит скрытый характер и проявляется в условиях, которые трудно предсказать;  
б) нарушение нормальных условий жизни и деятельности людей, вызванное аварией, катастрофой, стихийным бедствием, которое может привести к гибели людей и значительным материальным потерям;  
в) условие, при котором опасность может реализоваться в нежелательное событие;  
г) опасное событие техногенного характера;
  
4. Выберите один правильный ответ из предложенных вариантов  
Чрезвычайные ситуации техногенного характера — это такие ЧС, которые возникли вследствие:  
а) аварий, катастроф, разрушений, неспровоцированных взрывов;  
б) схода снежных лавин;  
в) диверсий на железнодорожных путях;  
г) военных действий;  
д) землетрясений и других тектонических явлений.
  
5. Выберите один правильный ответ из предложенных вариантов  
Санитарно-гигиенические характеристики условий и объёма работы, время труда и отдыха для человека в среде его жизнедеятельности закреплены в:  
а) конституции РФ;  
б) трудовом кодексе;  
в) СНиП;  
г) СанПиН.
  
6. Выберите один правильный ответ из предложенных вариантов

Какие из перечисленных факторов не относятся к причинам нервно-психологической перегрузки?

- а) нарушенные взаимоотношения с коллегами;
- б) нарушение режима труда и отдыха;
- в) низкая заработная плата;
- г) отсутствие мотивации к труду.

7. Выберите один правильный ответ из предложенных вариантов

Номенклатура опасностей — это:

- а) перечень названий, терминов, систематизированных по соответствующим признакам;
- б) наука о классификации и систематизации сложных явлений, понятий, объектов;
- в) процесс распознавания опасностей;
- г) отношение событий с нежелательными последствиями к максимально возможному их количеству за определенный период времени

8. Выберите один правильный ответ из предложенных вариантов

Способ нормализации микроклиматических условий на рабочем месте.

- а) Кондиционирование
- б) Вентиляция
- в) Отопление
- г) Все вышеперечисленные способы

9. Выберите один правильный ответ из предложенных вариантов

Назовите предпосылки возникновения пожара

- а) Неумелые действия на пожаре
- б) Отсутствие средств пожаротушения в офисе
- в) Работа с пожароопасными веществами
- г) Неподготовленность персонала

10. Выберите один правильный ответ из предложенных вариантов

К санитарно-гигиеническим факторам труда НЕ относятся ...

- а) масса поднимаемого груза;
- б) инфракрасное излучение;
- в) температура воздуха в помещении;
- г) концентрация аммиака в воздухе.

*Открытые вопросы.*

1. Для технических объектов пренебрежимо малой считается величина риска \_\_\_\_\_

2. Что понимают под микроклиматическими условиями?

3. Идентификация опасностей — это:

4. Какое значение температуры воздуха °С при выполнении работ категории Ia в теплый период соответствует санитарным нормам?

5. Относятся ли лифты и эскалаторы к путям эвакуации людей при пожаре?

6. Чем можно тушить электрооборудование под напряжением?

7. Перечислите группы вредных и опасных факторов производственной среды.

8. Стратегия поведения в конфликтной ситуации, выражающаяся в уравнивании интересов, признании ценности межличностных взаимовыгодных отношений.
9. Укажите способы нормализации микроклиматических условий на рабочем месте.
10. На какие классы подразделяются условия труда?
11. Как называется стадия ЧС, которая характеризуется накоплением отклонений от нормального состояния в течение длительного времени?

12. Что обозначает знак?



13. Для подачи какого сигнала гражданской обороны используют звучание сирен в населенных пунктах и прерывистые гудки на предприятиях?
14. Перечислите способы тушения пожара.
15. Перечислите 4 стадии чрезвычайной ситуации техногенного характера
16. Чем можно тушить электрооборудование под напряжением?

17. Что обозначает знак?



18. Как подается сигнал гражданской обороны «Внимание всем!»?
19. Какие основные факторы действуют на человека при пожаре?
20. Предмет или группа предметов, предназначенных для защиты одного человека от опасных и вредных факторов, называется ...
21. Служебное подчинение нижестоящих органов вышестоящим, а также младших старшим, в более широком смысле исполнение правил служебной, в т. ч. воинской дисциплины во взаимоотношениях между различными по своему служебному положению и званию лицами – это:

22. Что обозначает знак?



23. Перечислите категории работ по общим энергозатратам организма.
24. Вещества, способные возгораться в воздушной среде от источника зажигания, но не способные гореть при его удалении, называются....



## ОП 5 Основы геологии, геоморфологии, почвоведения

### *Закрытые вопросы.*

1. Что изучает геология:
  - 1) вещественный состав земной коры;
  - 2) рельеф Земли;
  - 3) процессы, протекающие в глубине Земли и на ее поверхности;
  - 4) размеры и форму.
  
2. Минералами считаются вещества, находящиеся:
  - 1 в жидком состоянии;
  - 2 в кристаллическом состоянии;
  - 3 в твердом состоянии.
  - 4 в разложившемся состоянии
  
3. Какое из названных веществ является минералом:
  - 1) янтарь;
  - 2) пирит;
  - 3) торф;
  - 4) каменный уголь.
  
4. Из каких элементов состоят горные породы:
  - 1) из ионов;
  - 2) из агрегатов минералов;
  - 3) из коллоидов.
  - 4 из органических остатков
  
5. Какой признак положен в классификацию горных пород:
  - 1) только генезис;
  - 2) строение породы (структура и текстура);
  - 3) крепость.
  - 4) способ образования и происхождение
  
- 6 Объектом изучения общей геологии являются
  - 1 Минералы
  - 2 Горные породы
  - 3 Геологические процессы
  - 4 Химические элементы
  
7. Какие обстановки осадконакопления характерны для осадочных пород:
  - 1) морские;
  - 2) на больших глубинах с высокими температурами и давлениями;
  - 3) континентальные.
  - 4 вулканические
  
8. Какое происхождение имеет глина:
  - 1 осадочное;
  - 2 интрузивное;
  - 3 метаморфическое.
  - 4 смешанное
  
9. В строении земной коры участвуют
  1. Осадочный слой.

2. Гранитный слой.
3. Базальтовый слой.
4. Все три слоя.

10. Факторами метаморфизма являются:

- 1 высокая температура и большое давление ;
- 2 исходный состав пород;
- 3 плотность.
- 4 температура

11. Эффузивное извержение – это

- 1 Взрыв
- 1 Спокойное извержение
- 3 Выстрел
- 4 Направленное извержение

12. Какие геологические процессы относятся к эндогенным:

- 1) тектонические движения;
- 2) эоловые;
- 3) цунами;
- 4) криогенные.

13. Какие геологические процессы относятся к экзогенным:

- 1) деятельность подземных вод;
- 2) вулканизм;
- 3) деятельность ледников;
- 4) эоловые процессы.

14. Какой термин характеризует разрушительную работу ветра:

- 1) суффозил;
- 2) дефляция;
- 3) эрозия боковая.
- 4) эрозия

*Открытые вопросы.*

1. Привести в соответствие процессы происходящие в земной коре и их формулировку:

Название процесса	Процесс связанный
1. эндогенные	А. с существующей структурой земной коры, и изменениями происходящими в ней
2. тектонические	Б. с выплавлением магмы, ее дальнейшего развития, перемещением
3. магматизм	В. с энергией возникающей в недрах земной коры: магматизм, метаморфизм, сейсмическая активность
4. метаморфизм	Г. с происхождением на поверхности Земли: выветривание, эрозия, энергия солнца С
5. экзогенные	Д. твердофазными минералами и структурными изменениями горных пород

2. Привести в соответствие процесс происходящий в земной коре и его деятельность:

Название процесса	Деятельность в земной коре
1. эндогенные	А. горообразование

2. экзогенные	Б колебание температуры
	В. деятельность льда
	Г. колебательные движения земной коры
	Д. разложение органических остатков бактериями

3. Привести в соответствие процесс происходящий в земной коре и его деятельность:

Название процесса	Процесс связанный
1. эндогенные	А. горообразование
	Б действие ветра
	В колебание температуры
	Г . деятельность льда
2. экзогенные	Д . колебательные движения земной коры
	Е . вулканические извержения

4. Приведите в соответствие (определите типы складок по положению осевой поверхности):

Название складок

- 1) наклонная
- 2) прямая асимметричная
- 3) прямая симметричная
- 4) лежачая
- 5) опрокинутая

Типы складок

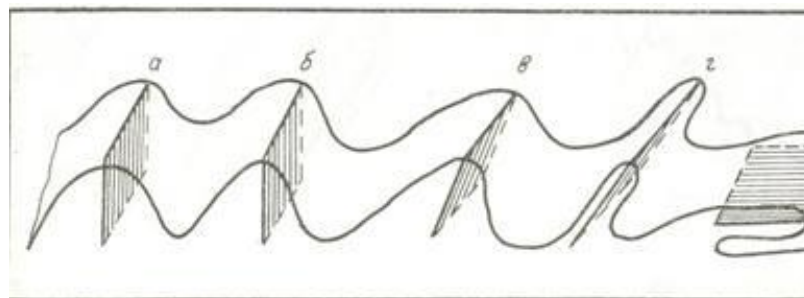

5. Приведите в соответствие (определите типы вулканических построек):

Типы вулканических построек:

- а) стратовулкан
- б) экструзивный купол
- в) щитовой вулкан
- г) маар

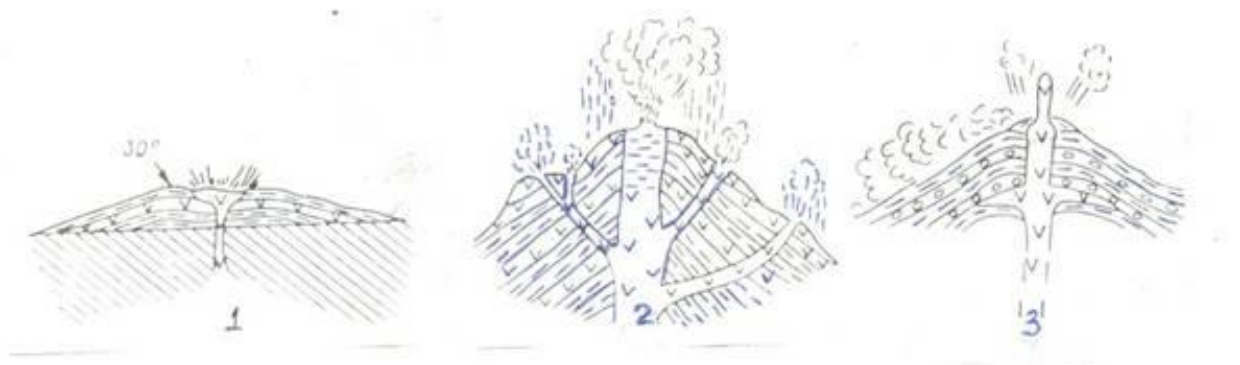

6. Определите, о какой оболочке Земли идет речь:

1. Земная кора 2. Мантия 3. Ядро
- А – ближе всего к центру Земли;
- Б – толщина от 5 до 70 километров;
- В – в переводе с латыни "покрывало";
- Г – температура вещества + 4000...+5000 С;
- Д – верхняя оболочка Земли;
- Е – толщина около 2900 С;

7. К метаморфическим горным породам относится:

- 1) гранит 2) гнейс 3) известняк 4) торф
- 5) глина 6) кварцит 7) мрамор 8) мел

8. Привести в соответствие название минералов и их химический состав:

Название минералов	Классы минералов по химическому составу
1. Гематит	А. Сульфиды
2. Пирит	Б. Оксиды и гидроксиды
3. Гипс	В. Галоидные соединения
4 Флюорит	Г. Самородные элементы
5. сера	Д соли кислородных кислот

9. Привести в соответствие название системы и ее цвет на геологической карте:

Название системы	Цвет на геологической карте
1. Меловая	А. Желтый
2. Девонская	Б. Зеленый
3. Неогеновая	В. Фиолетовый
4. Триасовая	Г. Серый
5. Каменноугольная	Д. Коричневый

10. Привести в соответствие горы и период образования складчатого пояса

А. Современный геосинклинальный пояс	1. Урал, Алтай, Саяны, Тянь-Шань
Б. Эпигеосинклинальный складчатый пояс	2. Горы Камчатки, Сахалина, Курил
В. Эпи платформенный складчатый пояс	3. Альпы, Кавказ, Гималаи

11. Привести в соответствие: определение отложений и их характеристику

А. Элювий	1. отложения продуктов выветривания
Б. Делювий	2. песчаный материал образующий дюны
В. эоловые отложения	3. отложения в виде наилка
Г. морена	4. отложения временных водотоков
Д. аллювий	5. несортированная порода, на месте таяния ледника

12. Привести в соответствие возраст отложений и цвет на геологической карте:

Возраст отложений	Цвет на геологической карте
А) N	1) зеленый

Б) К	2) синий
В) J	3) коричневый
Г) Т	4) серый
Д) С	5) фиолетовый
Е) D	6) желтый

13. Привести в соответствие возраст отложений и его характеристику:

Возраст отложений	Цвет на геологической карте
А) N	1) меловой
Б) К	2) каменноугольный
В) J	3) триасовый
Г) Т	4) юрский
Д) С	5) неогеновый
Е) D	6) девонский

14. Привести в соответствие: определить горные породы и их происхождение

Возраст отложений	Цвет на геологической карте
А) гранит	1) магматические
Б) мрамор	
В) базальт	
Г) глины	2) метаморфические
Д) сланцы	3) осадочные
Е) песок	

15. Привести в соответствие: определить горные породы и их происхождение

Возраст отложений	Цвет на геологической карте
А) габбро	1) магматические
Б) кварциты	
В) гранит	2) метаморфические
Г) гравий	3) осадочные
Д) мрамор	
Е) лёсс	

16. Привести в соответствие: определить горные породы и их происхождение

Возраст отложений	Цвет на геологической карте
А) габбро	1) магматические
Б) кварциты	
В) гранит	
Г) сланцы	2) метаморфические
Д) мрамор	
Е) базальт	

17. Привести в соответствие: определить горные породы и их происхождение

Возраст отложений	Цвет на геологической карте
А) глина	1) осадочные

Б) кварциты	2) метаморфические
В) песок	
Г) сланцы	
Д) мрамор	
Е) галечники и щебень	

18. Привести в соответствие: определение отложений и их характеристику

А. лёсс	1. отложения песчаного материала(дюны)
Б. покровные суглинки	2. пористая карбонатная порода
В. эоловые отложения	3. буро-желтые сортированные породы
Г. морена	4. песчаный материал отложенный за ледниками
Д. флювигляционные	5. несортированная порода, на месте таяния ледника

19. Привести в соответствие: продукты выветривания и их виды

А. гидролиз	1. физическое
Б. разрушение под действием ветра	
В. окисление	2. химическое
Г. нитрифицирующие бактерии	
Д. разрушение под действием воды	3. биологическое

20. Привести в соответствие: продукты выветривания и их виды

А. гидролиз	1. физическое
Б. разрушение под действием ветра	
В. корни растений проникающие в трещины горных пород	2. химическое
Г. серобактерии	
Д. разрушение под действием воды	3. биологическое

21. Привести в соответствие формы рельефа по размерам и их характеристику:

Формы рельефа	Характеристика форм рельефа
А. мегарельеф	1. мельчайшие формы рельефа(кочки, борозды)
Б. макрорельеф	2. мелкие формы рельефа (высота до 1м)
В. мезорельеф	3. средние формы рельефа(овраги)
Г. микрорельеф	4. крупные территории (высота от сотен до тыс метров)
Д. нанорельеф	5. крупнейшие формы рельефа(материки)

22. Привести в соответствие примеры рельефа и его вид:

Формы рельефа	Характеристика форм рельефа
А. мегарельеф	1. кочки, борозды
Б. макрорельеф	2. холмики, небольшие понижения и повышения
В. мезорельеф	3. овраги, речные долины

Г. микрорельеф  
Д. нанорельеф

4. Уральские горы, Русская равнина  
5. Материки

23. Привести в соответствие: определение отложений и их характеристику

А. элювий	1. отложения, образующиеся на склонах в результате плоскостного стока вод, возникающего периодически
Б. делювий	2. топографически не смещенные продукты изменения коренных пород
В. пролювий	3. озерные отложения
Г. лимний	4. отложения, образующиеся путем наземного устьевого выноса различного материала временными потоками и постоянными реками
Д. флювигляционные отложения	5. сформированы осадками турбулентных потоков талых ледниковых вод.

24. Привести в соответствие типы геологических карт и их характеристику

А. тектонические карты	1. карты показывают расположения минералов
Б. гидрогеологические карты	2. карты показывают разделение по генезису, возрасту и составу.
В. литологические карты	3. Карты, отображающие условия залегания и распространения подземных вод
Г. карты четвертичных отложений	4. Карты, изображающие структуру земной коры и отражающие обычно основные этапы её развития в пределах отдельных регионов или Земли в целом
Д. Инженерно-геологические карты	5. карты показывают физико-механические свойства горных пород и характеризуют современные геодинамические явления.

25. Привести в соответствие виды минеральных ресурсов и их представителей

А. каменная соль	1. горючие осадочные
Б. нефть	
В. графит	2. нерудные неметаллические
Г. алмазы	
Д. уголь	

Е. газ

26. Установите соответствие между физическими свойствами минералов и их зависимостью от присутствия примесей и строения

Физические свойства минералов	Зависят от:
1. Окраска	А. присутствия минералов не обладающих спайностью
2. Блеск	Б. химического состава, кристаллического строения
3. Спайность	В. Строения кристаллической решетки
4. Излом	Г. принадлежности к кристаллическим минералам

27. Установите соответствие между минералом и его цветом

Минерал	Цвет минерала
1. Пирит	А. золотистый цвет с металлическим блеском
2. Халькопирит	Б. серого цвета
3. Галенит	В. малиново-красный
4. Киноварь	Г. желтого цвета

#### МДК 04.02 Охрана окружающей среды и природоохранные мероприятия

##### *Закрытые вопросы*

1 Выберите 1 правильный ответ из предложенных вариантов

Элементы природы, необходимые человеку для его жизнеобеспечения и вовлекаемые им в материальное производство, называются ...

- а) природными ресурсами;
- б) природными условиями;
- в) природной средой;
- г) предметами потребления.

2. Выберите 2 правильных варианта ответов из предложенных вариантов

Что можно рекомендовать для предотвращения цветения воды в прудах и озерах?

- а) провести облесение берегов водоемов;
- б) лимитировать применение удобрений на полях;
- в) сохранить все традиционные виды пользования на берегах водоемов;
- г) запретить выпас скота около них.

3. Выберите 1 правильный ответ из предложенных вариантов

Основным природоохранным принципом является:

- А. охрана растительных и животных богатств страны;
- Б. непосредственная охрана природы в процессе использования природных ресурсов;
- В. правовая сторона охраны природы;
- Г. организация экологического просвещения населения.

4. Выберите 2 правильных варианта ответов из предложенных вариантов

Проблемы озонового экрана, опустынивания, парникового эффекта являются:



- А. межгосударственными проблемами регионального порядка;
- Б. глобальными проблемами;
- В. внутригосударственными проблемами;
- Г. комплексными проблемами регионального порядка.

5. Выберите 1 правильный ответ из предложенных вариантов

Незамерзание водоемов в северных широтах в холодное время года - один из признаков:

- А. теплового загрязнения водоема;
- Б. здорового состояния водоема;
- В. загрязнения водоема твердыми бытовыми отходами;
- Г. естественной сукцессии водоема.

*Открытые вопросы.*

1. Установите соответствие между двумя группами:

Природный ресурс:

- А. Вода;
- Б. Нефть;
- В. Растительность;
- Г. Углекислый газ.

Положение в классификации:

- 1. Возобновимые;
- 2. Невозобновимые.

2. Вставьте пропущенный термин

Территория со всеми находящимися в ее пределах природными объектами, полностью изъятая из хозяйственной деятельности человека-

4. Установите соответствие между экологическими проблемами и их возможными причинами:

- 1. разрушение озонового слоя
- 2. «парниковый эффект»
- 3. кислотные дожди

А. выбросы сернистого газа и оксидов азота

Б. возрастание концентрации углекислого газа в атмосфере;

В. использование фреонов в холодильных установках

Г. радиоактивное загрязнение окружающей среды

4. Вставьте пропущенный термин

Энергия воздушных и водных масс, космическая и солнечная энергия являются природными \_\_\_\_\_ ресурсами.

5. Установите последовательность загрязнителей воздуха в порядке увеличения степени тяжести вызываемых ими заболеваний у людей — задание на установление последовательности

- А. диоксид серы
- Б. Углекислый газ
- В. Бензпирен
- Г. Формальдегид